

ВАЛЕНТИНА ТИТАРЕНКО

**ВИШИВАЛЬНЕ МИСТЕЦТВО
ПОЛТАВЩИНИ**

Полтава 2015

УДК 746.3 (477.53) (075)
ББК 85.126.9 (4Укр-4Пол) я73
Т 45

*Рекомендовано Міністерством освіти і науки України
як навчальний посібник для студентів вищих навчальних закладів
Лист №1/11-14814 від 09.10.2015*

Титаренко В.П.
Т 45 Вишивальне мистецтво Полтавщини: навчальний посібник. –
Полтава : ПНПУ імені В.Г. Короленка, 2015. – 508 с.

Рецензенти:

Бутенко В.Г. – член-кореспондент НАПН України, доктор педагогічних наук, професор

Слюсаренко Н.В. – доктор педагогічних наук, професор

Терещук А.І. – доктор педагогічних наук, професор

У розділах розкрито питання з історії вишивального мистецтва, історії українського рушника, українського вишитого одягу (чоловіча, жіноча сорочки, керсетки), використання традиційної вишивки при створенні сучасних колекцій одягу. Подано нариси творчого доробку полтавських мисткинь з вишивального мистецтва, розроблено інструкційні картки з основних технік вишивки, розглянуто особливості колористики та семантики в українській вишивці.

Посібник включає в себе глумачний словник з основними поняттями та термінами вишивального мистецтва, містить велику кількість схем для вишивання, фото та ілюстрацій для кращого сприйняття поданого матеріалу, також наведено творчі проекти з технології виготовлення українського рушника та чоловічої сорочки.

Для учителів шкіл, студентів і викладачів училищ, технікумів, вищих навчальних закладів та широкого кола шанувальників вишивального мистецтва.

УДК 746.3 (477.53) (075)
ББК 85.126.9 (4Укр-4Пол) я73

ЗМІСТ



Розділ 1.	
ТРАДИЦІЙНА НАРОДНА ВИШИВКА	
	6
1.1. Історія вишивального промислу	6
1.2. Матеріали, інструменти та пристрої для вишивання.....	13
1.3. Типологія вишитих виробів.....	25
Розділ 2.	
УКРАЇНСЬКИЙ ВИШИТИЙ РУШНИК	
	34
2.1. Історія українського рушника.....	34
2.2. Полтавський вишитий рушник.....	38
2.3. Рушник національної єдності.....	47
2.4. Рушник Полтавської родини.....	49
2.5. Найбільший цільний рушник України, вишитий вручну.....	52
2.6. Парад вишиванок.....	54
2.7. Творчий проект з технології виготовлення українського рушника.....	57
Розділ 3.	
УКРАЇНСЬКИЙ ВИШИТИЙ ОДЯГ	
	79
3.1. Українська чоловіча сорочка.....	86
3.2. Українська жіноча сорочка.....	90
3.3. Жіноча керсетка.....	102
3.4. Традиційна вишивка і сучасність.....	107
3.5. Творчий проект з технології виготовлення чоловічої сорочки.....	115
Розділ 4.	
ВИШИВАЛЬНЕ МИСТЕЦТВО У ТВОРАХ ПОЛТАВСЬКИХ МИСТКИНЬ	
	130
4.1. Бабенко Надія Несторівна.....	143
4.2. Вакуленко Надія Вікторівна.....	146
4.3. Великодна Олександра Кузьмівна.....	147
4.4. Іпатій Ніна Іванівна.....	148
4.5. Косач Ольга Петрівна	149

4.6. Кулик Олександра Василівна.....	150
4.7. Курдяєва Ярина Федорівна.....	152
4.8. Пілюгіна Лариса Михайлівна.....	152
4.9. Роїк Віра Сергіївна.....	154
4.10. Сорока Марія Василівна.....	158
4.11. Худоминська Раїса Давидівна.....	159

Розділ 5.

ТЕХНІКИ ВИШИВКИ

160

5.1. Технологія вишивки.....	160
5.2. Початкові шви.....	162
5.2.1. Шов «Уперед голкою».....	162
5.2.2. Шов «За голкою».....	164
5.2.3. Шов «Козлик».....	166
5.2.4. Шов «Стебловий».....	167
5.2.5. Шов «Тамбурний».....	169
5.2.6. Шов «Петельний».....	170
5.3. Прозоро-рахункові техніки.....	171
5.3.1. Шов-мережка «Ляхівка».....	172
5.3.2. Шов-мережка «Багаторядна ляхівка».....	175
5.3.3. Шов-мережка «Вівсяночка».....	177
5.3.4. Шов-мережка «Гречечка».....	180
5.3.5. Шов-мережка «Квадратикова».....	182
5.3.6. Шов-мережка «Прутик одинарний».....	184
5.3.7. Шов-мережка «Лучка».....	187
5.3.8. Шов-мережка «Подвійний прутик».....	189
5.3.9. Шов-мережка «Прутик з настилом».....	191
5.3.10. Шов-мережка «Черв'ячок».....	193
5.3.11. Шов-мережка «Чисна».....	194
5.3.12. Шов-мережка «Безчисна».....	197
5.4. Поверхнево-нашивні рахункові техніки.....	198
5.4.1. Шов «Пряма гладь» (точна, лиштва), коса, качалочкова.....	198
5.4.2. Шов «Вирізування».....	199
5.4.3. Шов «Зерновий вивід».....	201
5.4.4. Шов «Курячий брід».....	203
5.4.5. Шов «Ретязь».....	204
5.4.6. Шов «Поверхневий верхоплут».....	206
5.4.7. Шов «Хрестик» (косий, прямий, подвійний).....	208
5.4.8. Шов «Виколювання» або «Солов'їні вічка».....	214

5.5. Поверхнево-нашивні нерахункові техніки.....	216
5.5.1. Гладь (декоративна, художня, полтавська, біла, прорізна, тіньова, пряма, точна, коса, качалочкова).....	216
5.5.2. Торочки.....	225
5.5.3. Шов «Змережування».....	230
5.5.4. Шов-зубцювання.....	233
5.5.5. Шов «Курячі шкірки».....	236
5.5.6. Обробка кута і підрубка краю вишитого виробу.....	238
5.5.7. «Пухлики».....	242
5.5.8. «Рубці».....	243
5.5.9. Рушникові шви.....	250

Розділ 6

ХУДОЖНІ ОСОБЛИВОСТІ ПОЛТАВСЬКОЇ ТРАДИЦІЙНОЇ ВИШИВКИ

6.1. Кольористика та семантика у вишивці.....	309
6.2. Музей народних промислів факультету технологій та дизайну.....	327
6.3. Музей декоративно-прикладної творчості факультету технологій та дизайну.....	348
6.4. Узори для вишивання.....	358
ТЛУМАЧНИЙ СЛОВНИК.....	485
ЛІТЕРАТУРА.....	502

Розділ 1

ТРАДИЦІЙНА НАРОДНА ВИШИВКА



1.1. Історія вишивального промислу

Відродження українських народних промислів є одним з невідкладних завдань сьогодення. Духовна і матеріальна культура українського народу складалася віками, переживала часи піднесення та занепаду. В українців, як і в інших народів, здавна розвивалися заняття, пов'язані здебільшого з землеробством та тваринництвом, їх виникнення було зумовлене насамперед потребою забезпечити власне господарство кожного селянського двору необхідними виробами. З розвитком соціально-економічних відносин на селі, торгівлі та промисловості дедалі більше виробів сільських ремісників надходило на ринок, у тому числі й за межі України.

Ремесла та промисли українців своїми коріннями сягають часів Київської Русі. До XVI–XVII ст. українське ремісниче виробництво досягло високого рівня розвитку і набуло значної спеціалізації. На той час уже налічувалося понад 270 ремісничих спеціальностей. Наприкінці XV–на початку XVI ст. ремісники починають об'єднуватися в цехи (цехове ремесло). Вироби народних умільців славилися добротністю і красою.

Відомий учений-культуролог, приват-доцент Київського університету Іван Огієнко у своїй академічній промові в день відкриття Українського народного університету в Києві 5 жовтня 1917 року наголошував: «Культура наша велика, оригінальна, самостійна і серед слов'янських народів займає почесне місце, бере одне з перших місць. Я не міг тут докладно розказати про всю нашу культуру, про все те, що віками утворив талановитий український народ...».

Про високий рівень ремісницької вмілості й майстерності нашого народу красномовно та захоплююче оповідають: французький інженер, який у першій половині XVII ст. був на службі у польського королівського уряду й відроджував та споруджував нові фортеці на території України, Гійом-Левассер де Боплан у своїй книзі «Опис України» (Руан, 1651р.); у своїх віршах ієромонах Климентій Зінов'єв, Опанас Шафонський у фундаментальному описі Чернігівського намісництва (складеного 1786р.).

Одним з найдавніших, найулюбленіших і найпоширеніших видів декоративно-прикладного мистецтва є українська народна вишивка.

Грецькою мовою слово «вишивка» перекладається як... «космос!» Це

поняття чітко виводить наше мислення з побутової ужиткової сфери і змушує замислитись над глибинним поняттям самого українського слова «вишивка».

Виконання узорів на шкірі, пізніше – на тканинах за допомогою простого пристосування – голки і нитки – відоме людству з давніх-давен. Відомі археологічні знахідки X–XI ст. на території Київської, Чернігівської, Житомирської, Тернопільської та інших областей, які підтверджують масове побутування вишивки одягового, інтер'єрного призначення.

«Всесвітньо відомі золота пектораль з Товстої могили (IV до н.е.), чаша з Гайманної могили, срібна ваза з кургану Чортотлик (IV ст. до н.е.), що є унікальними мистецькими творами, – зазначає доктор мистецтвознавства, провідний спеціаліст у галузі теорії та історії української вишивки Т.В. Кара-Васильєва, – містять сюжети, які дають змогу виявити і простежити різноманітні форми чоловічого та жіночого одягу, а головне – його пишне декоративне оздоблення золотими нитками, аплікаціями з кольорової шкіри, декоративними швами. Поєднання кружечків, спіралей, завитків утворюють узори, рослинні орнаменти у вигляді стебел рослин, листя лавра, лотоса, грон винограду».

На Україні вишивали у кожному селі, у монастирях, поміщицьких маєтках. Так уже ведеться з давніх-давен – жінка одягала сім'ю, ткала килими, скатертини, вишивала рушники та сорочки, гаптувала їх квітами та оберегами, щоб доля рідної людини була красивою, захищеною від злого ока.

Результати аналізу вишивок, датованих XVII–XIX ст. і виконаних ручнопряденими лляними, вовняними нитками, заплоччю тощо, дає змогу виділити два основні методи нанесення стібків – двосторонній і односторонній. Такий поділ пропонує доктор Р. Захарчук-Чугай. Двосторонньо на тканину наносять стібки такими техніками: штапівка, «позад голку», двостороння гладь, стебловий шов, різні техніки виколювання, вирізування.

Творчість вишивальниць XIX ст. – це розвиток і збагачення відомих та розроблення нових технік одностороннього поверхневого вишивання з лицевого боку тканини. Це передовсім такі техніки, як набирування, поверхниця, кафасор, верхоплут, бігунець, качалочка, ретязь, хрестик, козлик, петельний шов тощо.

Гасюк О. та Степан М. описують 82 техніки ручного вишивання та пропонують таку класифікацію: початкові шви, вишивання з лічбою, мережки, змережування та з'єднувальні шви, вишивання гладдю, аплікація. Мистецтвознавці Т. Кара-Васильєва та А. Заволокіна дають характеристику 56 технікам української народної вишивки й пропонують

наступний поділ вишивальних швів на групи: початкові шви, мережки, рубці, зубцювання, змережування, хрестикові техніки, гладь, декоративні шви, шви по вільному контуру.

У дослідженні «Мистецтво української вишивки» О. Кулинич-Стахурська детально описує 155 технік ручних швів, характерних для народної вишивки України, при цьому ніяким поділом на групи не користується. Поряд із загальновідомими техніками, авторка вперше у мистецтвознавчій літературі характеризує такі маловідомі техніки, як переволікання з вузленням, кучерявий шов півхрестиком, верхоплутом, стебнівкою, кручений шов ланцюжком, петлевий шов, прикарпатська решітка тощо.

У підручнику Радкевич В.О., Пащенко Г.М. «Технологія вишивки» викладено навчальний матеріал з технології ручної і машинної вишивки, композиції, технічного малюнка, крою та розміщення вишивки на виробі, технологію остаточної обробки вишитих виробів. Систематизовано і наведено фрагменти узорів стародавньої та сучасної вишивки різних регіонів України.

Характерною особливістю української народної вишивки є величезна різноманітність технік і вміння гармонійно поєднати їх в одному виробі. Іноді одні й ті самі мотиви, подані у різних техніках, створюють багатобарвність художньо-виразних засобів.

Перша вишивальна школа була організована у XI ст. сестрою Володимира Мономаха Ганною, у ній дівчата вчилися вишивати золотом і сріблом.

Для вишивання важливе значення має матеріал, його зміни в історичному аспекті. Вишивальні матеріали – це, по-перше, основа – тканина, на якій вишивають. Спочатку полотняні, лляні, вовняні тканини домашнього виробництва, пізніше – тканини фабричного виготовлення: батист, коленкор, китайка, муслін, плис, плюш, шовк. По-друге – це матеріал, яким вишивають: нитки ручнопрядені конопляні, лляні, вовняні, нитки фабричного виготовлення – заполоч, гарус, зсукані вовняні нитки, шовк, металеві золота та срібна нитки, корали, перли, коштовне каміння, бісер, металеві пластинки – «лелітки», гудзики.

До середини XIX ст. тканини домашнього виробництва посідали головне місце. Їх виготовляли жінки у вільний від сільськогосподарських робіт час на ткацьких верстатах з двома підніжками, які утворювали перпендикулярне переплетення основи і підткання. Це так зване просте полотняне переплетення, типове для лляного і конопляного полотна.

Народним майстрам було відомо понад 20 видів полотна. Число пасом, які використовували для основи, визначало товщину полотна, давало назву полотну, свідчило про його якість, тобто чим тонші нитки,

тим більше їх укладається в ширину: дев'ять пасом – «дев'ятка», десять – «десятка». Ширина полотна домашнього виробництва 45–53 см. На Полтавщині, наприклад було поширене полотно із конопель шириною 45–50 см.

На Україні з часом формується багато осередків вишивки. Центрами народної вишивки, справжніми осередками майстерності є Дігтярі на Чернігівщині, Решетилівка на Полтавщині, Глинки і Кутки на Івано-Франківщині, а також Київ, Полтава, Вінниця, Львів, Чернігів, Черкаси та ін.

Від народження до самої смерті життя народу було пов'язане з виробами народного мистецтва. Вони оточували людей у повсякденному житті: вишиті рушники, доріжки, скатертини, хустки, різьблені або розмальовані мисники з керамічним або дерев'яним посудом, скрині та інше.

Одяг українців був повсякденного призначення і святковий. Для щоденного носіння служили білі вишиті сорочки. Святковий одяг – більш розкішний, привабливий. Сільське населення одягалось виключно у тканини домашнього виготовлення.

В Україні був поширений так званий полтавський тип сорочки. В артілях Полтавщини чоловічі сорочки вишивалися традиційним геометричним орнаментом. Використовувалася гама м'яких пастельних кольорів, значне місце належить техніці білим по білому.

Комір, чохла чоловічих сорочок «чумачок» оздоблювали зубчиками. Для цього спочатку виконується мережка на одну дірочку, потім полотно складається удвічі, від чого утворюються зубчики. Кожний зубчик ретельно обкидається нитками і закріплюється. Під ним вишивають вузенький узор або хрестик (ретьязь), іноді роблять вівсяночку – узор з ювелірною розробкою деталей. Стики частин, щоб вони не перетворювалися в грубі рубці, з'єднують ажурними швами, що мають вигляд орнаментальних мережок (змережують). Останні несуть подвійну функцію – практичну та декоративну. Так, дві частини сорочки на чоловічій пазушці з'єднують черв'ячком, городками. Рубці підшивають з одночасним витяганням ниток основи і створенням вузенької мережки. Найбільш простою є мережка прутик на дві дірочки, розміщені одна проти другої. Прутик допомагає зробити природний перехід від рельєфного рубця до орнаментальної композиції пазушки.

Для «чумачок» використовували сірувате домоткане полотно, на якому проступає білий малюнок, виконаний найчастіше у поєднанні з вирізуванням.

Використання домотканого полотна, що має перпендикулярне переплетення ниток, обумовлювало і загальний характер полтавської

вишивки, геометричні або геометризовані орнаментальні форми, вирішені великими рельєфними масами.

Для більшої контрастності добавляли небілені (сурові) нитки або злегка підфарбовані в блакитно-попелясті відтінки.

При вишиванні «біллю» – білим по білому – утворюється малюнок високого рельєфу зі світлотіньовим моделюванням. Залежно від напрямку світла, узор по-різному то відбиває, то поглинає його.

Вишивка білим по білому – своєрідний художній засіб, який асоціюється з красою морозних візерунків, що знайшло відображення у піснях. Вишивання білим по білому, яке характерне для Полтавщини, зустрічається і в інших областях України: Вінниччині, Чернігівщині, що свідчить про широкі культурні зв'язки народу різних районів України.

*По білому білим шила,
Інесь рубила,
Сороченьку чумаченьку,
Що вірно любила.*

За кількістю кустарів-ремісників Полтавська губернія посідала одне з перших місць. Свої вироби вони збували на ярмарках, серед яких найбільш відомі полтавські, решетилівські та сорочинські. Ярмаркували на них по чотири рази на рік.

Значна роль у збереженні народного мистецтва належить Полтавському губернському земству. У кінці XIX та на початку XX ст. воно організувало ряд екскурсій з вивчення і колекціонування народної полтавської вишивки.

Уже до кінця 20-х років минулого століття були створені всі умови для організації широкої мережі кооперативних вишивальних артілей, які об'єднували велику кількість вишивальниць. Так, у 1927 р. у м. Полтаві створюється артіль ім. Лесі Українки. Розміщується вона в підвальному приміщенні полтавського краєзнавчого музею. Артіль об'єднувала кустарів, вишивальниць-надомниць.

Першими її організаторами були Н. Залозна, Г. Тихонова, Л. Барбарич, А. Білявська. Артіль мала філії у селах Тахтаулове, Нехвороща, Парасковіївка, Мар'ївка, Абазівка.

Наявність на Полтавщині великої кількості кустарів-одиначок вишивальних промислів привела до більш ранньої організації артілей у м. Полтаві, В. Сорочинцях, Опішні, Н. Санжарах, Лубнах, Решетилівці. Провідну роль у розвитку вишивального промислу на Полтавщині зіграла так звана Решетилівська школа, яка зосередила у собі всі види промислів: вишивання, килимарство, ткацтво, лозоплетіння. Організація у місті Полтаві артілі ім. Лесі Українки дала змогу організувати кращих творчих майстрів вишивального промислу в організоване виробництво. Воно дало

змогу розширити асортимент: рушники, скатертини, доріжки, декоративні подушки, вироби для дітей, традиційні чоловічі сорочки «чумачки», «українки», блузки жіночі.

Полтавська вишивка відзначається багатством технік і ювелірністю їх виконання. Характерною особливістю є поєднання у різноманітних композиціях технік вишивання: лиштви (точної гладі) з мережками, «виколками», «солов'їними вічками», «ретязем», «вирізуванням». Техніка виконання одержала назву від вигляду: – «гладь» відзначається гладенькою поверхнею, яка утворюється в результаті рівномірного, строго паралельного накладання стібків, «вирізування» – ажурний квадратик вирізується і виходить ажурна, прозора техніка, «виколка» виконується методом виколювання голкою в одне місце за рахунком ниток, «прутик», «роздільний прутик», «гречечка», «ляхівка» та багато інших видів технік.

Народні майстри, що працювали в художніх артілях, зберігали і продовжували кращі традиції народної вишивки. Старожили з Решетилівки пам'ятають приїзд торговельної делегації з Америки у 1934 році в артіль ім. Клари Цеткін з метою ознайомлення з технологією виконання вишивок, щоб пересвідчитись, чи ці прекрасні вишивки створюють прості селянки, чи ручна це робота, чи машинна.

Не менш оригінальні полтавські рушники, виконані червоними нитками, рушниковими швами, оздоблені композиціями вазонів тощо. Орнамент з симетрично розташованими квітами, листям, птахами зорієнтований до центру рушника. Краї рушника з усіх боків облямовані в'юнцем.

Український рушник як витвір народного декоративно-прикладного мистецтва є символом української ментальності, виразником однієї із найпрекрасніших морально-естетичних традицій нашого народу.

Рушник – це надзвичайне явище у вишивальному мистецтві. Він має глибоке символічне обрядове значення, використовується в обряді весілля, супроводжує нас протягом всього життя – у радості і горі. У центрі композиції – образ квітучого дерева зі стилізованими квітами і птахами на них, символ квітучого життя на землі. Він оберігає нас, наше житло від всякого лиха. Рушник виконується в червоному кольорі, інколи з невеликим вкрапленням синього. Крім стеблового шва в рушниках використовуються різноманітні рушникові заповнення площин орнаменту: «просо», «качалочка», «засипка хрестиком» та безліч інших.

Іван Макарович Гончар, який попризбирував, де тільки міг, геніальні за своєю глибиною образи і орнаментики рушників – чи не з усієї України, бувало, показуючи їх та розказуючи про їхню суть, зазначав, ніби мимохить, що (цитую) «рушники – то рушники, від слова «руки», бо те полотно до рук брали завжди: і коли «хліб-сіль» подавали, і коли в дорогу

виряджали».

Як зазначає мистецтвознавець В. Данилейко «...рушники-рушники є художньо-образними рушіями людського світу. Це знали наші прапредки – творці рушників. Старші люди із нашої минувшини порівнювали, наприклад, кілкові рушники із двома білими на півстіни-розкриллями-крилами Жар-птахів. Це знали древні заводії звичаїв нашого народу, коли всі свої обрядові дії супроводили рушниками і запровадили ці рушникові супроводження у всій багатомільйонній масі в тисячах літ мешканців Причорномор'я й Наддніпряньсько-Придунайського Придонського краю, що вони й досі живуть хлібом-сіллю на рушниках! Це знали ті ж полтавські майстрині-рушникарки, коли покривали площини рушникових полотнищ «гілками», «кущами», «квітами» й «листям»... Вони, ті вишивальниці, знали, навіщо ткали, білили й вишивали (та й досі вишивають) ці дивовижні магістралі українського духу, викольоровували і розстелили їх по всій планеті, як візитні картки нашої ментальності...».

Історія решетилівського вишивального промислу бере початок з 1905 р., коли в Решетилівці було відкрито пункт вишивальниць-надомниць, а через рік – школу-майстерню. У 1911 р. на виставці в Петербурзі решетилівські вироби було відзначено золотою медаллю. Основною продукцією решетилівських майстрів були вишиті та ткані вироби, килими.

У 1922 р. на основі промислу була створена артіль «Червона зірка» з трьома цехами – ткацьким, килимарським і вишивальним, яка в 30-х роках реорганізована у фабрику ім. Клари Цеткін. Знаменним в історії народної творчості решетилівського краю був 1936 р. Тоді килимарниці, вишивальниці промартілі ім. Клари Цеткін продемонстрували на першій Українській виставці народного мистецтва кращі вироби свого художнього хисту. Цього року майстрині-вишивальниці понад 5 місяців працювали у м. Києві над виготовленням перших гобеленів в Україні. Вони виткали дивовижні речі – гобелени за картинами художників-професіоналів Михайла Гордійовича Дерегуса та Гаврила Михайловича Пустовійта.

Для підготовки кваліфікованих кадрів було доручено управлінню у справах мистецтва організувати майстерні-школи у: Дігтярях Чернігівської обл. – килимарську і ткацьку; Решетилівці – килимарську і вишивальну; Опішному – керамічну; Петриківці Дніпропетровської обл. – декоративного малювання; Клембівці Вінницької обл. – вишивальну, килимарську; Скобцях Київської обл. – вишивальну, килимарську.

Для роботи інструкторами в цих майстернях залучили кращих майстрів народної творчості.

Сьогодні традиції вишивального промислу продовжує Решетилівський художній професійний ліцей, створено власний музей, де

експонуються кращі випускні кваліфікаційні роботи учнів і майстрів. Вони увібрали в себе все найкраще, що створив народ і зумів передати мовою художніх образів. Уплітається у них радість та любов до праці простої людини, мужність і гордість, туга і печаль. Творчі роботи викладачів і учнів експонуються на художніх виставках у країні та за кордоном.



1.2. Матеріали, інструменти та пристрої для вишивання

Для виконання різних технік вишивки використовують такі інструменти: набір голок, наперсток, п'яльці, ножиці, виколку, сантиметр, лінійку, а також матеріали: тканини різного асортименту, вишивальні нитки.

Голки. Для вишивання потрібно мати 6-7 голок різної товщини і довжини відповідно до щільності та товщини тканини. Тонкими голками вишивають на маркізеті, батисті, крепдешині, шифоні; середніми за довжиною і товщиною – на льняних і бавовняних тканинах; великими – грубій тканині, зокрема на вовні. Бажано щоб вушко голки було видовжене. Крім того, голки мають бути настільки гострими, щоб не пошкоджувати тканину. Зберігати їх потрібно у сухому місці, щоб запобігти корозії.

П'яльця – це пристосування для натягування тканини при вишиванні. Їх виготовляють з дерева або пластмаси. Вони бувають круглими діаметром 20–40 см з висотою обручів 1,5–2,0 см; квадратні; настільні; з освітленням; п'яльця-рамки.

Круглі (або овальні) п'яльця – складаються з двох кілець, на менше кільце накладається канва і затискається зверху іншим, більшим кільцем (рис. 1). Якщо ж тканина є меншою від п'ялець, то до неї пришивають допоміжну тканину. Тканину у п'яльцях натягують рівномірно, щоб нитки переплетення не перекошувалися. Такі п'яльця бувають пластмасові та дерев'яні, розміри варіюються від 10 до 30 см. Також є круглі п'яльці, які зроблені таким чином, що після закінчення роботи їх можна використовувати як рамки для готової роботи. Внутрішнє кільце таких п'ялець зроблено з пластмаси, а зовнішнє – з прогумованого матеріалу з дизайном «під дерево». Канва натягується, вишивається робота, надлишки тканини закріплюються зі зворотнього боку, а готова і вже оформлена вишивка вішається на стіну за наявну на п'яльцях петельку.

Перевагою є невелика вага таких п'ялець, що дозволяє використовувати їх в будь-якому місці: у кріслі, за столом, в дорозі. Однак натяг тканини при їх використанні втрачається досить швидко, тому доводиться підтягувати канву знову і знову. Крім того, вони незручні для

вишивання великих робіт, коли доводиться часто пересувати п'яльця з одного місця на інше, що може деформувати вже вишиті хрестики. Ще один мінус – це деформація самої канви в місцях затискання, на місці яких хрестики можуть виходити нерівними, що значно погіршує зовнішній вигляд роботи. «Заломи» можуть залишитися на тканині навіть після прання готового виробу.



Рисунок 1. Круглі п'яльця

П'яльця-рамки – більш складна конструкція, зазвичай виконуються з деревини (рис. 2). За формою такі п'яльця зазвичай квадратні або прямокутні. Тканина кріпиться на рамці з двох сторін – зверху і знизу. Рамки виготовляються різних розмірів, наприклад, 30×30 см, 30×45 см, 30×60 см.

Існують такі різновиди:

- рамка, що складається з чотирьох планок: двох круглих і двох квадратних (рис. 2, а). Тканина для вишивання пришивається або кріпиться до смужок щільної тасьми, прибитої до круглих планок, і натягується, накручуючись на ці планки;

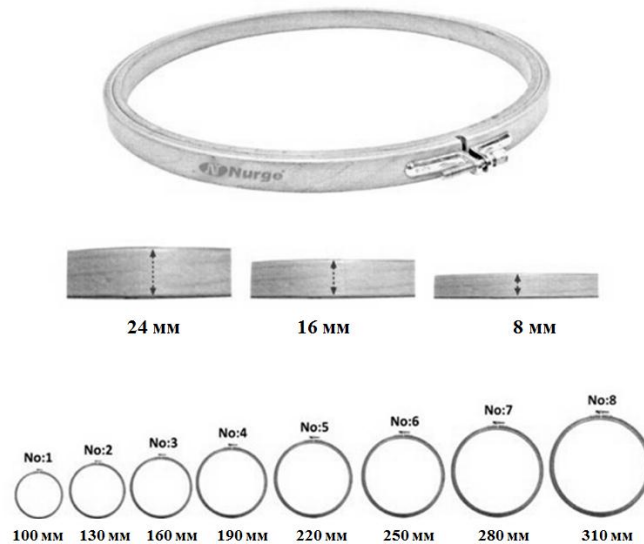
- рамка з кліпсами – канва кріпиться до такої рами за допомогою спеціальних затискачів (рис. 2, б). Кліпси фіксують тканину з 2-х сторін, що дозволяє домогтися рівномірного натягу тканини по всій довжині. Недоліком є те, що кліпси з часом можуть трохи розтягуватися і натяг тканини слабшає. Існують розміри від 30x15 до 60x30 см.

- розсувна рамка-п'яльця – розмір рами можна регулювати по висоті (наприклад, від 7 до 60 см). По ширині розмір рамки не змінюється (рис. 2, в);

- рамка, що складається з чотирьох планок, з яких дві протилежні

планки мають тонкий пропил, в який і вставляються краї тканини (рис. 2, г). Закріплюється тканина гвинтами, розташованими на рамці.

Перевагою п'ялець-рамок є те, що тканина не втрачає свою форму, менше забруднюється, робоча поверхня на тканині більша, що дає можливість вишивати великі картини. Однак вага таких п'ялець більше традиційних. Також недоліком є відсутність бокового натягу канви, тому її теж доводиться іноді підтягувати. Для сильного натягу, до початку роботи потрібно притягнути тканину нитками до бічних стійок.

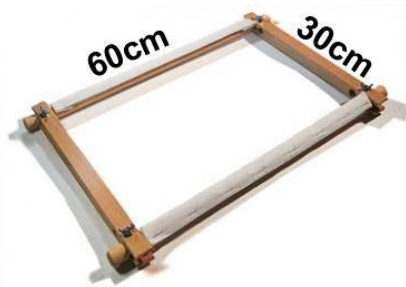

а) п'ялець-рамка із круглими планками



б) п'ялець-рамка із затискачами-кліпсами



в) п'ялець-рамка розсувні



г) п'ялець-рамка із пропилами на планках

Рисунок 2. П'ялець-рамки

П'ялець *Q-SNAP* – відносяться до «рамкових»: в основу входить прямокутна рамка із затискачами-кліпсами, які фіксують тканину за всіма чотирма сторонами (рис. 3). Затискачі по довжині практично дорівнюють довжині планки, що дозволяє домогтися рівномірного натягу канви по всій довжині. Такі пластикові рамки значно легші за дерев'яні. Форма рами – як правило квадрат, розміри різноманітні – від 15 до 43 см.

Першим недоліком таких п'ялець є невеликий формат рамки; у разі роботи над великою вишивкою надлишок канви заважає вишиванню (в цьому випадку радять підколювати її голками або шпильками). Другий – з часом кліпси слабшають і недостатньо добре натягують тканину або просто тканина ковзає по пластику.



Рисунок 3. П'яльця Q-SNAP

Стационарні п'яльця – встановлюються на столі перед вишивальницею, звільняють майстрині обидві руки (рис. 4). Під час роботи одну руку можна розташувати над вишивкою, а іншу під нею для полегшення передавання голки з руки в руку. Часто такі п'яльця комплектуються зі спеціальним оснащенням – лампочками або лупами.

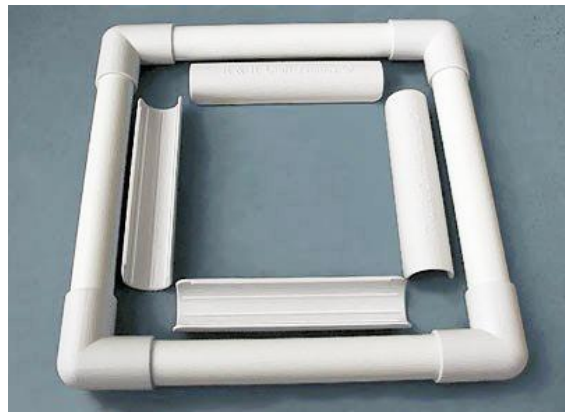

Рисунок 4. Стационарні п'яльця

Станок для вишивання – це пристосування для тримання вишивки в потрібному місці та положенні, з метою звільнення рук майстрині для більшої зручності у процесі вишивання. Станки бувають: підлогові (рис. 5, а), диванні (рис. 5, б) та настільні (рис. 5, в).



а) підлоговий



б) диванний



в) настільний

Рисунок 5. Станки для вишивання

Наперсток – це пристосування, яке використовують для полегшення протягування голки через тканину та для захисту пальців рук від поранення. На поверхні наперстка є невеликі заглиблення, що запобігають зісковзуванню голки. Наперстки є різних розмірів, з дном і без дна. Наперсток з дном використовують під час пошиття легкого одягу та білизни, а також під час вишивання, виконання аплікації тощо, а без дна – під час виготовлення верхнього одягу. Найкращими є наперстки, виготовлені з нержавіючої сталі.

Добирають наперсток відповідно до товщини середнього пальця правої руки. Він повинен щільно прилягати до пальця, але не стискати його. Під час роботи наперсток надівають на середній палець, а голку тримають великим і вказівним пальцями так, щоб її вушко впиралося в наперсток.

Ножиці повинні бути малих і середніх розмірів, бажано із загнутими кінцями. Застосовують їх для підрізання та обрізання ниток тканини і вишивальних ниток. Леза ножиць повинні щільно змикатися і бути гостро наточеними.

Сантиметрова стрічка призначається для визначення точних розмірів вишивки на тканині.

Виколка – металеве або дерев'яне шило, потрібне для утворення дірок у тканині під час виконання ряду технік, зокрема: солов'їні вічка, довбанка.

Калька – прозорий папір (паперова калька) або тонка тканина (полотняна калька) для знімання копій з малюнків і узорів. На ній голкою виколують узор (наскрізні проколи).

Вишивальні матеріали – це, по-перше, основа – тканина на якій вишивають (полотняні, лляні, вовняні домашнього виготовлення, батист, маркізет, плис, плюш, шовк фабричного виробництва); по-друге – це матеріал, яким вишивають (нитки ручнопрядені – конопляні, лляні, вовняні та нитки фабричного виготовлення – заплоч, гарус, зсукані вовняні нитки, шовк, муліне, металеві золоті та срібні нитки а також корали, перли, коштовне каміння, бісер, металеві пластинки–»лелітки«, гудзики).

Тканини. Вишивати можна на будь-якій тканині з різним переплетенням ниток.

На тканині з полотняним переплетенням краще виконувати вишивку з лічбою. На тканинах з непотняним переплетенням ниток вишивають за допомогою канви або малюнка. Для вишивок за малюнком застосовуються матеріали, які мають гладеньку поверхню. Орнамент на гладеньку поверхню переносять через кальку контурним швом ниткою іншого кольору або через копіювальний папір штриховою лінією.

Жіночі блузки, хустки, чоловічі сорочки, дитячий одяг виготовляють

з маркізету, шовку, шифону, напівлляних і синтетичних тканин.

Для скатертин, рушників, порт'єр, панно, постільної білизни використовуються лляні та вовняні тканини.

Бавовняні тканини виробляють з текстильного бавовняного волокна, яке виготовляють з однорічної кущової рослини – бавовнику. Бавовняні тканини міцні, легкі, характеризуються високими гігієнічними властивостями. Їх виробляють майже всіма видами переплетень, але для вишивки найбільше застосовують бавовняні тканини полотняного переплетення, щоб легше рахувати нитки. На тканини з непотняним переплетенням ниток узор для вишивки наносять за допомогою трафарету. Найчастіше вишивають на однотонних тканинах – ситець, батист, маркізет, шифон, майя тощо.

Лляні тканини виробляють з волокон однорічної рослини – льону. Вони характеризуються великою міцністю, теплопровідністю, гігроскопічністю, зносостійкістю та значним зминанням.

У вишивці застосовують як чистольняні тканини, так і напівлляні тканини із вмістом віскозного, капронового, лавсанового, бавовняного волокна, вироблені полотняним переплетенням. Поширеними для вишивки є такі лляні тканини, як бортовка, чистольняні сурові, білі та напівбілі полотна, напівлляні білі та напівбілі полотна, мішковина, вишивальна тощо.

Вовняні тканини виробляють чистововняними та напіввовняними, тобто із вмістом інших натуральних, штучних і синтетичних волокон. Ці тканини характеризуються високими гігієнічними властивостями, зносо- і формостійкістю, гарним зовнішнім виглядом. Виробляють їх з різними видами переплетення, однак для вишивки застосовують тканини полотняного переплетення. З вовняних тканин виготовляють сукні, костюми, пальто, шарфи, хустки. Поширеними для вишивки є чистововняні та змішані камвольні хусткові тканини, платтяні тканини, сукна, драпи тощо.

Шовкові тканини виробляють з тонких ниток коконів шовкопряда. Вони характеризуються м'якістю, високими драпірувальністю, пружністю, розтягом, гігроскопічністю тощо. Під час обробки слід враховувати, що вони сипучі, гладенькі, ковзкі, прорубуються голкою.

У вишивці застосовують також натуральні, штучні й синтетичні крепові та напівкрепові шовкові тканини: шифон, крепдешин, креп-жоржет, атлас, віскозний та ацетатний шовк, нейлон, капрон тощо.

Нитки. Вишивальні нитки бувають різних видів. Вибираючи нитки для вишивання, слід передусім перевірити, чи не линяють вони, бо інакше перше ж прання зіпсує готову річ.

Для вишивання на крепдешині, маркізеті, батисті та інших тонких

тканинах використовують муліне або шовкові нитки.

Шовкові нитки добре фарбуються і мають при цьому надзвичайно яскраві та насичені тони. У вишиванні можна використовувати природний і штучний шовк, але при цьому потрібно враховувати не тільки вид тканини, а й техніку вишивання. Зокрема, при вишиванні нитками штучного шовку з ворсистю поверхнею ворсинки ще більше розпушуються і надають готовій вишивці оксамитного вигляду.

Муліне у дві-три нитки і тонка нитка волічки використовуються при вишиванні на тонкій шерстяній тканині, шовковому полотні тощо.

Золоті нитки застосовують для виготовлення державних відзнак.

Бісером різної форми та кольору і лелітками (блискучими металевими кружечками, пофарбованими у різний колір, з маленькою дірочкою посередині для закріплення ниткою на виробі) прикрашають одяг та інші вироби.

Муліне виробляють з бавовняної пряжі гребінного прядіння. Нитки муліне випускають однакової товщини у вигляді мотків з довжиною до 25 м. Нитками муліне вишивають узор на тонких бавовняних, льняних, шовкових і вовняних тканинах.

Вишивальний шовк виробляють із шовку-сирцю. Випускають його у 9 і 16 складень торговельних номерів 13, 18, 33, 65, 75. Вишивальний шовк, як натуральний, так і штучний, застосовують для оздоблення тонких бавовняних, шовкових і вовняних тканин.

Існують різні класифікації ниток. Одна з таких класифікацій – за типом волокон.

Віскозні нитки – вважаються самими м'якими, блискучими й при цьому найбільш міцними нитками. Сучасні виробники пропонують величезну колірну гаму віскозних ниток, які також вважаються й самими довговічними – вони чудово витримують велику кількість прань. Однак варто відзначити, що їх не можна використовувати для прання з відбілюванням. Стандартний розмір таких ниток – «сорок». Якщо потрібно вишити дрібні деталі, то для цього ідеально підійдуть віскозні нитки за номером 60.

Поліестерові нитки – це також нитки досить хорошої якості, однак їх колірна гама бідніша, ніж у віскозних. Перевага поліестерових ниток – це їх висока міцність і здатність витримувати відбілювання. Ще одна важлива якість таких ниток – це еластичність, вони легко розтягуються під час шиття й так само легко повертаються у попереднє положення. Стандартний розмір виробництва поліестерових ниток – № 40.

Металеві нитки застосовуються для створення певних спеціальних ефектів і особливої текстури. Такі нитки бувають трьох видів, які відрізняються за зовнішнім виглядом: нитки можуть бути перекрученими,

плоскими та обмотаними. Для виробництва будь-яких металевих ниток використовується фольга. Обмотані нитки (на виробництві поліестерова нитка обмотується фольгою) – найпоширеніші. Вони забезпечують гарну поверхню вишивки: гладку, блискучу. Необхідно контролювати роботу – вони не дуже гнучкі, рухаються важче, можуть перекручуватися, що приводить до появи вузликів. Найчастіше використовується № 40.

Бавовняні нитки мають практично матове покриття, мало блищать, тому часто використовуються для створення різних ефектів. Вони добре переносять часті прання, але їх не можна відбілювати.

Для ручної вишивки використовують різні види ниток, такі як муліне, золоті нитки, ірис, шовк, різні види вовняної пряжі, тонкі катушкові бавовняні, лляні. Красиві та якісні нитки мають насичений колір, шовковистість, не скручуються при вишивці.

Найбільш популярними брендами імпортованого муліне є DMC, Anchor і Madeira. Також, недавно з'явилися нитки муліне Velka. У продажі можна бачити муліне прядильно-ниткового комбінату ім. С.М. Кірова та фірми «Gamma».

Фірма «Gamma» для виробництва бавовняних вишивальних ниток використовує 100% єгипетську мерсеризовану бавовну і європейські барвники. Палітра кольорів досить широка, більше 600 кольорів і відтінків.

Фірма «Gamma» також виробляє металізовані нитки, так звані металік. Багато вітчизняних компаній, що випускають набори для вишивання, комплектують свої набори нитками «Gamma».

Нитки для вишивання DMC є одним із самих популярних і перевірених часом видів. Компанія DMC почала виготовляти муліне близько двохсот років тому. Сьогодні, палітра муліне DMC становить 500 відтінків. Нитки для вишивання DMC мають стійкий до вигорання й линяння яскравий колір. Нитки DMC шовковисті й не сплутуються при роботі. Основними вимогами до якості всіх вишивальних ниток є те, що вони повинні бути рівними та міцними.

Муліне DMC бавовняне – бавовняні нитки, оброблені подвійною мерсеризацією, мають винятковий блиск, не вицвітають згодом і не линяють при пранні. Склад: 100% бавовна, моток складається з 6 ниток довжиною 8 м.

Муліне DMC меланж – меланжеве муліне відрізняється особливим фарбуванням ниток, при якому колір рівномірно переходить від темних тонів до більш світлих. Склад: 100% бавовна, моток складається з 6 ниток довжиною 8 м. Виробник: Франція

DMC Light Effects – мерехтлива колекція ниток муліне (металізоване муліне). Склад: 100% поліестер, моток складається з 6 ниток, які легко розділяються, довжиною 8 м.

DMC Color Variations – муліне «Color Variations» (муліне з мінливим кольором). Це муліне ідеальне для створення унікальних кольірних ефектів у вишивці. Кожний моток муліне являє собою комбінацію 3–4 відтінків бавовняного муліне DMC. Поєднуючи в одній вишивці DMC Color Variations і відповідних відтінків бавовняного муліне можна добитися дуже красивого ефекту. Така техніка особливо підходить для невеликих мотивів і бордюрів. Склад: 100% бавовна, моток складається з 6 ниток довжиною 8 м.

DMC Satin Thread – муліне DMC Satin Thread це сонячна сяюча нитка, виготовлена зі штучного шовку. Завдяки DMC Satin Thread вишивка виглядає красиво й має шляхетне сяйво шовку. Муліне дуже зручне у роботі – нитка легко ковзає через тканину, не плутається й рівно лягає. Склад: 100% поліестер, моток складається з 6 ниток довжиною 8 м.

DMC Pearl Cotton Balls – завдяки подвійній мерсеризації, розчісуванню ниток і обробки вогнем муліне DMC Pearl Cotton Balls має гарний блиск. Нитка м'яка, шовковиста, при роботі не плутається. Склад: 100% бавовна, моток складається з однієї нитки. Довжиною 80 м.

COSMO № 25 – класичне бавовняне муліне COSMO №25 має неперевершену м'якість і легкість у роботі. Склад: 100 % бавовна, моток складається з 6 ниток довжиною 8 м. Виробник: Японія.

Меланж COSMO «Seasons» – ні в природі, ні в житті немає нічого одноколірного, назва серії «Пори року» (Seasons) відображає зміну сезонів у природі. Відмінна риса «Seasons» – це те, що ними із задоволенням і легко можуть користуватися рукодільниці-початківці. Склад: 100% довговолокнистий єгипетський бавовник вищої якості, моток складається з 6 ниток довжиною 8 м.

Компанія *Crescent Colours* виробляє високоякісні бавовняні нитки для вишивання, які зафарбовуються секційно.

Crescent Colours Hand Dyed Floss – бавовняні нитки для вишивання високої якості. Пофарбовані секційно. Склад: 100% бавовна, моток складається з 6 ниток довжиною 4,5м. Виробник: США.

Компанія *Dinky-Dyes* виробляє нитки для вишивання, які пофарбовані вручну. У їх асортименті представлено бавовну та шовк секційного фарбування.

Нитки *Dinky-Dyes* створюють ефект плавного кольорового переходу, відблисків і переливів кольору, що надають вишивці особливого виду.

Dinky-Dyes Silk Threads – високоякісні шовкові нитки для вишивання ручного фарбування. Склад: 100% шовк, у мотку 6 ниток довжиною 8м. Виробник: США.

Американська компанія *Kreinik Mfg* – заснована в 70-х роках минулого століття Джері Крейником, фахівцем у галузі хімічної

промисловості і його дружиною Естель. Чоловіку дизайнеру удалось створити інноваційну продукцію, яка зайняла свою нішу у індустрії товарів для рукоділля й творчості. Поява переливаючих усіма кольорами й відтінками ниток для вишивання Kreinik поклала початок новому напрямку в сучасній вишивці.

Нитки *Kreinik* можуть застосовуватися як у ручній, так і у машинній вишивці, використовуються професійними дизайнерами, досвідченими та вишивальницями-початківцями, художниками з текстилю в усьому світі.

Kreinik Very Fine №4 Braid – металізована нитка для вишивання. У використанні нитка дуже зручна, тому що дуже м'яка й пластична. Склад: 100% поліестер. Котушка складається з однієї нитки довжиною 11м. Виробник: США.

От уже більше 150 років *Aman group Mettler* є одним із законодавців у розвитку виробництва з швейних і вишивальних ниток.

Прозора мононитка Transfil №70 – прозора нитка з високим розривним навантаженням. У вишивці використовується для пришивання бісеру. Склад: 100% поліамід. Котушка складається з однієї нитки довжиною 200м. Виробник: Німеччина.

Американська компанія *Rainbow Gallery* вважає, що вишивальницям не варто обмежуватися звичними бавовною й вовною. Можна спробувати шовкові стрічки, пухнату ангору, що сяє металіком.

Wisper (мохерові нитки для вишивання) – дуже тонка, пухната вовняна пряжа прекрасно підходить для вишивки пухнастих тварин. При бажанні, для створення більшого об'єму, після закінчення вишивки її можна розчесати. Склад: 70% мохеру, 30% нейлону, моток складається з 1 нитки довжиною 18,3м. Виробник: США.

Petite Treasure Braid (металізовані нитки для вишивання) – нитка складається із трьох шарів металевого оплетення, завдяки чому нитка стає набагато міцнішою. Нитка не перетирається при вишиванні та надає роботі мерехтливого блиску. Склад: 55% поліестер, 45% віскоза, моток складається з однієї нитки довжиною 22,8м.

Nordic Gold (металізовані нитки для вишивання) – Nordic Gold, що в перекладі «Скандинавське золото». Ці нитки мають дуже гарний блиск. Склад: 52% металізований поліестер, 48% нейлон, моток складається з однієї нитки довжиною 22,8м.

Arctic Rays Color – у своєму складі нитки мають прозорі волокна, які надають вишивці легкість. Склад: 100% нейлон, моток складається з 1 нитки довжиною 7,3м.

У вишивці часто застосовують *металізовані нитки* люрекс, алюнїт, плющенку, що мають золотистий або сріблястий блиск.

Перед початком роботи повинно бути обладнане робоче місце

потрібними інструментами та матеріалами, а також одягнутий робочий одяг. Світло повинно падати на тканину з лівого боку. Сидіти треба прямо, не згинаючи спину (рис. 6).

При цьому потрібно спертися на спинку стільця так, щоб відстань від очей до виробу була 25–30 см. Під ноги потрібно поставити стілець 20–25 см заввишки.

Вишивати потрібно вимитими руками у добре провітреному приміщенні при достатньому денному чи електричному освітленні. Через кожну годину потрібно відпочивати.

Під час вишивання слід дотримуватися правил користування гострими інструментами.



Рисунок 6. Положення корпусу тіла під час вишивання:
а) вірно; б) не вірно

Під час роботи з голками й булавками.

При ручних операціях бути уважним:

- вишивати з наперстком;
- зберігати голки та булавки у визначеному місці (спеціальній коробці, подушечці тощо), не залишати їх на робочому місці, ні в якому разі не брати голок, булавок у рот;
- не користуватися для шиття іржавою голкою;
- викрійки та тканини прикріплювати гострими кінцями булавок у напрямі від себе.

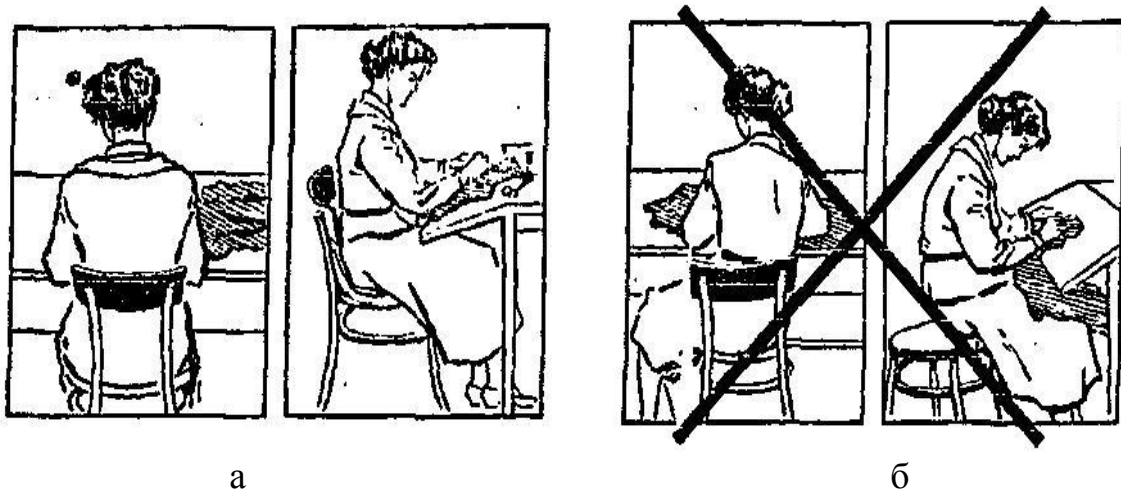
Під час роботи з ножицями:

- зберігати ножиці у певному місці (коробці);
- класти ножиці зімкнутими вістрями від себе;
- ножиці передавати кільцями вперед, тримаючи за зімкнуті леза;
- завжди користуватись справними інструментами.

При виконанні волого-теплових робіт:

- не залишати увімкнену в мережу електропраску без нагляду;
- вмикати і вимикати праску сухими руками;
- ставити праску на азбестову, мармурову або керамічну підставку;
- стежити за нормальною роботою праски;
- вимикати праску тільки за вилку;
- у приміщеннях з бетонною підлогою під час прасування обов'язково стояти на гумовому килимку;
- не залишати без нагляду ввімкнену в мережу праску;
- після закінчення роботи вимкнути праску.



1.3. Типологія вишитих виробів

Вишивка є найбільш поширеним видом оздоблення різних виробів. Вона виконує різноманітні функції. Серед них важлива роль належить естетичній, пізнавальній, комунікативній, святковій, символічній функціям, а також зоровій передачі інформації від покоління до покоління, від творця до творця.

Всі вишиті вироби за призначенням поділяють на чотири групи.

I група – вишивка одягу (носильне вбрання). Це давня слов'янська традиція, яка особливого розвитку набула на Україні в XVIII–XIX ст. Протягом віків визначилися сталі принципи розміщення вишивки на натільному, нагрудному, поясному, верхньому одязі, головних уборах та взутті.

Вишивка головних уборів – стрічок, хустин, капелюхів, шапок характеризується оригінальним композиційним вирішенням (фото 1).



Фото 1. Головні убори з вишивкою

Вишивка сорочок (чоловічих і жіночих) визначається логічністю розміщення, особливим багатством вишивальних технік. Здавна сорочці приписувалась чарівна сила, з нею пов'язано чимало звичаїв, обрядів.

Її здавна наділяли магічними символами-знаками, щоб була захисницею здоров'я, оберегом людини. У жіночих сорочках вишивали коміри, пазухи, подоли, рукави, чоловічих – коміри, манжети, манишки.

Багатючі художні засоби вишивального мистецтва Полтавщини. Серед них – використання для вишивок крім білих ниток з безліччю відтінків сірого, вохристого, блакитного кольорів, фарбованих природними барвниками: дубовою і вільховою корою, ягодами бузини, шовковиці тощо.

Виходячи з характеру тонального звучання, проф. Є.А. Антонович виділяє п'ять основних груп полтавської білої вишивки.

До найбільш поширених належать вишивки:

– виконані тільки білими нитками переважно такими техніками, як лиштвта, виколювання, вирізування (фото 2);



Фото 2. Сорочки з вишивкою «білим по білому»

– наступну групу становлять вишивки сорочок, в яких при домінуючому білому кольорі мотиви, настили на мережці вишиті вохристо-коричневими нитками. Продумане зіставлення цих ниток з білими надає орнаменту золотистого відтінку (фото 3);



Фото 3. Сорочки з вишивкою вохристо-коричневими нитками

– окрема група вишивок на сорочках – це вишивки з уведенням у біле тло сірих, з різними відтінками, ниток, зрідка чорних (фото 4);



Фото 4. Сорочки з вишивкою сіро-чорними нитками

– з середини ХІХ ст. поширенням стало вкраплення до білих вишивок світло-голубуватих ниток (фото 5);



Фото 5. Сорочки з вишивкою світло-голубими нитками

– з кінця XIX ст. все частіше у складних візерунках обрамування окремих мотивів зернові виводи вишивались червоними нитками (фото 6);



Фото 6. Сорочки з вишивкою червоними нитками

– поширеним був і так званий «полуботківський взір» (у геометричному орнаменті переважали блакитні, білі та коричневі нитки) (фото 7).



Фото 7. Сорочки з вишивкою «полуботківським взором»

Вишивка нагрудного одягу – прямоспинного, приталеного, короткого, з рукавами і без них розміщена вертикальними смугами на полях, проймах і горизонтальними – внизу полів, спинки і рукавів (фото 8).



Фото 8. Керсетки з вишивкою

Вишивка поясного одягу – запасок, спідниць також своєрідна група одягу (фото 9).



Фото 9. Поясний одяг (спідниці-плахти, спідниці) з вишивкою

Вишивка кожухів розташовувалась широкими горизонтальними смугами внизу на рукавах, у нижній частині кожуха та вертикально на правій полі, а в кожухах з відрізною спинкою вишивали смуги на спині, біля розрізів кишень та рукавах (фото 10).



Фото 10. Кожухи з вишивкою

Вишивка верхнього плечового одягу – свит розміщувалась на спині, полях, рукавах тощо.

II група – вишивка рушників, фіранок, порт'єр тощо.

Вишивка рушників – найпоширеніша типологічна група. У народі збереглася споконвічна віра в життєдайну силу рушників, їх символічне значення в людському житті. Зображені на рушниках ромби, розетки, квадрати символізували сонце, землю, рослини, їм поклонялись як явищам, що дають життя, оберігають від різних бід, страждань. Розміщення вишивки та добір кольорів ниток залежать від узору та регіональних особливостей.

Для рушників Полтавщини характерний рослинний орнамент, в основі якого лежить так зване «Дерево життя», по краях рушників виконують рослинним орнаментом обвідки, а краї оздоблюють плахтовим закінченням. Рушники вишивали переважно так званими рушниковими швами (заповненнями) нитками червоного кольору (фото 11).



Фото 11. Рушники Н. Бабенко «Пташина сім'я», «Пташина розмова»

Фіранки віконні оформляють вишивкою з усіх чотирьох сторін, але можна розміщувати вишивку у верхній чи нижній частині або посередині фіранки.

Порт'єри та ламбрикени прикрашають вишивкою суцільною смугою або окремими фігурами врозкидку (фото 12).



Фото 12. Ламбрекен з вишивкою «Маки»

III група – столова білизна – скатертини, скатерки, серветки різного призначення.

Вишивка скатертин розміщена в центральній площині та каймі з чотирьох боків; лише по каймі; окремими фігурами. Кольорове вирішення залежить від орнаменту та техніки вишивки.

Вишивають також *скатерки-комплекти* – скатерка або доріжка і шість або дванадцять серветок (фото 13, 14).



Фото 13 . Комплект серветок «Маки»



Фото 14. Комплект серветок «Соняшники»

IV група – постільна білизна – покривала, підзори, підодіяльники, наволочки.

Узор на них розміщували суцільною смугою або окремими фігурами.

Вишивка на наволочках розміщена переважно з одного боку на прошвах. Іноді вишивку розміщують у двох або чотирьох кутах.



Фото 15. Простирadlo «Квіткова фантазія»

Вишивка – мистецтво всенародне, в якому через віки пронесена і збережена колективна художня пам'ять. Вишивка як вид народного мистецтва живе, розвивається, збагачується новими аспектами.

Сьогодні вишивка – це висока культура орнаменту, колориту, це мистецтво унікальне, споконвічне і завжди молоде, що стверджує розвиток графічної, живописної культури народу. Це важлива художня цінність, що виконує різноманітні функції – естетичну, пізнавальну і комунікаційну.

Розділ 2

УКРАЇНСЬКИЙ ВИШИТИЙ РУШНИК



Легенда Полтавщини

Було це дуже давно, коли зродилися кришталеві сльози-намистинки, що рососою в народі зветься, коли пташки до сонечка літали та щоранку тією рососою вмивалися.

Жила тоді в одному селі мати і мала вона трьох красенів-синів. Трацьовиті були вони і люди їх поважали. Одного лише хлопці не вмiли - вишивати як їх ненька. Сядуть біля неї, коли з усім упораються, та й кажуть:

- Ви, матусенько, шийте та вишивайте, та пісню співайте, а ми подивимось, як народжуються у ваших руках квіти та птахи.

Горнулася мати до синів і такі мудрі слова їм говорила:

- Долю я вам кожному вишию, а пам'ять про себе в рушниках залишу, то ж бережіть їх.

Багато вишила мати за своє життя рушників і всі між синами розділила. Даруючи, навчала:

- Сини мої, мої голуби! Пам'ятайте навiк прохання своєї неньки. Куди б не їхали, куди б не йшли, а рушник в дорогу беріть. Хліб у нього загортайте та людей пригощайте. Хліб на рушнику життя величає, здоров'я береже.

Та життя людини швидко минає. Померла старенька, мати. Осиротіли сини. Поховали свою неньку, а на могилі рушник білий прослали, щоб вітер порох на неї не трусив.

Правду кажуть чи ні, та чутка про те диво й понині ходить. Тереповідають, що на тому рушникові квіти через три дні розцвіли. Хто вишив їх, ніхто не знає. Лише вітер про те розповідає і просить вишити рушник на згадку.

Записав Микола Зінчук в с. Млинівці
від Рихлик Ніни Олексіївни (1940 р.н.) у 2008 році

2.1. Історія українського рушника



Рушник в українській культурі (український традиційний рушник) – це прямокутний шмат лляного чи конопляного полотна, що має на кінцях, а часто і на всьому полі різноманітні вишиті або виткані композиції, які відображають світогляд та звичаї предків, несуть інформацію про добро, достаток, здоров'я. Рушники є символом матеріальної культури слов'ян, важливою складовою обрядів і ритуалів.

Рушник, як особливий, високого рівня сакральності предмет,

характерний для багатьох народів, головним чином слов'янської, балтійської та угро-фінської груп. Українці, котрі належать до слов'ян, акумулювали у надрах традиційної матеріальної і духовної культури значний масив інформації у тканих та вишитих рушниках, яка становить цим значний інтерес для всього світу.

Адже орнаменти, символи, знаки, котрі наносилися на рушники, передають інформацію не конкретно про історію якогось народу, хоча, безумовно, вона там присутня, а про планетарну та космічну генезу форм Життя. Ці полотняні криптограми, котрі зуміли зберегти та донести до наших днів українські жінки, як хранительки глибокої традиції, містять коди, ключі до розуміння будови Всесвіту. Тому так багато у вишиваних рушниках сюжету з Деревом Життя, котрий безперечно є центральним символом, сповненим надзвичайно глибокого змісту.

Починаючи від народження і до самої смерті, рушник супроводжував все життя українця. На чистий білий рушник, або лише полотно, котре називалось крижмо, приймали малу дитину, що символізувало чистоту новонародженої дитини. Довгий прямокутний шмат тканини завжди у наших предків означав дорогу, шлях, який веде людину, допомагає їй жити. Так само в далеку путь проводжали померлого, спускаючи тіло небіжчика до ями на рушниках чи полотнах. Як і у випадку з крижмом при народженні дитини, тіло небіжчика загортали у саван з чистого, вибіленого полотна, бажаючи йому подальшої світлої дороги у зоряних світах.

Протягом усього життя людину супроводжували рушники. Вони допомагали під час календарно-обрядового річного циклу у різних роботах, святах, обрядах. Ще задовго до християнських часів люди розвішували ткани та вишиті рушники у священних гаях та дібровах. Ті коди, ключі, що наносилися на рушники, завдяки лініям та кольорам, допомагали людям спілкуватися зі світом.

Рушники використовувалися, враховуючи їх велику силу, магію, чи, виражаючись сучасною мовою, дію, у різноманітних життєвих ситуаціях. Старі рушники ХХІІ–ХVІІІ століть, котрі знаходимо в музейних зібраннях, свідчать про те, що краса рушника залишалася на другому плані, а на перший – виступала його сакральна функція. Тобто в першу чергу треба було нанести певну символіку, орнамент, дотримуючись при цьому також відповідних правил.

Уже в ХІХ сторіччі вони ставали дедалі пишнішими, вишиття заповнювало весь простір полотна, аж поки взагалі не сталася підміна старих сюжетів новітніми, чужими – натуралістичними зображеннями квітів, барокових форм, вишитих хрестиком, котрі науковці у багатьох країнах одноставно визначають, як «брокарівські».

Рушники завжди висіли на покуті, святому місці, де збирається вся родина на трапезу, освячуючи її молитвою. По суті рушники виконували роль тих же святих образів. Із запровадженням християнства вони не зникли, а разом почали співіснувати з іконами, слугуючи для них прикрасою.

Якнайкраще, найширше використовувався рушник у весільному обряді. Етнолог Софія Терещенко зафіксувала на початку ХХ ст. на Звенигородщині Черкаської області за час весілля використання рушників біля 20 разів. Дійсно, весілля – це свято, до якого родина готувалась заздалегідь, і дівчина наперед вишивала для цього посаг, в тому числі і рушники, маючи вдосталь часу. Тому саме весільні рушники, що представлені в музейних збірках, найбільше і найбагатше вишиті.

Найбагатша культура вишиваних рушників на Середній Наддніпрянщині – регіоні, який з різних точок зору справедливо називають серцем України.

Для того, щоб мати готовий вишитий рушник, треба було докласти ще багато зусиль та праці. В першу чергу – це прядіння ниток і ткання полотна для рушників. Рушник був святою річчю, і до нього ставились надзвичайно з високою повагою. Про це свідчить той факт, що для вишивання бралось найкраще, найтонше, найбільше, найкращої якості полотно, купувались дуже дорогі червоні нитки. На старих полтавських, київських, чернігівських рушниках видно багатство червоного кольору, в той час, як у вишитті сорочок, наприклад, вживали червоні нитки набагато менше.

Для вишивання рушника з рослинним узором, брали шмат цілого полотна, ні в якому разі не зшитого і накладали на старе вишиття. Олов'яною ложкою, вуглинкою, або іншим способом перетирали, переносили узор на новий рушник. Полотна на рушники за довжиною брали стільки, щоб було кратне людському зростові. Дійсно, подільські рушники найчастіше короткі – 150–180 см, київські, черкаські, деякі полтавські – 300–350 см, окремі рушники сягають довжини 450–550 см.

У багатьох місцевостях жінки вишивали у цілковитій тиші, спокої, таємно, щоб ніхто не бачив їхньої роботи, на противагу існуючому у літературі описі вечорниць, де збирались дівчата вишивати. Можливо таке спільне вишивання й було, проте не рушників. Рушник – річ глибоко сакральна.

Кожен кінець рушника починав вишиватись знизу угору, за таким же принципом, як виготовлялись ткані рушники. Ніколи не перестрибували з одного кінця до іншого, щоб вишивати окремі елементи.

Чим старіші рушники бачимо у музейних збірках, тим більше переконуємось, що в першу чергу вишиття наносилось не заради краси, а

завдяки сакральному наповненню, ритуальному призначенню. Такі старі рушники часто мають асиметрію у виконанні кінців. Вона не кидається у вічі на перший погляд, але при детальнішому розгляді розбіжності часом просто вражають. Це говорить про те, що кінці рушника люди свідомо позначали.

Дерево Життя, Світове Дерево, Дерево Роду, Древо, Квітка, Вазон – все це наукові та народні назви центрального символу в українському вишитті, особливо рушниках. Древо символізує собою загалом Космос з усіма його проявами. Сягаючи своїм корінням неосяжних глибин витоків, воно розвивається в могутній прямий стовбур (вісь Всесвіту) з кроною, спрямованою вгору. Дерево являє собою безсмертя, нескінченність Життя, його розмаїття. Воно об'єднує минуле, сучасне і майбутнє та простір. Умовно Древо можна поділити на три частини – коріння, стовбур і крону, які співвідносяться з трьома світами: долинним (підземним), земним та горішнім (небо).

Іконографічно Дерево Життя зображується квітучим. Квіти символізують людські життя сьогодення, бруньки – зародки майбутніх поколінь, а плоди – людські діяння, різноманітні у своїй значимості для цивілізації. Дуже часто обабіч Древа зображується багато дрібних елементів різного розміру та форми. Древо завжди має яскраво виражену центральну верхню квітку. Вона символізує собою Вогонь Життя, який палає постійно, не згасаючи.

Найчастіше Дерево вишивається проростаючим із «вазона» або горщика. Це символічне зображення Древа Роду. Як правило, Древо має непарну кількість гілок, завдяки двобічній симетрії та єдиній центральній квітці. Але є винятки, коли вишиваються Древа з парою квіток угорі. Найпростішим є зображення Древа з трьох гілок. Воно відоме здавна, знайдене на кераміці трипільської культури.

Дерево ніколи не копіює якусь конкретну рослину, її листя, квіти, чи плоди. Завжди це збірний, узагальнений образ, у якому все символічно. Багато мотивів та орнаментів подають схематично маленькі дерева, котрі чергуються за кольором, часом конфігурацією, розміром. Це відгомін давнього культу рослин, дерев, який був як і у наших предків. Проте, окремі рослини все ж таки впізнаються, і навіть спеціально так вишиваються, що кожному зрозуміло. До таких рослин, що дуже часто супроводжують рушникові композиції, належать виноград, дуб, лілея та інші.

Рушники з вишитими зображеннями голубів, півнів, коней тощо були своєрідними оберегами, що захищали людину від злих сил. Вагоме значення мала й кольорова символіка (червоний – любов, жага, світло, боротьба; чорний – смуток, нещастя, горе, смерть; зелений – весна, буяння,

оновлення, життя тощо). Солярні знаки, схематичні фігури Сонця, Берегині, вишиті на рушниках, є ще одним свідченням глибокої шани наших пращурів до Сонця, Матері. Крім того, вишивання як національна традиція сприяло формуванню у дівчат і жінок терпіння, відчуття краси. Дівчина мала вишивати милому сорочку, хустину, весільні рушники. Вишитий своїми руками одяг був одним із головних показників працьовитості юнки.



2.2. Полтавський вишитий рушник

*Рушник - то свята, зворушливо-поетична реліквія,
яка крізь товщі віків світиться для нас, висонцюється
національним символом непогасних традицій.*

Петро Ганжа

Український рушник... Стелиться, ніби дорога. Вабить, наче вічність. Зачаровує, мов пісня. Вишитий рушник з давніх часів є однією з національно-специфічних прикмет України: «він і нині усимволізовує чистоту почуттів, глибину безмежної любові до своїх дітей, до всіх, хто не черствіє душею, він щедро простелений близьким і далеким друзям, гостям». Очевидно, саме через це українці й зараз зберігають як реліквію, як пам'ять, старі домоткані рушники, з великою неохотою передаючи їх в музеї та приватні колекції.

Як свідчать дослідження етнографів, людина здавна надавала певного алегоричного, міфічного значення доквіллю. Символічні рослини, тваринні, побутові орнаменти з'являються в українських рушниках. Рушники XVII–XVIII ст. характеризуються бароковим стилем. Особливо яскраво барокові впливи виявилися у вишивці шовком, а також у своєрідній інтерпретації барокових мотивів у традиційних народних рушниках. На них бачимо безмежні варіації рослинно-квіткових мотивів.

Один із найдавніших і найбільш вживаних образів – символ дерева, дерева життя. На рушниках, вишитих у різних регіонах, цей орнамент має безліч варіацій. Однак символіка візерунка залишається незмінною. Зображення дерева по вертикалі умовно ділиться на три зони: верх – небо, стовбур – земля, низ – корінь, потойбічний світ, а по горизонталі – зіставляється з чотирма сторонами світу: схід, захід, північ, південь. Три і чотири дають у сумі 7 (сім днів у тижні, сім нот, сім кольорів у спектрі). Три помножене на чотири дорівнює 12 (місяці, години, сузір'я). Отже, як бачимо, маємо справу з поетичним образом, з міфологічними, магічними цифрами. На думку Т.Дениско, «у дереві життя, в самій його серцевині сховано поняття життя й вищої його мети – безсмертя».

Символічне дерево – це також і символ роду, де кожна гілочка, кожна квіточка позначає близького чи далекого родича. Всі разом квіти є втіленням родоводу певної людини. Українці завжди пам'ятали і шанували своїх предків, цінили родині зв'язки. Підтвердженням цієї думки може бути народна пісня, записана В. Данилейком на Полтавщині:

<i>У полі калина,</i>	<i>То ж рідна матінка</i>
<i>У полі червона,</i>	<i>Хорошенько цвіте.</i>
<i>Хорошенько цвіте.</i>	<i>Що третій цвіточок –</i>
<i>Ой роду наш красний,</i>	<i>То ж рідненький братик</i>
<i>Роду наш прекрасний,</i>	<i>Хорошенько цвіте.</i>
<i>Не цураймося, признаваймося,</i>	<i>Четвертий цвіточок –</i>
<i>Не багацько нас є.</i>	<i>То ж рідна сестриця</i>
<i>Що перший цвіточок –</i>	<i>Хорошенько цвіте.</i>
<i>То ж рідний батенько</i>	<i>Червона калина –</i>
<i>Хорошенько цвіте.</i>	<i>то ж наша родина</i>
<i>Що другий цвіточок</i>	<i>Хорошенько цвіте.</i>

На полтавських рушниках ХІХ ст. у гаптування проникає мотив винограду, виноградної лози, нерідко малюнок доповнюється пишними квітами. Техніка виконання цих вишивок – імітація технік золотого шитва «в прикріп» та «за лічбою», які виконані золотими та срібними нитками – сухозлотицею. Доктор мистецтвознавства, проф. Т.В. Кара-Васильєва називає цю техніку «рушниковим полтавським швом».

«Брокарівський стиль» – це ціла епоха в українському вишивальному мистецтві, однак на Полтавщині він не зазнав великого поширення. Серед майже 600 рушників, що зберігаються в Полтавському краєзнавчому музеї імені Василя Кричевського, лише зрідка трапляються вироби, на яких зображена «брокарівська троянда». Полтавські рушники здебільшого оздоблюються розкішними рослинними орнаментами іншого характеру – це і дерево життя, і вазон з квітами, і характерні для України в цілому калина, суниця, рожа. Єдине, на чому позначився вплив «брокарівського стилю», – це техніка виконання. Усі вироби кінця ХІХ – початку ХХ ст. виконані хрестиковою вишивкою, а традиційні полтавські техніки були в деякій мірі забуті.

За розмірами рушники можна поділити на дуже маленькі, маленькі, середні, великі, дуже великі (монументальні) (табл. 1).

Маленькими слід вважати рушники шириною від 24 до 30 сантиметрів і довжиною від 1,5 до 2,0 метрів. Проте, на Західній Україні зустрічаються зовсім маленькі рушнички, які місцеві мешканці звать «навіконниками», «наобразниками», «божничками». Їх призначення – обгортання окладів ікон, які тримають в руках під час церковних ходів, інших ритуальних процесій, дійств, обрядів, наприклад, при вінчанні.

Таблиця 1

КЛАСИФІКАЦІЯ РУШНИКІВ

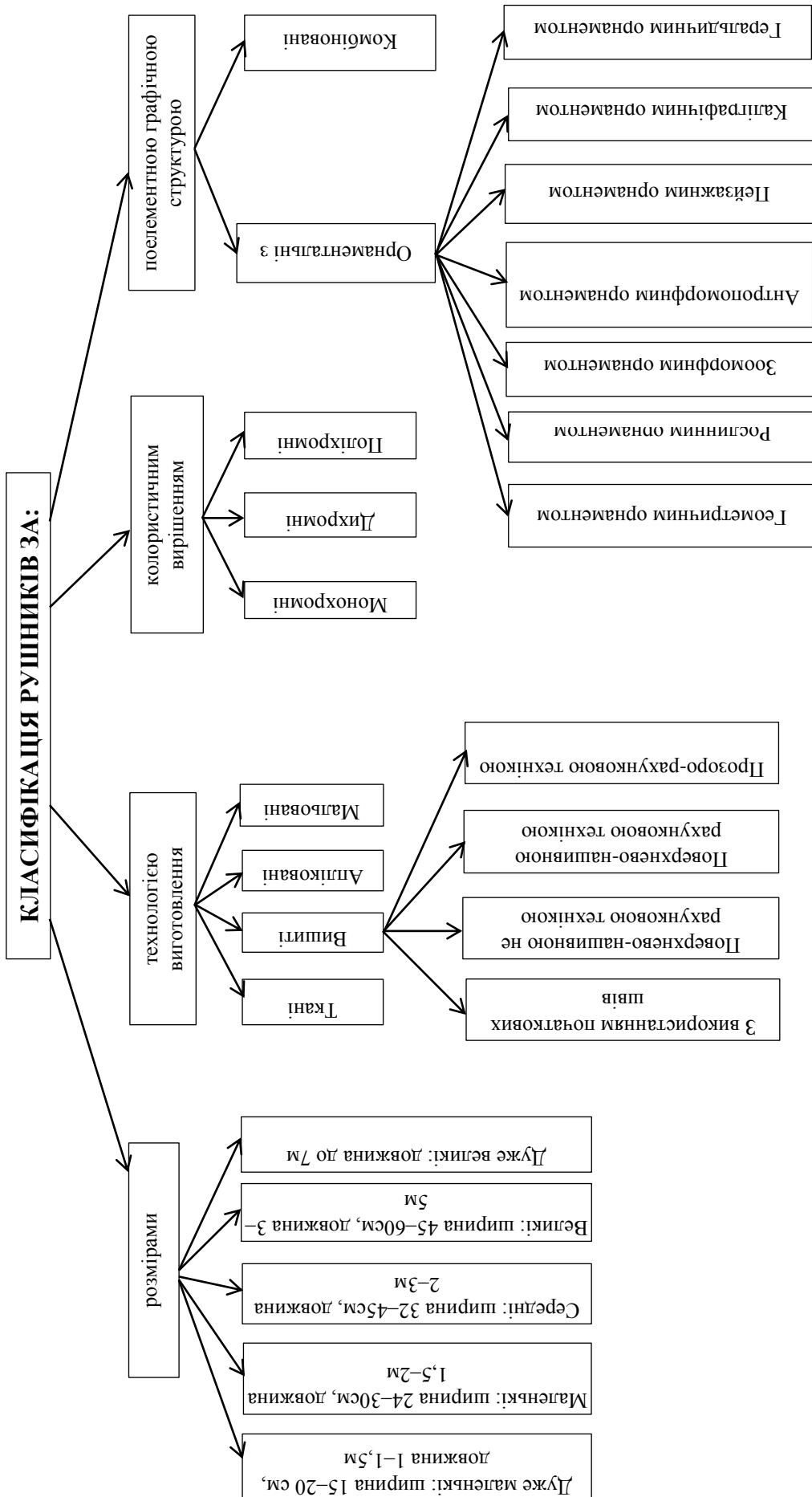

Оскільки більшість дослідників вважають *середніми* найбільше представлені декоративні рушники останнього двохсотрічного періоду, то перемірявши значну їх кількість, можна отримати наступні результати: ширина коливається від 32 до 45 сантиметрів; довжина – від 2,0 до 3,0 метрів.

Відповідно *великими* слід було б називати рушники завширшки 45–60 сантиметрів і завдовжки 3–5 метрів, які трапляються значно рідше від середніх, проте є досить характерними для Полтавщини, Чернігівщини, Сумщини, частково для Київщини та Черкащини.

У літературі нерідко згадуються і *дуже великі* (дуже довгі) рушники – аж до 7 метрів. За прадавніх часів подібні рушники використовувались в обрядових діях зі священними деревами. Пізніше, за християнської доби, подекуди і дотепер, – також в ритуалі поховання небіжчиків. Останнім часом подібні рушники досить часто виготовляються для прикрашання інтер'єрів офіційних установ, особливо з нагоди святкування різноманітних визначних подій, ювілеїв, проведення масових громадських зібрань чи мистецьких заходів тощо. Такі рушники називаються монументальними, хоча для дефініції більше підійшло б визначення «рушникові панно».

Доречно нагадати, що українською громадою з прадавніх часів сповідувались морально-етичні норми, згідно з якими все, що вважалося найдорожчим, найсвятішим для людини: хліб, немовля, ікону, не дозволялося брати «голими» руками, для цього використовувався рушник (обрус, убрус, намітка) або шмат чистого полотна.

Дуже маленькі рушнички-стрічки мають наступні розміри: ширина від 15 до 20 сантиметрів, довжина від 1,0 до 1,5 метрів. Оскільки орнаментування подібних рушників найчастіше виконується діагонально до ниток основи полотна, а отже, і до довжини виробу, то нерідко їх називають «скосяками».

За винятком дуже маленьких і дуже великих рушників, в усіх інших відношення довжини до ширини коливається в межах 6,6–8 метрів, тобто в середньому наближається до магічного числа 7. Семикратна пропорція візуально сприймається як найгармонічніша, тому рушники саме з таким відношенням розмірів можна класифікувати як класичні. Якщо відношення розмірів сторін полотна рушника більше 7, то рушник можна вважати вузьким, а якщо менше 7 – широким.

Тканини для стародавніх рушників виготовлялися з природних матеріалів рослинного походження, таких, як льон, коноплі, а з середини ХІХ ст. до них додалась бавовна. Поодинокі для виробів рушникового типу використовувались і тканини з сировини тваринного походження (сукно, шовк) або ж змішаного типу (рослинно-тваринного походження).

Полотно за товщиною прядива та якістю обробки поділялося на номери: від дев'ятки (найтовстішого, найгрубішого) до чотирнадцятки. На рушники, як правило, використовувалось полотно десятого – тринадцятого номерів. Вибір зумовлювався як утилітарним призначенням рушника, так і цілим рядом інших чинників матеріально-економічного та художньо-мистецького характеру.

Полотно рушника можна також характеризувати за ступенем остаточної обробки: небілене (натуральне), відбілене (біле), значно рідше – фарбоване.

Отже, характеризуючи рушники за видом використаного полотна, їх можна класифікувати як виготовлені з:

- саморобної (домотканої) чи фабричної тканини;
- спеціального рушникового полотна чи тканини загального призначення;
- сировини природного (рослинного, тваринного, змішаного) виду чи штучного (хімічного, синтетичного) походження з конкретизацією кожного виду;
- натурального небіленого, відбіленого чи фарбованого полотна;
- груботканого, звичайного чи тонкого (серпанкового) полотна.

Значно складніше систематизувати види матеріалів, що застосовуються для декорування рушників. У першому наближенні декоруючі матеріали можна поділити на: прядені (сукані) та непрядені.

До прядених відносимо різні види пряжі, ниток, шнурів.

До непрядених – усі інші декоруючі матеріали, які використовувалися під час вишивання, ткацтва, аплікування, рушникового мереживоплетіння: металізовані кордові і безкордові нитки, непрядені волокнисті матеріали, бісер, лелітки, тасьму, фарбу тощо.

Прядені матеріали мають натуральне (рослинне, тваринне, змішане) і синтетичне походження, використовуються різні види поєднання зазначених видів сировини. До старовинних видів прядених декоруючих матеріалів слід віднести заполоч (конопляні, лляні чи бавовняні нитки, спеціально оброблені для вишивання), гарус (вовняна та напіввовняна пряжа для вишивання), шовк.

Досить цікавим і ще недостатньо дослідженим елементом оздоблення рушника є літери. На рушниках ХІХ–ХХ століття, зібраних у різних районах Полтавщини, а також на рушниках із фондів Полтавського краєзнавчого музею імені Василя Кричевського, найбільш поширеними є літери «Ж», «М», «В», «Х», «А», «Т». Що ховається за цими літерами, однозначно визначити важко. Це могли бути ініціали автора чи власника виробу, перші літери якоїсь магічної формули – заклинання чи молитви та

ін. Нерідко на рушниках вишивали цілі уривки з молитов, пісень як, наприклад:

*Оце тая криниченька, що голуб воду п'є
Оце тая дівчинонька, що в жениха є.*

Причому, цю рису не можна назвати характерною лише для вишитих рушників Полтавщини ХХ ст. Так, на вишивках Черкащини та інших районів України, зазначає С. Китова, букви є досить частим елементом гаптування. Як правило, літери вишивали в обрамленні різних видів рослинних узорів: вони то перевиті віночками, стеблами рослин, то оздоблені пишними квітами. Традиція використовувати літери азбуки взагалі є досить давньою. Так, на фрагментах вишивок ХІІ ст., знайдених у Софіївському соборі, «чітко виділяються літери української абетки».

Слід зазначити, що символічне значення має не тільки вишитий орнамент рушника. Виконуючи в багатьох обрядах люстральну функцію, сам рушник – біле полотно – виступає оберегом і запорукою абсолютної чистоти.

Цікаво, що аналогічне символічне значення рушник має і в інших обрядах – народження дитини (загортають у рушник – символ абсолютної чистоти і початку нової дороги, нового життя у цьому світі), весільний обряд (подають рушник, символ цнотливої чистоти, стати на рушник – стати на нову дорогу і йти по ній пліч-о-пліч). Оскільки народження дітей, продовження роду та родючість полів, від яких значною мірою залежало життя – явище одного порядку, то для досягнення мети виконували споріднені ритуали. Первісний сенс цих ритуалів забутий, адже з часу їхнього зародження минули сотні, а можливо й тисячі років, і лише рушник, як обов'язковий атрибут, залишився у нашій традиційній обрядовості. Він набув значення символу, який увібрав у себе віру, надію та сподівання наших далеких пращурів.

Полтавський рушник у системі народної вишивки вперше був представлений у науково-мистецькій літературі доктором мистецтвознавства Т.В. Кара-Васильєвою, яка глибоко займається вивченням декоративно-прикладного мистецтва. Особливий інтерес вченої до Полтавської вишивки зумовлений, з одного боку, тим, що в ній відбилися найбільш типові риси українського народного мистецтва вишивання, а з іншого – тим, що вишивка Полтавщини характеризується своєрідністю, різноманітністю, сповнена особливої декоративної краси.

Характерною особливістю вишивки Полтавщини є співіснування геометричного, рослинного та рослинно-геометричного орнаменту.

Особливе місце у вишивці Полтавщини займають рушники, їх оздоблення має художньо-естетичне значення для всього рушникового мистецтва України. Здебільшого полтавські рушники виконуються

умовним червоним кольором. Цей колір підкреслює головну роль рушника в інтер'єрі. На ньому не буває жодної зайвої лінії, кожен компонент узору має своє певне місце і значення. Рушниковий орнамент, за народним образним висловленням, – співуча мелодія душі, що звучить не лише для слуху й очей, а й для розуму і почуттів.

Усі важливі події в житті нашого народу традиційно пов'язані з різними видами декоративних рушників.

Коли будували хату, то щоб у ній був добробут і затишок, сволюки підіймалися на рушниках, а потім їх дарували як символ вдячності майстрам.

У деяких регіонах України існував звичай: колодязнику, що завершив копати криницю, господар дарував нову сорочку, відро та рушник. Перед тим, як вітати гостя з далекої дороги за столом, господиня вішала йому на плече чистий рушник-утирач і зливала з кухлика на руки прозору воду з криниці.

Рушник до цього часу залишається також символом доброзичливості й гостинності, на ньому підносять дорогим, шановним гостям хліб-сіль. Ці рушники у зв'язку з різним призначенням вирізнялися між собою фактурою тканини і розмірами, а також узором, кольором, структурою і характером вишивки.

У весільному обряді рушник залишається головним атрибутом і донині. Сьогодні ця традиція відроджується не лише в селах, а й у містах. Рушниками пов'язували старостів, якщо на заручинах доходили згоди. Викуп молодої подавали на рушнику. Молода й дружки на дівич-вечорі, коли відбувався обряд прощання з дівуванням, також об'язувалися рушниками.

Батьки нареченої благословляли молодих іконами на спеціальних рушниках, а також зустрічали їх з церкви хлібом-сіллю на рушнику. Під час вінчання рушником зв'язували руки молодим, бажаючи їм взаєморозуміння, щасливого і довгого подружнього шляху. На рушник ставали молоді під час вінчання. «Ми ж з тобою на білому рушнику стояли, кохати вірно обіцяли», – співається в народній пісні. Тому зрозуміло, чому дівчина на посаг мала вишити 15–20 рушників. Весільні обряди були різними навіть у найближчих селах, проте рушник завжди залишався в його центрі.

На рушник приймали новонародженого. Для цієї щасливої події був спеціально призначений рушник. Довгим рушником-наміткою жінки покривали голову, чоловіки в'язали рушники як пояси. Молода дружина прикрашала рушниками інтер'єр. Рушники для декоративного оздоблення також мали свої особливості. Їх називали «наобразниками», «божничками» і вішали над іконами. Рушниками в сільській оселі і нині прикрашають

сімейні фотографії, портрет Т.Г. Шевченка, картини «Тарас Бульба», «Козак Мамай» та ін.

Існували й подарункові рушники, їх дарували родичам і друзям. Жінка намагалася вишити для свого коханого чоловіка найкращий, найнеперевершений рушник. Під час провідів до армії рушниками обвішували молодих хлопців, бажаючи цим самим щасливої служби і благополучного повернення додому.

Рушник був символом щасливої долі й пам'яті про рідний дім, тому найдорожчим подарунком матері в дорогу синові, коли той вирушав у нове життя, став також рушник вишиваний. Щоб син не відчував самотності на чужині, йому допоможе рушник, бо...

*«...на тім рушничкові оживе все знайоме до болю:
І дитинство, й розлука, і вірна любов».*

Ці слова з пісні «Рідна мати моя» на слова полтавця Андрія Малишка відомі з дитинства. Вони хвилюють і вселяють віру, що є на землі місце, де чекають і люблять нас.

Кожен із видів декоративно оздоблених рушників – це свій дивосвіт. Тому до особливо талановито вишитих рушників підбирають на Полтавщині поетичні, хвилюючі назви: «Мати-Україна», «Мамина пісня», «стежина в ріднім краї», «Прозорий світанок», «Вечірній серпанок» та ін.

Доведено, що першоосною сучасного рушника було полотно-обрус, яке у зв'язку з тим, що виготовлялося руками і широко використовувалося в побуті, стало називатися «ручником», а потім «рушником». Для наших далеких предків він був, насамперед, елементом одягу, вузликом, де зберігався хліб, скатертиною і оздобою оселі, а також необхідним хатнім побутовим предметом.

Отже, рушники займали чільне місце в побуті. В охайній господі на видному місці висіло кілька рушників різного призначення. Таким чином, перш ніж стати художньо-естетичним предметом, рушник був ужитковим атрибутом. Відповідно до тих функцій, які він виконував, йому надавалися й назви (табл. 2).

«Утиральник». Цей рушник мав кілька видів: для обличчя, рук, ніг, у західних регіонах він мав назву «утирач».

«Стирок» мав також неоднакове призначення, окремими були рушники для посуду, столу і лав.

«Покутний» і «кілковий» – для декоративного оздоблення інтер'єра. Головне їх призначення полягало в облямуванні ікон, що, як правило, вішалися на покутті. Тому цей рушник називався «покутний», «наобразник», «божничок». Якщо вшановується пам'ять, відмічається ювілейна дата, то портрет дорогої людини також прикрашається рушником.

Таблиця 2

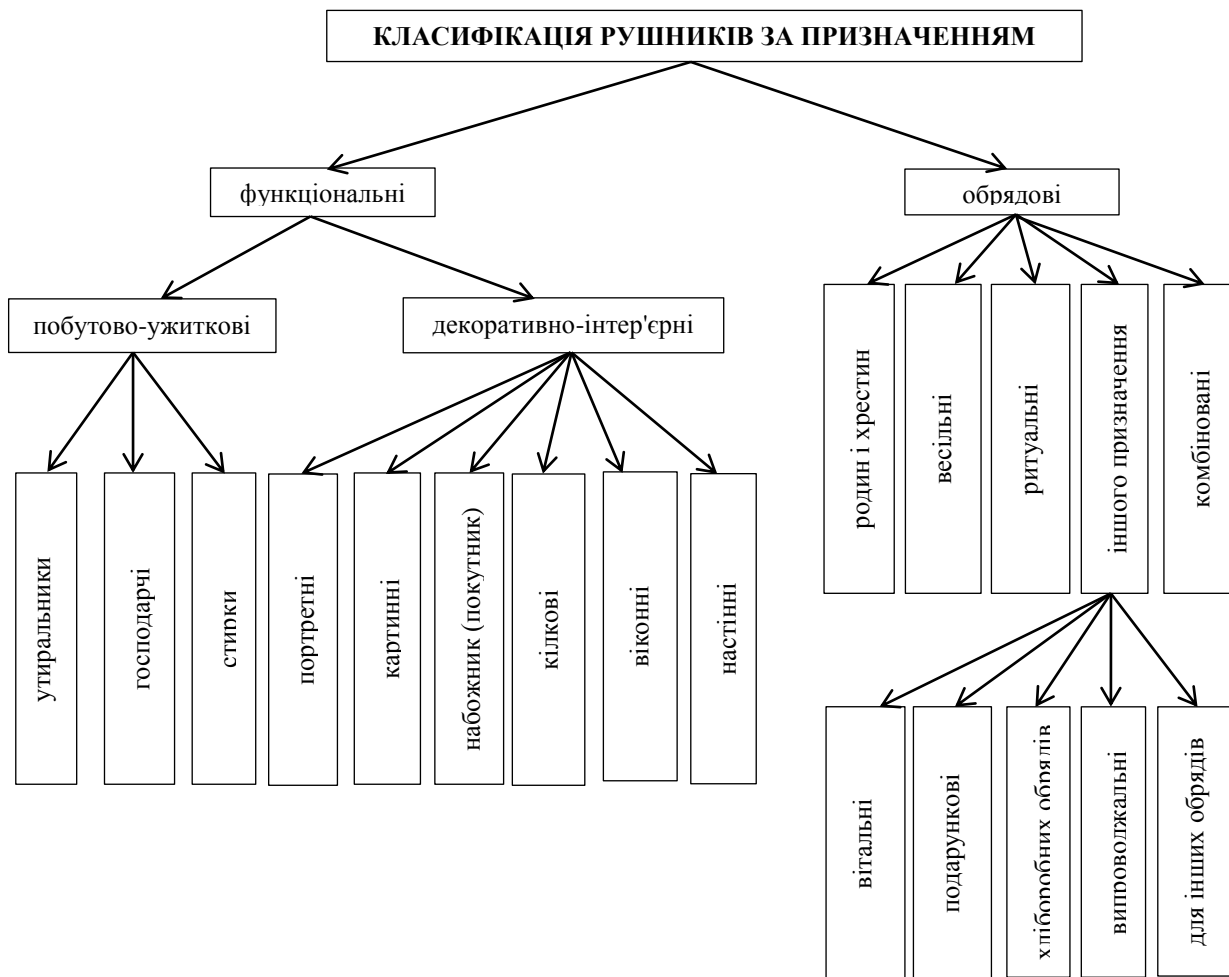

На Полтавщині, як правильно зазначає Т.В. Кара-Васильєва, рушник залишається одним із компонентів художнього оформлення інтер'єру. Це рушники навколо фотографій, портретів діячів історії, народної культури, національних героїв, народних картин. Здатності до особливого місця в інтер'єрі побутового простору надає рушникам викінченість їх композицій, внутрішня цілісність, гармонія з оточенням.

У загальній системі інтер'єру рушники як своєрідні прикраси займали провідну роль. Матеріал, з якого вони були виготовлені, характер вишивки, її узор і композиція, загальний стан рушників, вміння доцільно розвішувати між вікнами, на стінах, над дверима, художньо-декоративне оздоблення садиби тощо – все це характеризувало господарів, їх добробут, естетичний смак, свідчило про працьовитість, гостинність, лад і злагоду в сім'ї.

Найбільше рушникову творчість розвинена на Полтавщині. Наприклад, у деяких селах Зіньківського району рушники навіть вишивали

з двох боків по-різному і вішали на стіну хати то одним боком, то іншим.

Полтавські рушники відрізняються тамбурною технікою поєднанням тла і вишивки, отже, червоного та білого кольорів. Особливо неповторні кумачеві рушники, де орнаменти та квітки вишиті білими нитками по червоному тлу. Поряд із зображенням мотиву «дерево життя», що символізує Природу-матір, популярним є зображення птахів, що означає кохання та щастя, часто зустрічається також на рушниках «дерево-квітка», «вазон із квітами». Контур узору спершу обводять стебловим швом, а далі поле листків, птахів, квітів заповнюють різними рушниковими швами.



2.3. Рушник національної єдності

В Україні в 2007 році проводилася Всеукраїнська культурно-мистецька й суспільно-політична акція «Рушник національної єдності». Ця акція отримала гарячу підтримку не лише в майстрів народної вишивки, а і в пересічних громадян України.

«Рушник національної єдності» – це полотно завдовжки 9 м і завширшки 75 см, яке знайшли в селі Мухалі Хмельницької області. За словами співкерівника проекту Тамари Степаненко, воно живе, тому що виткане руками жінки, із вирощених нею конопель, политих дощем, овіяних вітром, напоєних сонцем. Коли на нього наноситься вишивка руками, він набуває великої сили оберегу. Його вишивали на громадських засадах понад п'ятисот кращих майстринь народної вишивки з 24 областей України.

Візерунок розробили науковці, історики, художники. На ньому зображений наймогутніший для всієї України символ – дерево життя, ескіз якого створила заслужений художник України, голова Черкаського осередку спілки майстрів Олександра Теліженко (з 1991 по 2009 рр.).

Кожна його часточка має символічне значення, відбиває світогляд українців, розуміння ролі нашої нації в житті людства.

Перед тим як завітати до нас, рушник побував у Херсонській та Запорізькій областях. Першими на Полтавщині зустріли рушник мешканці Решетилівки – відомого осередку народного ткацтва, килимарства й вишивки. Майже всіх посадовців області та майстрів народного мистецтва можна було побачити за вишиванням (фото 16).



Фото 16. «Рушник національної єдності» у Решетилівці, 2007 р.

Другий етап акції відбувався у музеї українського рушника Полтавського державного педагогічного університету імені В.Г. Короленка, де до творення рушника долучилися студентки II і III курсів факультету технологій і дизайну на чолі з колишнім ректором університету академіком Пащенко В.О., а також деканом факультету технологій та дизайну проф. Титаренко В.П., завідувачем кафедри професійної освіти, доц. Алік Н.А., асистентом Срібною Ю.А. (фото 17, 18).



Фото 17



Фото 18. «Рушник національної єдності» у музеї українського рушника факультету технологій та дизайну Полтавського національного педагогічного університету імені В.Г. Короленка, 2007 р.



2.4. Рушник Полтавської родини

*Вгорнемо в чари білі, рушникові
Тепло хлібів, ікони, немовля...
Благословляємо, рушаєм з ним в дорогу
Стрічаєм й проводжаємо життя.
Це - заповіт, це - гордість, це - святиня,
Це - безмір Долі, шлях у майбуття!*

15 серпня 2008 року на Національному Сорочинському ярмарку в садибі Хіврі відбулася презентація обласної культурно – мистецької акції «Рушник Полтавської родини».

Вишивальниці Карлівського, Миргородського, Решетилівського, Семенівського, Чутівського районів, м. Полтави та студенти факультету технологій та дизайну Полтавського державного педагогічного університету проходили реєстрацію, облаштовували стіл для вишивання.

Ярмаркову площу прикрашала виставка вишиванок любительського об'єднання майстрів народної творчості при Карлівському районному Будинку культури «Господарочка» (керівник Смородінова Т.І.) і студентів

факультету технологій та дизайну Полтавського педагогічного університету ім. В.Г. Короленка (керівник Алік Н.А.).

Народні майстри і художники творили рукотворні дива. І одним з таких див є вишитий український рушник – духовний символ, зрима пісня українського народу.

Полотно для рушника віднайшли у скрині жінки з Великих Будищ, що на Диканьщині, Євдокії Тимофіївни Яхно, яка виткала його багато років тому зі своєю матір'ю, адже було колись

*У кожній хаті прядки муркотіли,
Мотався човник, снуючи тканину
Сердито ляда по начинню біла,
Повзла з верстата сіра полотнина.*

Ескіз для рушника розробили викладачі кафедри образотворчого мистецтва Полтавського педуніверситету Віктор і Олександр Бабенки під орудою Лауреата Державної премії України ім. Т.Г. Шевченка, Кавалера ордена Княгині Ольги III ступеня Надії Несторівни Бабенко.

Першими рушник Полтавської родини вишивали автор ескізу Олександр Олексійович Бабенко; член Національної спілки майстрів народного мистецтва, заслужений працівник культури України Віктор Сергійович Фурман; Заслужений майстер народної творчості України, світовий майстер з вишивки (м. Сеул, Корея) Надія Вікторівна Вакуленко та її діти Юлія і Олександр (магістр педагогічної освіти); член Національної спілки художників України Лариса Михайлівна Пілюгіна та її донька Дмитренко (Пілюгіна) Наталія Євгенівна; Григорій Олексійович Кисіль та його донька Ірина; завідувач кафедри теорії та методики технологічної освіти педуніверситету Валентина Петрівна Титаренко; завідувач кафедри професійної освіти Наталія Анатоліївна Алік; майстри виробничого навчання Ольга Клітна, Наталія Нагорна, Оксана Різник; студенти факультету технологій та дизайну Людмила Калапіщак, Юлія Максименко, Ярина Малик, Юлія Остроушко, Віра Позняк; учителі Великосорочинської середньої школи Лариса Володимирівна Кухарук і Валентина Василівна Проскура; члени любителського об'єднання майстрів народної творчості «Господарочка» на чолі з Тамарою Іванівною Смородіною; народні майстри з Карлівського та Семенівського районів та інші (фото 19, 20).

Тож у добру мистецьку путь, рушник Полтавської родини:

*Рушник на щастя і на долю, і на пам'ять,
Рушник в безсмертя, у вічність і – в життя!*



Фото 19. Студентки факультету технологій та дизайну за вишиванням рушника Полтавської родини (с. В. Сорочинці, 2008 р.)



Фото 20. Майстрині-вишивальниці (с. В. Сорочинці, 2008 р.)



2.5. Найбільший цільний рушник України, вишитий вручну

23 вересня 2012 року у рамках святкування Дня міста, відбувся парад «Полтава вишивана». Участь у параді вишиванок взяли більше 3000 осіб. Серед учасників параду навчальні заклади, творчі колективи Полтави, представники районів міста.

Колона полтавців у вишиванках рушила у ходу від Соборного майдану до Театральної площі. Парад «Полтава вишивана» очолила молодь міста із вишитим рушником «Полтавської родини» – шедевром рукотворного мистецтва, який створювали народні майстрині Полтавщини та студенти факультету технологій та дизайну, який зберігається у краєзнавчому музеї міста.

Ведучі святкового заходу нагадали присутнім, що перед початком дійства на сцені біля обласного драматичного театру імені Гоголя студентки III–IV курсів факультету технологій та дизайну Полтавського національного педагогічного університету імені В.Г. Короленка на очах полтавців та гостей міста закінчували вишивати рушник, який претендував на звання найдовшого цільного вишитого вручну в Україні. Зробити останній стібок на вишитому полотні надали можливість меру Полтави Олександр Мамаю. Після цього представник Книги рекордів України виміряла роботу студентів і підтвердила, що полтавці встановили рекорд. Довжина «найбільшого цільного рушника, вишитого вручну» склала 7 метрів і 10 сантиметрів, про що був зроблений відповідний запис у Книзі рекордів України (фото 21, 22).

Ректору Полтавського національного педагогічного університету професору Миколі Степаненку належить ідея вишити найдовший рушник в Україні, автором ескізу є викладач кафедри образотворчого мистецтва Олександр Бабенко, керівником проекту – декан факультету технологій та дизайну проф. Титаренко В.П. Вишивали рушник студенти IV курсу – Гиря Інна, Горюн Анна, Дорохіна Анастасія, Ільченко Дар'я, Касяненко Яна, Кобяко Юлія, Ковшик Аліна, Колоколова Катерина, Кравченко Валентина, Левченко Дарія, Лисенко Оксана, Малущенко Катерина, Мусійко Катерина, Охріменко Лідія, Примакова Оксана, Редька Наталія, Семенова Катерина, Совгіря Наталія, Степанова Ольга, Чуйко Наталія та студенти III курсу – Галамбош Габрієлла, Карпенко Анастасія, Панчішко Богдана.



Фото 21. Найбільший цільний рушник України, вишитий вручну (м. Полтава, 2012 р.)



Фото 22. Диплом Національного реєстру рекордів України (м. Полтава, 2012 р.)

Тепер унікальний витвір мистецтва зберігається в музеї народних промислів університету.

Майже всі полтавські рушники, що збереглися до наших днів і датовані віком 150–200 років, виконувалися нитками червоного кольору – це найдавніший оберіг: це вогонь і кров, це рід наш.

Багато красивих рушників, виконаних на високому художньому рівні, створила лауреат Державної премії імені Т.Г. Шевченка, заслужений майстер народної творчості Надія Несторівна Бабенко. У її творчому доробку їх понад 100.



Фото 23. Рушник. Робота Бабенко Н.



2.6. Парад вишиванок

Колектив викладачів та студентів Полтавського національного педагогічного університету імені В.Г. Короленка брав участь у 5-ому Всеукраїнському фестивалі «Парад вишиванок – 2013», що проходив з нагоди 22-ої річниці Дня Незалежності України 24 серпня 2013 року в Києві, організатором якого була громадська організація «Столичні ініціативи».

20 возів з «Чудо-птахами», розміром 3,5х4 у супроводі делегацій з усіх областей України пройшли від музейного комплексу «Мистецький Арсенал» до майдану Незалежності.

У складі делегації Полтавщини було 60 осіб, в ній брали участь викладачі й студенти факультету технологій та дизайну на чолі з деканом професором Титаренко В.П. Традиційні вишиванки білим по білому демонстрували професор Цина А.Ю., доценти Савенко І.В., Кузьменко П.І., асистент Срібна Ю.А., завідувач лабораторії інженерної та комп'ютерної графіки Маджара М.М., студенти Гиря І., Горюн А., Єлісеєв А., Кочура Я., Галамбош Г., Панчішко Б., Калюжний В., Тристан Ю. та інші (фото 24).



Фото 24. Учасники «Параду вишиванок – 2013» (м. Київ)

Чоловічі та жіночі вишиванки були виконані студентками групи ТД-42.

У конкурсі за кращу дитячу вишиванку виборола I місце 5-річна полтавка Олександра Срібна (фото 25). Сукню для доньки виконала у традиційній для Полтавщини техніці білим по білому («біллю») мати Олександри – викладач кафедри теорії та методики технологічної освіти факультету технологій та дизайну Срібна Ю.А.



*Фото 25. Переможниця конкурсу за кращу дитячу вишиванку
Олександра Срібна*

«Всеукраїнській парад вишиванок» – унікальна та вже традиційна акція, яка не має аналогів. У серпні 2014 року вона відбулася вшосте. Святкова хода, в якій мали змогу взяти участь усі бажаючі, об'єднала різні регіони України і підтримала національні традиції.

У День Незалежності України центральними вулицями Києва пройшла хода «Параду вишиванок», участь в якій взяли кілька тисяч представників усіх регіонів країни, в тому числі і Полтавщини (фото 26).



*Фото 26. Учасники Всеукраїнського фестивалю
«Парад вишиванок – 2014» (м. Київ)*

Представники кожного регіону України приїхали до Києва в День Незалежності для того, щоб здійснити ходу по вулицях столиці в своїх традиційних костюмах, прикрашених вишиваними орнаментами, притаманними саме їх місцевості.

Захід розпочався ще 23 серпня, офіційне відкриття Всеукраїнського фестивалю «Парад вишиванок» відбулося о 12.00 на Софіївській площі. Відбувалися конкурси «Презентація українського весілля», вишиванок і традиційного весільного вінка.

У заповіднику «Софія Київська» можна було відвідати виставку українських рушників та скринь із музейних фондів та приватних колекцій, виставку конкурсних весільних короваїв, виставки та майстер-класи народних майстрів.

24 серпня вранці учасники «Параду вишиванок – 2014» зібралися на Подолі і сформували колону з делегаціями міст-учасників. Святкова хода розпочалася з Контрактової площі й пройшла по Андріївському узвозу до Софії Київської. Тут відбувся фінал конкурсу «Презентація українського весілля» та святковий концерт.



2.7. Творчий проект з технології виготовлення українського рушника

1. Розробка технічного завдання

Технічне завдання – вихідний документ для проектування та конструювання художньо-естетичного виробу – рушника.

1.1. Призначення святкового українського рушника

Українські вишиті рушники віками посідають особливе місце у житті українців. Вони відіграють дуже відповідальну роль в житті людей, а саме вважаються старовинними оберегами родини. З прадавніх часів, вишитий рушник, виготовлений у відповідності за правилами та нанесеними символічними візерунками є неодмінним атрибутом великої кількості обрядів.

Окрім святкового, обрядового значення, українські вишиті рушники носять і практичний характер. Назва рушника залежить від сфери застосування та призначення. Для посуду та столу рушник називають – стирок, рук та обличчя – утирач, весільних церемоній – весільний, сватів – плечовий. Українські вишиті рушники мають символічне значення, оскільки вони слугують образом освяти початку або закінчення будь-якої справи.

1.2. Вимоги до конструкції рушника

З точки зору призначення, функцій, використання рушник має бути оригінальним і відповідати своєму призначенню. При виготовленні рушника потрібно використовувати тільки ті кольори, які між собою гармоніюють, що як найкраще забезпечить оригінальність виробу.

Перед вишиванням рушника, потрібно вибрати техніку вишивки і скласти композицію. Для рушника добре підходять техніки «мережка» та «косий хрестик». Композиція виробу не повинна бути занадто громіздкою і не повинна містити багато різних малюнків.

Побудова композиції рушника має починатися з визначення симетричного розміщення зображень, розрахунків положення вишивки на виробі. Щоб створити враження гармонійної рівноваги необхідно вивчити окремі форми і згрупувати їх як ціле, вилучаючи деталі, які відволікають від сприйняття головного. Основним завданням є підкреслити виразність форми вишивки.

1.3. Вимоги до матеріалів для виготовлення рушника

Основним матеріалом для вишивання є тканина. Це може бути полотно (лляне, бавовняне, шовкове). Вибрана модель буде вишиватися на тканині для вишивання. Крім того, головним матеріалом для вишивання є нитки. Найкращими нитками для вишивання є муліне. Перед вишиванням слід перевірити нитки, чи не линяють, тому що, якщо вишивати не перевіреними нитками, після прання вони можуть полиняти і виріб втратить свій зовнішній вигляд.

Основними вимогами при виборі тканини для вишивання є міцність тканини, її здатність проти розтягування, сильного зминання.

При розробці малюнка слід враховувати розміри майбутнього рушника, його призначення. Спочатку малюнок розробляють на папері, а потім переносять на тканину. Існує декілька способів перенесення малюнка на тканину: перший – за допомогою копіювального паперу, другий – наметування (папір приметують за контуром малюнка до тканини, а потім відривають, отримують пунктирну лінію малюнка), третій спосіб – «припорох» (у папері за контуром малюнка роблять проколи, а потім прикладають папір до тканини і проводять по ній валиком з синькою, при цьому на тканині залишаються крапочки, які зафарбовані у синій колір).

Враховуючи призначення виробу тканина має володіти достатньою повітряпроникністю, захищати від пилу та бактерій, мати мінімальну масу, приємне відчуття на дотик, відсутність шкідливих чинників на організм людини.

Тканина рушника має легко пратися та прасуватися, забезпечувати зручність і комфорт.

2. Розробка технічної пропозиції

Технічний проект (технічна пропозиція) – це набір документів і специфікацій, що описують конструкцію. Основою для технічного проекту є технічне завдання. Без технічного проекту, неможливо приступати до розробки системи.

2.1. Аналіз зразків-аналогів рушників

Зразок 1. Святковий рушник, виконаний технікою «косий хрестик» на полотняній тканині. Оздоблений в'язаними вставками. Орнамент – рослинний та тваринний. Розмір – 50×150см.

Зразок 2. Обрядовий рушник, виконаний технікою «мережка» на льняній тканині. Низ рушника оздоблений торочками. Орнамент – геометричний. Розмір – 50×150см.

Зразок 3. Подарунковий рушник, виконаний техніками «косий хрестик» та «мережка» на тканині для вишивання. Низ рушника оздоблений торочками. Орнамент – рослинний. Розмір – 50×300см.

Зразок 4. Весільний рушник, виконаний технікою «косий хрестик» на тканині для вишивання. Низ рушника оздоблений торочками. Орнамент – рослинний та тваринний. Розмір – 50×300 см

Зразок 5. Подарунковий (іменний) рушник, виконаний технікою «косий хрестик» на тканині для вишивання. Низ рушника виконаний мережкою «одинарний прутик». Орнамент – рослинний, тваринний та геометричний. Розмір 50×150 см.



Зразок 1



Зразок 2



Зразок 3



Зразок 4



Зразок 5

Фото 27. Зразки-аналоги для аналізу

Щоб здійснити детальний конструктивний аналіз побудови зразків, використовуємо порівняльну таблицю (табл. 3).

Таблиця 3

АНАЛІЗ КОНСТРУКЦІЇ ЗРАЗКІВ-АНАЛОГІВ

№ n/n	Вимоги до конструкції	Характеристика ступеня втілення вимог у зразках				
		Зразок № 1	Зразок №2	Зразок № 3	Зразок № 4	Зразок №5
1	Матеріал для вишивання (тканина)	+	+	+	+	+
2	Матеріал для вишивання (нитки)	+	+	+	+	+
3	Відповідність призначенню	+	+	+	+	+
4	Габаритні розміри виробу	+	+	+	+	+

5	Складність виконання	–	–	+	+	+
6	Надійність роботи у виробі	+	+	+	+	–
7	Відповідність вимогам пропорційності форми і ліній (вимогам дизайну)	–	+	+	+	+
8	Естетичний і оригінальний вигляд	+	+	+	+	+
9	Технологічність виготовлення деталей	+	+	+	+	+

Провівши детальний аналіз зразків-аналогів визначаємо майбутню конструкцію рушника (табл. 4).

Таблиця 4

ВИЗНАЧЕННЯ МАЙБУТНЬОЇ КОНСТРУКЦІЇ РУШНИКА

№ n/n	Вимоги до конструкції	Зразок, в якому вимогу реалізовано найкращим чином
1	Матеріал для вишивання (тканина)	Зразок № 3,4,5
2	Матеріал для вишивання (нитки)	Зразок № 1,2,3,4,5
3	Відповідність призначенню	Зразок № 1
4	Габаритні розміри виробу	Зразок № 3,4
5	Складність виконання технік	Зразок № 3
6	Надійність роботи у виробі	Зразок № 1,2,3,4
7	Відповідність вимогам пропорційності форми і ліній (вимогам дизайну)	Зразок № 3
8	Естетичний і оригінальний вигляд	Зразок № 3
9	Технологічність виготовлення деталей	Зразок № 1,2,3,4,5

Далі оцінюємо якість зпроектованого виробу та обраних зразків-аналогів. Для цього використовуємо формулу оцінки якості зразків-аналогів:

$$K_p = K_{id} - K_{vidx} \cdot \max.,$$

де K_p – коефіцієнт якості питомого виробу;

K_{id} – ідеальний коефіцієнт виробу (теоретичний)=1;

$$K_{vidx} \cdot \max. = 1/v,$$

де v – кількість врахованих позитивних вимог;

Коефіцієнт максимально можливий (K_{max}) розраховується:

$$K_{max} = K_{id} - 1/C,$$

де C – загальна кількість вимог;

Отримані результати зафіксуємо у таблиці 5.

Таблиця 5



**ОЦІНКА ЯКОСТІ ЗРАЗКІВ-АНАЛОГІВ І
ЗПРОЕКТОВАНОГО ВИРОБУ**

Вид виробу	Коefіцієнт якості
Зразок № 1	0,78
Зразок № 2	0,89
Зразок № 3	1
Зразок № 4	1
Зразок № 5	0,89
Спроектований виріб	1
Максимально можливий коefіцієнт якості	1

Наступним етапом роботи є аналіз методів технологічної обробки деталей та їх з'єднань у зразках-аналогах (таблиця 6).

Таблиця 6

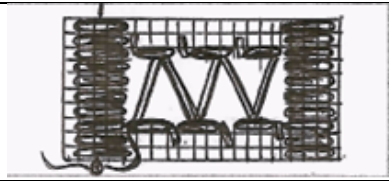
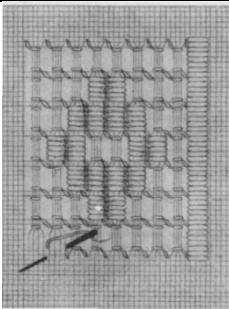
АНАЛІЗ ТЕХНОЛОГІЇ ВИГОТОВЛЕННЯ ВИРОБУ

№ п/п	Назва деталей, які обробляють	Ескізне зображення конструкції деталей та їх з'єднань	В яких зразках-аналогах використовуються
1	Обробка низу виробу		Зразок № 5
2	Мережка «Прутик з настилом»		Зразки № 2,3
3	Косий хрестик		Зразки № 1,3,4,5

2.2. Висновок за технічною пропозицією

У результаті проведеного аналізу зразків-аналогів можна зробити наступний висновок. Усі розглянуті рушники відповідають своєму призначенню. Крім того, вони є доступними з точки зору технології виготовлення. Використані у зразках техніки вишивки надають виробам естетичного, привабливого вигляду. В якості зразка-прототипу для подальшого проектування вибираємо модель №3, як одну з доступних і виразних за технікою виконання.

Подальшим етапом проектування є розробка ескізного проекту, результатом якого буде розроблений ескіз майбутнього зразка рушника з точним описом зовнішнього вигляду.

3. Ескізне проектування

Вишивання – це довготривала клопітка робота, яка потребує терпіння і рівноваженості. Одним із важливих аспектів для вишивання рушника є правильний підбір тканини для вишивання. Основними вимогами при виборі тканини для вишивання є міцність тканини, її здатність проти розтягування, сильного зминання. Для вишивання обираємо тканину із полотняним переплетенням ниток, щоб можна було легко розрахувати кількість ниток. Такою тканиною є тканина для вишивання.

Невід'ємним компонентом для вишивання є правильний підбір ниток. Для роботи використовуємо нитки білого, червоного та чорного кольору.

Для виконання роботи застосовуватимуться такі техніки вишивки: мережка «одинарний прутик», «прутик з настилом» та «косий хрестик». Мережкою «роздвоєний прутик» буде закріплений підігнутий край рушника. По периметру виробу буде вишито орнаментальні фрагменти «косим хрестиком» та мережкою «прутик з настилом».

Кінцевим етапом роботи є прання та прасування. Прати вишиті речі треба дуже обережно, щоб фарба на кольорових виробках не полиняла та не пошкодити ажурну вишивку (прутик з настилом).

Габаритні розміри рушника – 50×300 см.



Фото 28. Зовнішній вигляд рушника

4. Розробка технічного проекту

Основу вихідних даних для побудови рисунку рушника та розмірні характеристики визначають:

- масштабність: з метою найбільш переконливої і виразної передачі художніх особливостей елементів сюжетного зображення застосовуємо масштаб зменшення для зображення орнаментів;
- центральна частина рушника не заповнена, відповідно, сюжетним і орнаментальним зображенням;
- загальний характер ритмічної будови композиції: криволінійні мотиви рослинних орнаментів (рис. 7), зображення дерева життя (рис. 8);
- ритмічне чергування лілій, оскільки ритм є основою орнаменту;
- розміри рушника – 50×300 см.



Рисунок 7. Схема для вишивання рослинного орнаменту



Рисунок 8. Схема для виконання мережки «прутик з настилом»

5. Розробка робочої документації

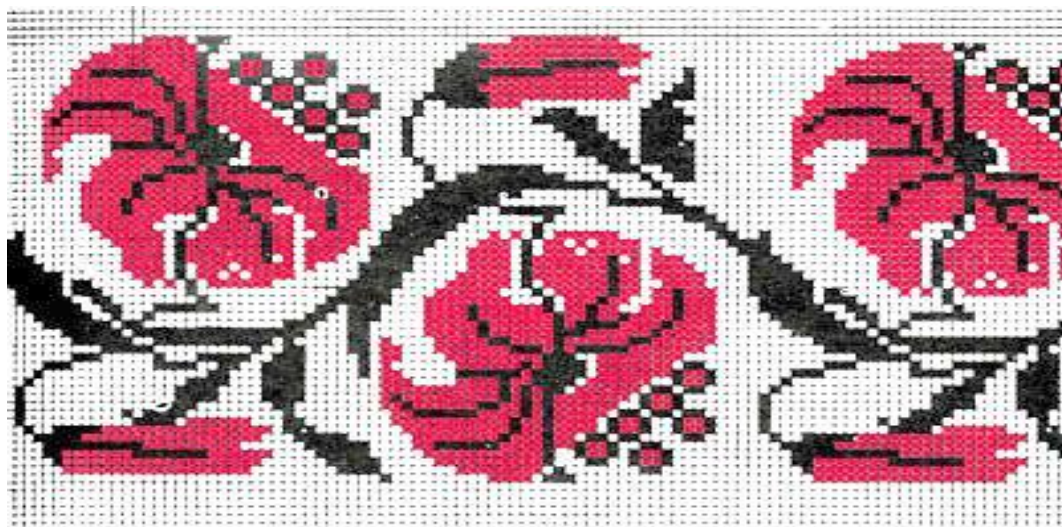
5.1 Визначення витрат матеріалів на виріб – рушник

Таблиця 7

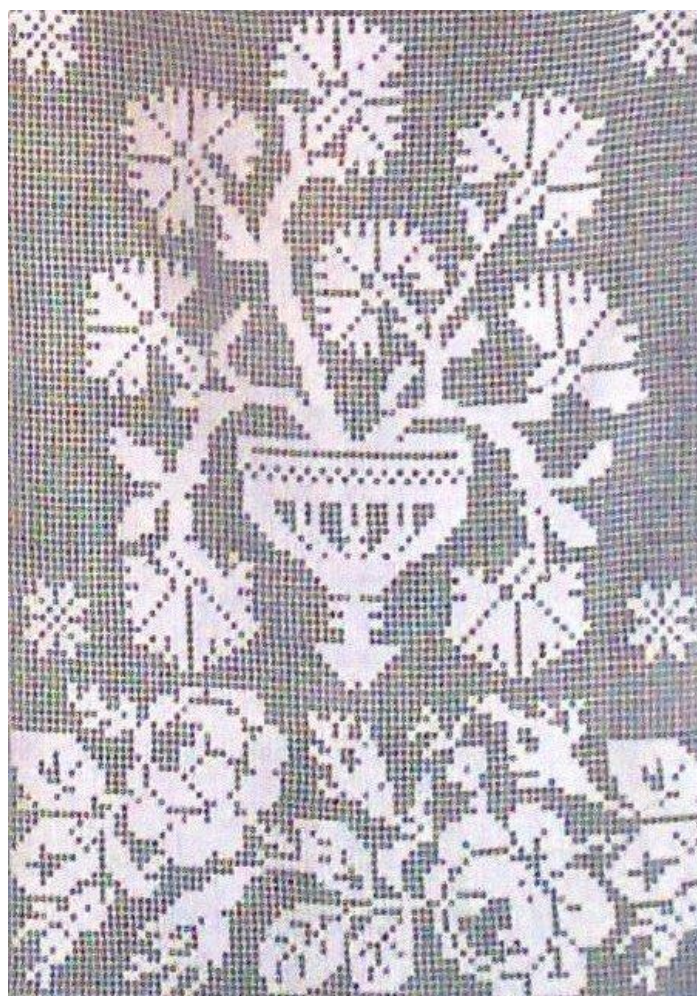
СПЕЦИФІКАЦІЯ ВИРОБУ





№, п/п	Найменування деталей	Кількість	Матеріал	Розміри, см
1	Полотно рушника	1	Тканина для вишивання	50×300
2	Нитки	30	Муліне білого червоного чорного кольору	

5.2 Складання технологічної карти на виготовлення рушника

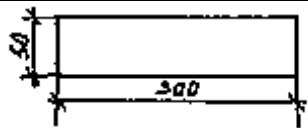
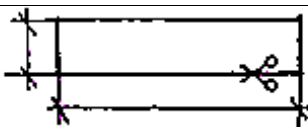
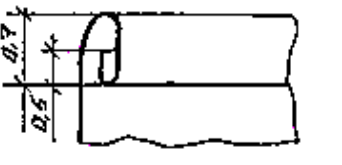
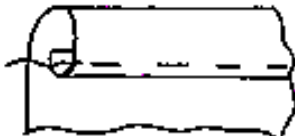

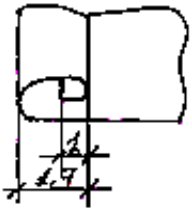
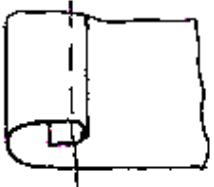
Таблиця 8



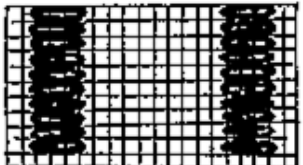
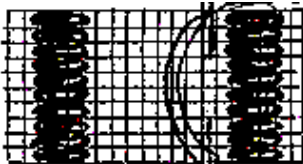
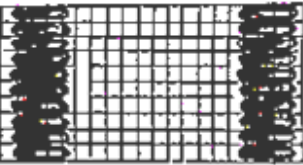

ТЕХНОЛОГІЧНА КАРТА ВИГОТОВЛЕННЯ РУШНИКА

№, п/п	Назва операції	Технологічні умови	Графічне зображення
1	2	3	4
1.	Розмічання та розкроювання рушника	1. Нанести на тканину розміри 50..300см	
		2. Розкроїти рушник	
2.	Обробка країв рушника	1. Підгорнути на виворітній бік рушника на 0,5 см, а потім на 0,7 см	
		2. Приметати краї швом «уперед голкою»	

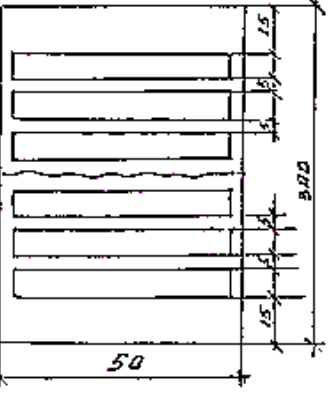
1	2	3	4
		3. Підігнути на виворітний бік поперечні краї рушника на 1,7 см	
		4. Приметати їх швом «уперед голкою»	
3	Виконання роздвоєного прутика	1. Вшити нитку у вушко голки	
		2. Закріпити робочу нитку способом «у петлю»	
		3. Вишити праву закріпку на 3 вертикальних нитках по 10 стібків у кожній	
		4. Вишити ліву закріпку аналогічно правій	
		5. Набрати на голку 4 нитки тканини посередині закріпки	
		6. Підрізати 4 нитки посередині закріпки	

1	2	3	4
		7. Витягти підрізані нитки	
		8. Закріпити робочу нитку біля правої закріпки збоку на двох нитках чисниці	
		9. Набрати на голку 4 вертикальні нитки основи	
		10. Обкрутити набрані нитки	
		11. Виколоти голку за дві нитки чисниці вниз	
		12. Обпрутикувати нижній ряд мережки	
		13. Перемістити голку вгору під нитками закріпки	
		14. Повернути зразок	

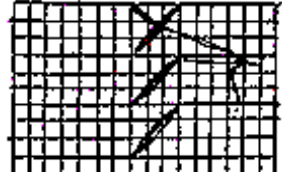
1	2	3	4
		15. Набрати на голку половину ниток, які обкручені у верхньому прутіку, обкрутити їх	
		16. Прутикувати до кінця ряду	
		17. Закріпити нитку під нитками закріпки	
		18. Операції 1–17 повторити на іншому поперечному краю рушника	
4.	Розміщення вишивки на рушникові	1. Відступити від мережки 15см, розмістивши перший орнамент	
		2. Відступити від орнаментальної смуги 5 см	
		3. Виконати другий орнамент	
		4. Відступити від другої орнаментальної смуги 5 см	

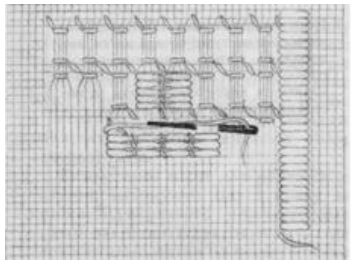
1	2	3	4
		5. Повторити перший орнамент	
5.	Виконання косого хрестика	1. Закріпити нитку петлею	
		2. Виконати перший стібок	
		3. Виконати наступний стібок знизу вверху спрямовуючи голку горизонтально справа наліво	
		4. Виконати необхідну кількість стібків (за схемою 4.1)	
		5. Перший ряд перекрити другим рядом діагональних стібків зверху вниз, утворюючи хрестик	
6.	Виконання мережки «прутик настилом»	1. Нашити справа закріпку, залишивши кінець нитки, з витягнути одну нитку піткання і виконати перший ряд прутика та ліву закріпку	
		2. Повернувши зразок, виконати мережку за технічним малюнком. Дійшовши до лівої закріпки, робочу нитку закріпити під її стібками і відрізати	

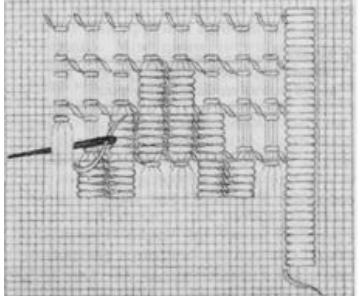
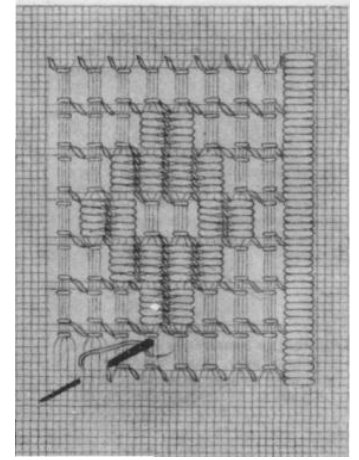
1	2	3	4
		3. Дошити ще кілька стібків закріпки.	
		4. Підрізати та витягнути нитки для наступного ряду мережки. За технічним малюнком виконати прутик та настил	
		5. Виконати наступний ряд мережки за технічним малюнком	
		6. Закінчити мережку двома рядами прутика, закріпити нитку під нитками закріпки	
7.	Кінцева обробка рушника	<p>1. Замочити рушник у мильному розчині на 2 год. ($t=25^{\circ}\text{C}$).</p> <p>2. Випрати рушник вручну.</p> <p>3. Прополоскати рушник у теплій воді.</p> <p>4. Прополоскати рушник у холодній воді.</p> <p>5. Накрохмалити рушник (крохмаль заварити до густоти сметани. Зварений</p>	

		крохмаль процідити крізь 2–3 шари марлі і влити у воду. Щоб визначити, чи достатньо у воді крохмалю, у розчин попередньо занурити клаптик білої тканини.	
8.	Волого-теплова обробка рушника	Пропрасувати готовий рушник через вологий пропрасувач	

6. Розрахунок собівартості і договірної ціни виробу

Для того, щоб визначити собівартість виробу виконуємо наступні розрахунки.

По-перше, розрахунок матеріальних витрат на виготовлення рушника (табл. 9).

Таблиця 9

РОЗРАХУНОК ВИТРАТ МАТЕРІАЛІВ

Назва матеріалу	Ціна одиниці вимірювання, грн	Витрати матеріалів, м, шт	Вартість витрат, (грн)
Тканина для вишивання	45	3 м	135
Нитки муліне	2,25	30 шт.	65
		Разом:	200

По-друге, вартість витрат на електроенергію при виготовленні рушника, використовують формулу:

$$E = P \cdot t,$$

де E – спожита електроенергія (кВт/год.);

P – потужність споживача електроенергії (кВт);

t – тривалість роботи споживача електроенергії (год.).

$$Ц = 0,25 \text{ грн.} \cdot E,$$

де $Ц$ – вартість спожитої електроенергії (грн.);

0,25 грн. – величина тарифу на електроенергію.

а) робота електричної лампи $t_v = 100$ год.

б) лампа має потужність $P_v = 100$, $W_t = 0,1$ кВт

в) за час роботи лампа споживає електроенергію:

$$E_v = P_v \cdot t_v = 0,1 \text{ кВт} \cdot 100 \text{ год.} = 10 \text{ кВт} \cdot \text{год.}$$

г) при тарифі на електроенергію 0,25, вартість спожитої електроенергії складає

$$E_e = 0,25 \text{ грн} \cdot 10 \text{ кВт} \cdot \text{год} = 2,50 \text{ грн}$$

Обчислюємо матеріальні витрати за формулою:

$$M_v = M_{\text{мат}} + V_c$$

Одержуємо:

$$M_v = M_{\text{мат}} + V_c = 200 \text{ грн} + 2,5 \text{ грн} = 202,50 \text{ грн.}$$

Далі розраховуємо оплату праці за формулою:

$$P = t \cdot p,$$

де t – тривалість виконання робіт з виготовлення рушника (год.);

p – погодинна оплата праці робітника 3 розряду.

$p = 6$ грн

Тривалість виготовлення рушника 200 год.

$$P = 200 \times 6 \text{ грн} = 1200 \text{ грн.}$$

Розраховуємо податок на заробітну плату:

Податок на заробітну плату та інші податки складають 15% від заробітної плати $O_p = 0,15 \cdot 1200 \text{ грн.} = 180 \text{ грн.}$

Далі визначаємо амортизаційні відрахування на інструменти і обладнання за формулою:

$$A = 0,1 \cdot B / N,$$

Де A – величина амортизаційних відрахувань на одну робочу зміну (6 год.);

0,1 – коефіцієнт, що враховує 10% від вартості обладнання;

B – вартість обладнання (грн.);

N – час зносу обладнання у днях.

Результати фіксуємо в табл. 10.

Таблиця 10

Інструменти та обладнання	Вартість, грн	Час зносу обладнання, рік	Амортизаційні відрахування 10%, грн	Амортизаційні відрахування на виготовлення
Голка ручна	1	1	0,10	0,055
Ножиці	18	3,6	1,80	0,14
Лампа	80	16	8	0,137
				Всього: 0,332 грн.

Остаточо визначаємо загальну собівартість виготовлення рушника за формулою:

$$C = Mв + Pоп + Одсс + Ао$$

Загальна собівартість виготовлення рушника складає:

$$C = Mв + Pоп + Одсс + Ао = 202,5 + 1200 + 180 + 0,332 = 1583 \text{ грн}$$

7. Маркетингове обґрунтування об'єкту проектування

Маркетинг – це планування і здійснення всебічної діяльності, пов'язаної з товаром, метою здійснення оптимального впливу на споживача для забезпечення максимального споживання за оптимальної ціни та одержання у результаті цього довгострокового прибутку.

7.1. Характеристика товарних властивостей рушника

Можливість просування проектованого українського вишитого рушника на цільовий ринок виробів декоративно-ужиткового призначення передбачає необхідність внесення до його конструкції змін, доопрацювань або модифікацій:

- виконання сюжетного і орнаментального зображення різними техніками вишивання : мережка, косий хрестик, рушникові шви та їх поєднання;

- довжина рушника може варіюватися у межах від 1500 до 3000 мм, а ширина від 30 до 50 мм.

Тому можливо створити декілька із вказаних варіантів дослідних зразків рушників з метою перевірки реакції покупців. Після цього будуть прийняті кінцеві рішення відносно конструкції на оформлення рушника, ціни, умов поставки та продажу.

Вихід на ринок з таким видом декоративно-ужиткового виробу визначає стратегічну (на 1–5 років) мету маркетингу. Збільшення на ринку долі спроектованого нами виробу можна досягти декількома шляхами:

- створити більш сприятливий образ товару через інтенсивну рекламу;

- запропонувати нові модифікації товару;
- зробити доступною ціну виробу.

З метою реалізації обраної нами маркетингової стратегії необхідно визначитися із ринковою тактикою на найближчі місяці року:

- у разі зниження проектованого об'єму продажу виробів будемо застосувати наступні тактичні маркетингові прийоми: форсування рекламної діяльності, стимулювання збуту за допомогою зниження ціни, перевірка якостей виробу, його властивостей з наступними рекомендаціями виробництву;

- у випадку, якщо об'єм виробництва рушників не встигатиме за зростанням попиту, можливими є наступні варіанти тактичних маркетингових заходів: збільшення масштабів виробництва, підняття ціни, скорочення витрат на рекламу.

7.2. Розподіл і збут спроектованого рушника

Спочатку виявляємо можливості освоєння ринку виготовленого рушника. Для цього здійснимо сегментацію ринку, визначивши географію, загальну кількість і категорію потенційних покупців, які можуть придбати виріб.

За географічним критерієм сегментації ринку, потенційними споживачами вишитого рушника можуть стати туристи, шанувальники національних традицій декоративно-прикладного мистецтва, а також люди орієнтовані на споживання певного типу (шанувальники декоративно-ужиткового мистецтва). При плануванні рекламної компанії слід врахувати цільові групи людей, які є читачами журналів, слухачами радіо і телебачення з декоративно-ужиткового мистецтва.

Види і характеристика варіантів рушників запропонованих для реалізації зазначені у пункті 7.1. На підставі наявного переліку пропозиції рушників і можливих сегментів ринку їх реалізації складемо ринкову сітку можливостей його освоєння.

Виходячи з сітки прикидки цільового ринку, збут спроектованого рушника можна здійснити за всіма обраними сегментами ринку.

Можливості конкуруючих підприємств стосовно довгострокового освоєння ринку виробами аналогічного призначення реалізується у художніх салонах сувенірної продукції в м. Полтаві. Стратегічною метою конкурентів є підтримка їх переваги в асортименті, якості в умовах зростаючої конкуренції. Місце і доля вишитого рушника в загальній виробничій структурі конкурентів складає 5%.

Таблиця 11

СІТКА ПРИКИДКИ ЦІЛЬОВОГО РИНКУ

№ п/п	Характеристика сегментації ринку	Види рушників		
		обрядовий	святковий	подарунковий
1	Туристи	+	+	+
2	Шанувальники мистецтва	+	+	+
3	Колекціонери	+	+	+
4	Пересічні люди	+	+	+

Можливими способами продажу вишитих рушників можуть бути ярмарки, виставки-продажі та інші.

7.3. Просування продукції на ринку

Метою рекламування вишитих рушників є досягнення об'єму продаж рушника за тиждень, а також розширення долі споживачів, які б мали стійке уявлення про нашу продукцію.

Рекламний бюджет на один реалізований продукт складатиме вартість одного рекламного оголошення у рекламній щотижневій газеті й складатиме 1,5 грн.

Приймаючи рішення про купівлю вишитого рушника споживачі можуть керуватися такими мотивами емоційного характеру:

- почуття переваги: багато споживачів здійснюють купівлю з метою здаватися кращими за інших;
- бажання відрізнятись від інших, яке виражається у прагненні купувати оригінальні речі;
- імітація або наслідування: багато споживачів бажають відрізнятись від інших, імітувати стиль життя відомих людей, людей цікавих захоплень і інтересів;
- бажання витратити гроші: частину покупок, наприклад, туристи, здійснюють лише тому, що «гроші пропалують кишені».

Купівля вишитого рушника може бути викликана мотивацією покупців раціонального характеру, які ґрунтуються на прагненні споживачів зекономити на чомусь, купити щось високоякісне і практично-корисне:

- економія: скидки на виріб, виходячи з бажань покупця зекономити;
- корисність: цілеспрямоване використання виробу може відігравати основну роль у прийнятті рішення про купівлю.

Враховуючи споживчі мотиви визначених ринкових сегментів вибираємо тему, яка сприятиме досягненню цілей рекламної програми. Оскільки виготовлення рушників є невеликим і потребує швидкого ефекту

в тему реклами включаємо такі мотиви як економічність (висока якість при низькій вартості), а також емоційні мотиви (оригінальність, символічність виробів, стильність, надання яскравості інтер'єру).

Розробляючи рекламний текст визначаємо візуальний спосіб його відтворення. Акцент рівною мірою здійснюватимемо як на словесну рекламу, так і на рекламну картинку.

Виходячи з визначених споживчих мотивів найбільш яскравими і дієвими словами і фразами можуть бути:

- найкраща краса для інтер'єру;
- оригінальність, стильність, композиції;
- доступна ціна.

Картинкою, що супроводжує текст реклами може бути зразок зображення вишитого рушника.

Доступність текстових реклам в частині оригінальності та символічності зображень композиції – для туристів, краса для інтер'єрів та стильність для шанувальників мистецтва і природи; доступність ціни – для масових читачів газет і журналів.

Текстова частина матиме вигляд коротких прямих повідомлень у місцевих газетах, оскільки це передбачає мінімальні витрати на один рекламний контакт із споживачами. Частота охоплення споживачів рекламою в газеті 1–2 рази на тиждень.

7.4. Здійснення ціноутворення проєктованого рушника

Рівень цін на вишиті рушники у конкуруючих підприємств складає 200–3000 грн.

Ціна нашого виробу коливається в залежності від розмірів виробу, складності технік, які використовуються при виготовленні виробу та від об'єму заповнення рушника.

Тому першою реакцією на ціни конкурентів буде постачання для збуту рушників, що мають нижчу, ніж у конкурентів ціну.

Якщо Ви бажаєте звільнитися від буденності оточення, прагнете естетично оформити інтер'єр, відчути справжню насолоду від оригінальних, неповторних творів декоративно-прикладної творчості, то тільки у нас Ви придбаєте вишитий рушник високої якості за доступною ціною. Ви відчуєте справжню реалістичну красу мистецтва і не зможете відмовити собі у цьому задоволенні.

*Тож не гайте марно
час – завітайте Ви до нас !
Чекаємо за адресою:
м.Полтава*



СПИСОК ВИКОРИСТАНОЇ ЛІТЕРАТУРИ

1. Ганжа П.О. Таємниці українського рукомесла / Ганжа П.О. – К. : Мистецтво, 1996. – 192 с: 1л.
2. Гасюк О.О. Художнє вишивання / О.О. Гасюк, М.Г. Степанюк. – К. : Вища шк., 1987.
3. Захарчук-Чугай Р.В. Українська народна вишивка / Захарчук-Чугай Р.В. – К. : Наук думка, 1988.
4. Захарчук-Чугай Р.В. Українське народне декоративне мистецтво : навч. посіб. / Р.В. Захарчук-Чугай, Є.А. Антонович. – К. : Знання, 2012. – 342 с.
5. Кара-Васильєва Т.В. Українська вишивка на зламі століть / Т.В. Кара-Васильєва // Укр. мистецтво та архітектура кінця ХІХ – початку ХХ ст. – К., 2000. – С. 135–152.
6. Колотило К. Альбом / Колотило К. – К. : Мистецтво, 1992.
7. Радкевич В.О. Технологія вишивки: підручник / [За ред. Н.Г.Ничкало]; В.О. Радкевич, Г.М. Пащенко. –К. : Вища шк., 1997. – 303 с: іл.
8. Роик В.С. Мелодии на полотне: Воспоминания. Вышивки. Отзывы / Роик В.С. – Симферополь : Крымчупедгиз, 2003. – 240 с.
9. Титаренко В.П. Народні промисли України: навчальний посібник / Титаренко В.П. – Полтава : Видавництво «Полтавський літератор», 2011. – 524 с.
10. Титаренко В.П. Українська народна вишивка у творах полтавських майстринь / Титаренко В.П. – Полтава, 2008. – 230 с.

Розділ 3

УКРАЇНСЬКИЙ ВИШИТИЙ ОДЯГ



Характерною рисою традиційного українського одягу є надзвичайна мальовничість, яка відбиває високий рівень культури виробництва, володіння багатьма видами й техніками опорядження та оздоблення. Водночас народному одягу притаманна значна варіативність. Найбільш помітними були відмінності у костюмі, що побутував на Лівобережжі та Правобережжі, Слобожанщині та Поділлі. Це ж стосується й традиційного одягу населення Подністров'я, Карпат, Полісся та Півдня України. Регіональною специфікою були позначені передусім матеріали для одягу; конструктивні, технологічні і декоративні прийоми його створення; способи виробництва окремих деталей: головних уборів, взуття, прикрас; колорит, техніка та мотиви орнаментики – особливо сорочок і поясного одягу, які майже до кінця XIX ст. зберігали давні локальні особливості, а також способи носіння і об'єднання всіх елементів одягу в повний, завершений комплекс вбрання.

Сорочка – один із найдавніших елементів одягу, що зберіг свою форму натільного одягу в усій території України майже до початку XX ст. Термін «сорочка» – поширений не лише серед українців, але й у інших слов'янських народів. У період Київської Русі сорочка, сорочиця означала як натільний, так і верхній одяг взагалі, шилася з полотна та із сукна. Східнослов'янська сорочка кінця XIX – поч. XX ст., що мала велику кількість локальних варіантів крою та орнаментациї, відповідала одному чи одразу кільком цільовим призначенням. Це і колоритно оформлені святкові, і стриманіші поживні, і повсякденні сорочки, які ще у XIX ст. часто були єдиним одягом у дівчат і парубків до певного віку.

Білий колір сорочки є загальнослов'янською традицією, що сягає у сиву давнину. Білизна тонкого лляного, ретельно відбіленого полотна – це своєрідний еталон українських сорочок XIX ст. Чоловічі та жіночі сорочки в XIX ст. у цілому в Україні залежно від їх призначення, а також від достатку сім'ї шились з полотна різної якості. Забезпечення чоловіка та інших членів родини білизнаю покладалося за традицією на дружину. Парубок приносив у дім із рідної сім'ї дві-три сорочки. Після заручин наречена готувала для майбутнього чоловіка білизну, і часто вже на весіллі він був одягнений у сорочку, що її пошила і вишила молода дружина.

Одним із визначальних ознак одягу є крій. В еволюції крою сорочок найповніше відобразився один із найважливіших народних принципів

створення одягу – раціональність, що визначалася функціональністю, технічними можливостями, спадкоємністю традицій.

Виходячи з локальних варіантів крою, можна виділити основні типи сорочок, що побутували в Україні наприкінці ХІХ – на початку ХХ ст.: *тунікоподібна, із плечовими вставками, з суцільнокроєним рукавом, на кокетці*. Локальна специфіка основних типів крою виявилась у засобі поєднання плечової вставки та рукава зі станом, у розмірі та формі плечової вставки, рукавів і ласток, у характері призбирування верхньої частини рукава та горловини, в оформленні коміра та низу рукавів – манжет; у горизонтальному чи вертикальному поділі стану сорочки. Розміри деталей сорочки, кількість полотниць стану були тісно пов'язані з шириною доморобного полотна (у середньому 50 см), яка визначалася можливостями ткацького верстата.

Найархаїчніший – тунікоподібний крій на території України зберігся переважно у чоловічих сорочках, кроєних із одного центрального, перегнутого впоперек полотнища, до якого з боків пришивалися два поздовжньо перегнуті полотнища – рукави. Нижче рукавів до стану пришивалися «бочки» у півполотнища завширшки та ластки (клинці, які вставлялися під рукавом, між рукавом та бочками). У центрі перегнутої частини стану вирізувалася горловина і виконувався глибокий розріз – «пазушка».

Сорочка з плечовими вставками генетично продовжувала розвиток тунікоподібного крою. Тоді цей тип сорочки набув розповсюдження переважно у жіночому одязі. Така сорочка була відома ще давнім слов'янам, а у ХІХ – на початку ХХ ст. у багатьох локальних варіантах була характерна для всіх слов'янських народів.

Плечові вставки – «уставки» (які мали різні назви: на Полтавщині – «уставки» («вуставки»), у центральній Київщині – «плічки», на Поліссі – «полики» і т. д.) – були прямокутні (пізніше у вигляді трапеції). Шматки полотна вшивалися між передньою та задньою пілками по основі або по пітканню стану сорочки. Хоча на значній території побутували обидва вказаних способи, сорочка з уставками, пришитими по основі, що набула широкого розповсюдження на середньому Подніпров'ї, визнана дослідниками здавна характерною для українців. Тому цей вид сорочки і називають «українським». Така сорочка поширена також у верхів'ях Дніпра, що пояснюється культурними взаємозв'язками населення середнього та верхнього Подніпров'я.

Уставки розширювали плечову частину сорочки і давали можливість зробити об'ємнішою горловину та рукав, який часто призбирували біля уставки. Ширина уставки була різною – дорівнювала або половині ширини доморобного полотнища, або всій його ширині. При ширині, що

дорівнювала половині полотнища, вона разом із рукавом вшивалася як по основі, так і по пітканню стану сорочки; при повній ширині полотнища пришивалася лише по основі. Рукав до уставки пришивали не призбируючи або ж призбирували у дрібні збірки («пухлики»), що особливо характерно для сорочок Полтавщини.

Сорочки з суцільнокроєним рукавом на території України побутували у двох варіантах. У першому частина рукава мала форму уставки, рукав пришивався або по основі, або ж по пітканню. Район поширення такого типу співпадав з місцевостями побутування сорочок з уставками, пришитими відповідно по основі або по пітканню. У другому варіанті рукав призбирувався по всій ширині разом із горловиною та пілками стану і пришивався тільки по основі. Він міг бути вужчим або ширшим, залежно від того, чи викроювався із одного шматка полотна, чи до нього додавалося іще півполотнище. Рукав у півтора полотнища завширшки побутував на Лівобережжі, Подніпров'ї, переважно на Полтавщині і був найпоширенішим на всій території України. Об'ємність верхньої частини сорочки регулювалася також і розміром ласток. Наскільки ширшим робився рукав, настільки меншою була ластка. На ластку та додаткову півпілку часто використовувалось полотно гіршої якості.

У північних районах України уставка або суцільнокрійний рукав з'єднувалися зі станом сорочки по пітканню. На значній частині Лівобережжя (особливо на території Полтавщини) переважало пришивання уставок та рукавів по основі. У центральних районах України обидва типи побутували одночасно.

Сорочка на кокетці – пізнє явище для України – набула розповсюдження як у чоловічому, так і в жіночому одязі спочатку у південних районах, а наприкінці XIX – на початку XX ст. і в центральних областях. Цей тип ніби продовжує розвиток народного крою сорочок з плечовими уставками, пришитими по пітканню.

Конструктивне рішення стану сорочки, порівняно з плечовою частиною, було простішим і визначалося кількістю полотнищ. Залежно від ширини доморобного полотна у східнослов'янських сорочках їх могло бути від трьох до шести, і розташовувалися вони симетрично або несиметрично відносно центру фігури. Стан сорочок зшивався з трьох несиметрично розташованих полотнищ, в об'ємі сорочка дорівнювала 140–145 см, довжину мала таку, що поділ обов'язково виглядав з-під іншого одягу. Найдовші сорочки носили на півночі Чернігівщини. Додаткова довжина служила напуском на поясі. Стан сорочки міг бути суцільним («додільна сорочка») або відрізний («сорочка до підтички»). Сорочка з відрізним станом складалась із двох зшитих частин: верхньої («станок», «чохлик»), виконаною здебільшого з тонкого саморобного (XIX

ст.) або купованого (з кінця XIX ст.) матеріалу та нижньої («підтички») з грубого доморобного полотна, оскільки прикривалась поясным одягом, а також швидше зношувалася. Іноді краще полотно використовувалось лише на рукави або плечові вставки. Полотно на підтичку бралось у довжину, рідше – впоперек. Якщо вона виготовлялася із поздовжніх шматків полотна, то складалася з трьох полотнищ, як і сорочка.

Окрім крою, локальної своєрідності сорочкам надавала їхня орнаментация. Колір і фактура доморобного полотна були виразним тлом для орнаменту. Матеріал, мотиви, колористика, техніка виконання, розміщення орнаментации нерозривно пов'язані з іншими елементами одягу, костюмом в цілому, його функціональним призначенням.

Орнаментация сорочок виконувалася технікою ткацтва та вишивки. Ткацький малюнок у генетичному відношенні – явище більш раннє, хоча здавна на значній території України ці дві техніки розвивалися паралельно. У другій половині XIX ст. у центральних та південних районах України перевага віддавалася вишивці, а наприкінці XIX – на початку XX ст. вишивку в основному витісняє орнамент.

Вишивали сорочки лляними та конопляними нитками домашнього виробництва, а згодом фабричними бавовняними нитками («заполоччю»), іноді вовною та шовком. Для вишивання сорочок застосовували багато технік. На Правобережжі, у західних та північних районах України майже до XX ст. використовувалася техніка вишивки «низь» («занизування»), що належить до найдавнішого способу вишивання, який повторює техніку ткацтва. При цьому орнамент міг бути тільки геометричним. Старовинні техніки вишивки, що побутували на території України у цей період – це різні види лічильної гладі. Пряму гладь застосовували на Полтавщині та Чернігівщині, косу – на Київщині. Особливого поширення на всьому Лівобережжі набула техніка прямої гладі («настилання», «лиштва»). В одній композиції нерідко поєднувалося кілька вишивальних технік. На Полтавщині пряма гладь поєднувалася з ажурною технікою «вирізування», Чернігівщині – з «виколюванням». До ажурних швів слід віднести і мережку, що була особливо поширена на Лівобережжі. Мережкою оздоблювали поділ сорочки у вигляді так званого прутика.

Вишивання за допомогою канви набуло розповсюдження в Україні у другій половині XIX ст. і значною мірою було пов'язане з розвитком фабричного виробництва тканин. Із середини XIX ст. поширюється техніка вишивки «хрестик», яка до початку XX ст. існувала паралельно з різними видами старовинного вишивання, а згодом почала їх витісняти. Така техніка створювала широкі можливості кольорової розробки і реалістичнішої трактовки рослинних мотивів. У першій половині XX ст. вишивання хрестом стає переважаючим.

Протягом усієї історії розвитку народного одягу вдосконалювались і принципи розміщення орнаментативної на сорочках. Зважаючи на давність самого виду одягу – сорочки, розміщення декору на ній часто пов'язують з ранніми етапами розвитку одягу, коли орнамент відігравав не стільки естетичну, скільки оберегову, символіко-магічну роль. Прикраси виконувалися на тих елементах одягу, які відкривали частини тіла. Прикрашалася горловина, нагрудна частина, поділ, низ рукавів. У давньослов'янському одязі особливо ретельно прикрашалася кругла або квадратна горловина, яка отримала назву «опліччя» і могла одягатися окремо або ж пришивалася до одягу. Розміщення вишивки на плечовій частині та передпліччі традиційних сорочок ХХ ст. пов'язують із тим періодом, коли на нижню сорочку з довгим рукавом одягалася друга – без рукавів, або накидався плащ з орнаментованими краями, який застібався на плечі застібкою – фібулою.



Фото 29. Вишиті сорочки

Наприкінці ХІХ – на початку ХХ ст. принцип нанесення орнаменту на сорочках зводився переважно до вирішення практичних та естетичних завдань, водночас зберігаючи давні традиції. Художнє оформлення визначалося призначенням сорочки, віком та заможністю власника. Розташування орнаменту залежало безпосередньо від крою сорочки та інших елементів одягу. Прикрашалися ті частини сорочки, які не закривалися іншими складниками комплексу одягу. За допомогою орнаменту сорочки досягалася композиційна цілісність всього комплексу. У різних районах України розташування орнаменту мало спільні специфічні риси. На середньому Подніпров'ї орнаментативна на уставці та

передпліччі розташовувалася у вигляді двох компактних широких, співзвучних між собою за малюнком смуг. Якщо рукав заповнювався вишивкою, то вона могла виступати або у вигляді окремих елементів орнаменту, розташованих у шаховому порядку, або ж у вигляді вертикальних композицій.

Прикрашалися також і подоли сорочок («ляхівка», «лиштва»), комір і манжети.

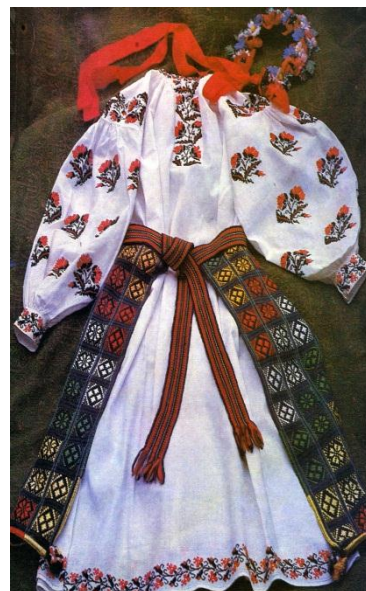
Одним з різновидів поясного жіночого вбрання українок є плахта. *Плахта* – одяг, який складається з двох довгих (до 180 см) полотнищ шириною до 50 см, на дві третини зшитих між собою краями. Носили її, склавши удвоє зашитим кінцем під низ. Другий, не до кінця зшитий, кінець лягав на нижній, його крила розходилися, прикриваючи жіночу постать з боків. Плахту закріплювали на талії поясом, спереду одягали запуску.

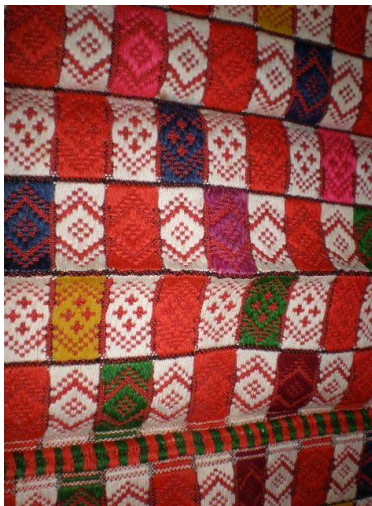

а



б



в

Фото 30. Плахта:

а, в – орнамент плахт Полтавщини; б – традиційна українська плахта

Це дуже давній вид одягу: зображення жіночих фігур, обгорнутих шматком тканини з клітчастим малюнком, зберегли малоазійські пам'ятки VII–VI ст. до н.е. Плахта була характерним елементом святкового костюма на Середній Наддніпрянщині протягом усього XIX ст. На неї йшло більше саморобного сукна, ніж на будь-які види незшитого поясного одягу – близько 4 м. Тканину для плахт виробляли з сировини вищої якості, складнішою ткацькою технікою. Барвіста (переважно клітчаста) плахта іноді додатково вишивалася вовною або шовком. Все це робило її більш вишуканою, ніж інші види поясного одягу. Будучи спочатку лише локальним типом убрання, плахта з часом поширилася по всій території Середньої Наддніпрянщини і стала одним із невід'ємних компонентів

національного жіночого костюма. Побутував й інший вид плахти – без зовнішніх крил. Вона складалася з двох зшитих пілок; носили її на Чернігівщині та Полтавщині небагаті селянки.



Фото 31. Плахта без зовнішніх крил, кінець XIX ст. Полтавщина

Характерною особливістю декору плахти є її картатість. Картки утворювалися перетинанням різноколірних орнаментальних смуг основи та підкання. Виткана таким чином плахта звалася простою, часто – рябенькою, а техніка ткання – плахтово-човниковою. Складнішою, плахтово-перебірною технікою ткалися так звані плахти-закладанки, картки яких були «розкреслені» вузькими подвійними або потрійними лініями і заповнювалися різного кольору геометричними мотивами.

Незшитий та частково зшитий поясний одяг активніше побутував і довше зберігався у центральних землеробських районах (Київщина, Полтавщина).

Наприкінці XIX ст. плахта, запаска, дерга, а також спідниці з саморобних матеріалів в Україні (за винятком північних районів) практично вийшли з ужитку. Заміна домотканого поясного одягу спідницею з фабричних матеріалів швидше відбувалася в районах з розвинутим винахідництвом – Центральній Київщині, Полтавщині. Місцевий традиційний одяг поступово перетворювався на обрядовий чи святковий або ж доношувався старшим поколінням. Водночас спідниці з фабричної тканини відразу ж стали використовуватися молоддю та заможними селянками як святкові. Спідниці з покупних тканин (кашеміру, кольорового сатину, смугастого або квітчастого ситцю тощо) шилися з шести-семи полотниць, закладалися у дрібні збори (ряси) і зверху вшивалися у пояс.

Фартух-запаску носили в усій Україні, як додатковий елемент строю. У різних регіонах України фартух виготовляли різними способами, але завжди барвисто, святково та з дорогих тканин.

З появою фабричних матеріалів змінилися й фартухи-запаски. Їх почали шити з перкалю, ситцю, вовни тощо – різного кольору, іноді з однієї тканини зі спідницею; у верхній частині з'явилися дрібні збори. Святкові фартухи прикрашалися вишивкою. Заможні жінки до кожної спідниці мали окремих фартух.



3.1. Українська чоловіча сорочка

Чоловічі полтавські сорочки мали декілька варіантів.

Найдавніший з них – тунікоподібного крою, з бочками, стоячим коміром, із розрізом посередині або збоку пазухи. Груді таких сорочок вишивалися, а по скату рукавів іноді робилися збори. Сорочка з уставкою була зі стоячим або відкладним коміром, із густими зборами біля нього та з прямим розрізом пазухи. Стрілкові сорочки також призбирувалися біля коміра, але замість вставок в них був трикутний клин, розширений до коміра і вкритий вишивкою.

Сорочка *з уставками* (рис. 9, а) відрізняється від жіночої сорочки такого самого крою лише меншою довжиною та стриманішою орнаментациєю.

Сорочка *із стрілками* (рис. 9, б) також має станок, призбираний біля коміра, а замість уставки – трикутний клин (стрілка), розміщений широкою стороною до коміра. Цей клин призбирують разом із станком. Стрілку накриває вишивана смужка полотна 2–4 см завширшки.

Варіантом стрілкової сорочки є сорочка *з настилами*. У ній смужка тканини (настил) роздвоюється від середини й обрамляє призбирану біля коміра стрілку з обох боків.

Полтавський варіант стрілкової сорочки шиють дещо інакше (рис. 9, в). Стрілка тут – повний квадрат (як уставка), який накриває розходження передньої та задньої пілок станка сорочки.

Чоловіча сорочка без зборів (крій «вперекидку») з бочками поширена під назвою «чумачка» (рис. 9, г). Цю сорочку шиють вільно з симетричним розміщенням швів.

На Дніпропетровщині, в районі порогів, така сорочка з рукавами у дві пілки завширшки мала назву, «*лоцманівської*» (рис. 9, д). Її вишивали на комірці, по низу рукавів, пазусі, а подекуди й на місцях з'єднання станка з рукавом і навіть уздовж усього рукава.



Рисунок 9. Крій народних чоловічих сорочок

Курта (рис. 9, є) – бойківська та закарпатська сорочка – має коротенький, 30–35 см завдовжки станок, пошитий «вперекидку».

Щодо сорочки з манішкою, то вона немає будь-якої особливої конструкції. Манішку можна пришивати і до сорочки з уставками і до «чумачки».

На чоловічих сорочках вишивку розміщують здебільшого на передній частині станка, комірі та по низу рукавів. Вишивання слід починати з передньої частини станка.

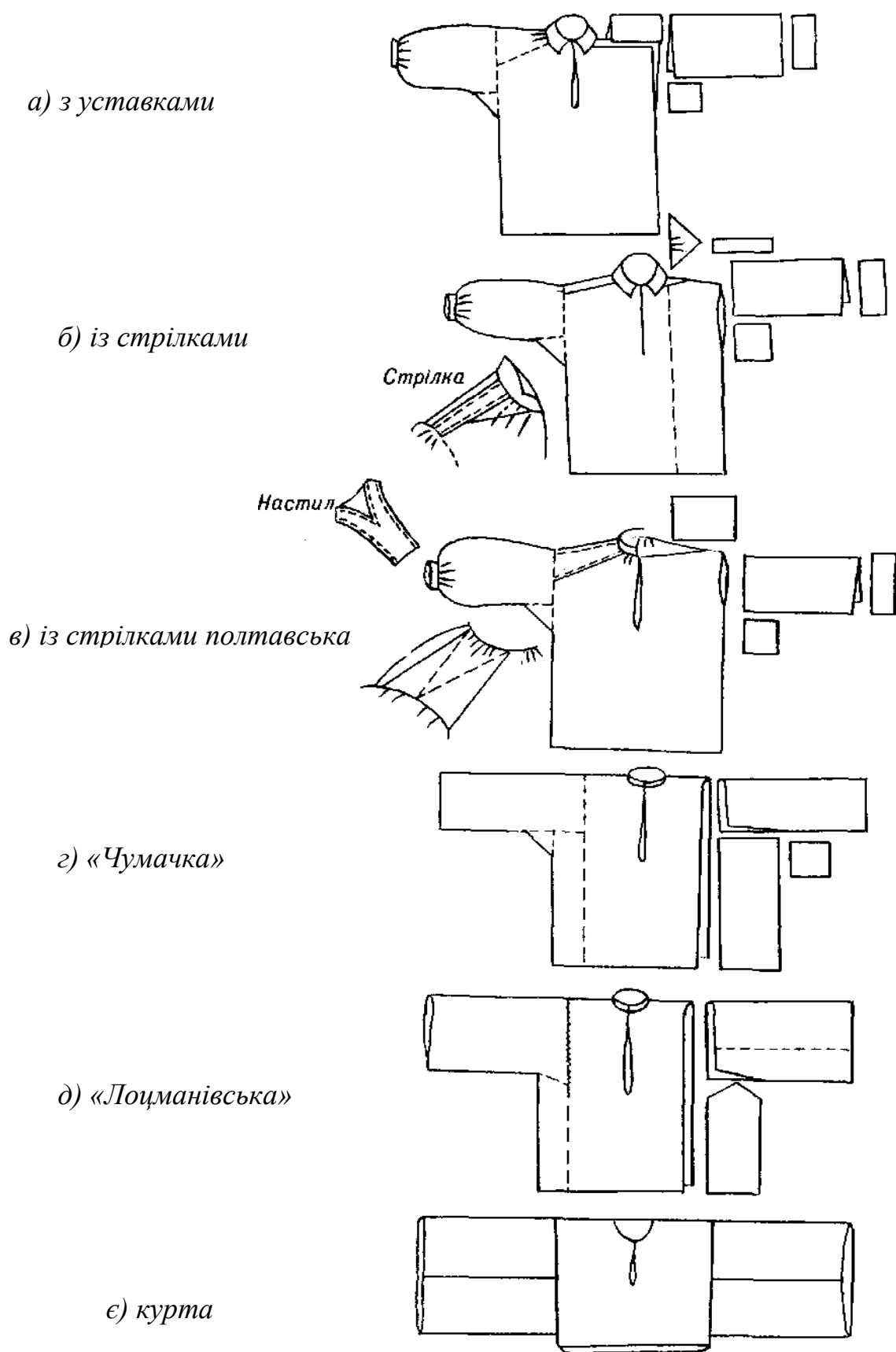
Довжина вишивки переду для першого росту 36 см, другого – 38 см, третього – 40 см, четвертого – 42 см, п'ятого – 44 см.

Сорочка «українка» (рис. 10). Відстань між смужками вишивки сорочки 4,5 см, у готовому вигляді – 3,0 см. Розріз переду виконують посередині між мережкою і правою смужкою вишивки. Ширина вишитої смуги на переді і рукавах 2,5–3,0 см.

Вишивати комір починають з кута у двох напрямках: до середини і до низу коміра на відстані 1 см від зовнішнього краю.

Довжина вишивки на рукаві 40 см. На підгин залишають тканину відповідно до розмірів вишивки, виконуючи його вручну технікою «подвійний прутик».



Рисунок 10. Чоловіча сорочка «українка»

Сорочка «гуцулка» (рис. 11). На передній частині станка сорочки вишивають дві половини узору. У процесі пошиття вони складаються разом і утворюють манишку, що може мати ширину від 4,5 до 20 см.

Комір починають вишивати з правого краю узору; ширина вишитої смуги становить $1/2$, $1/3$ або $1/4$ основного узору.

Довжина вишивки на рукаві 40 см. На підгин краю рукава залишають 4 см і виконують зубцювання. Ширина вишитої смуги на рукаві становить $1/2$ або $1/3$ основного узору.

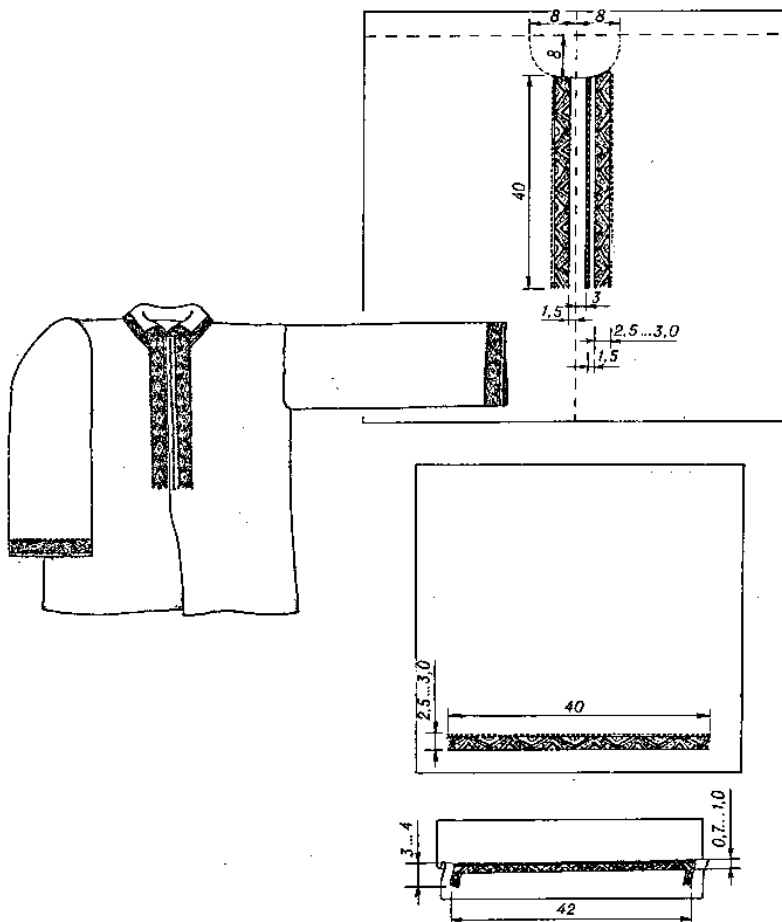

Рисунок 11. Чоловіча сорочка «гуцулка»

Сорочка «чумачка» (рис. 12). На переді від глибини горловини позначають довжину пазухи, розрізають і загортають рубці на 0,5 см. Після цього під рубцями вишивають прутик і ще яку-небудь мережку – стовпчик, гречечку тощо. Від мережки через три-чотири нитки розміщують вишивку, яку починають і виконують знизу вгору, закінчують за формою горловини. Ширина вишитої смуги 1,5–5,0 см. Розріз пазухи зашивають (змережують) подвійним черв'ячком, не доходячи до горловини на 13–15 см.

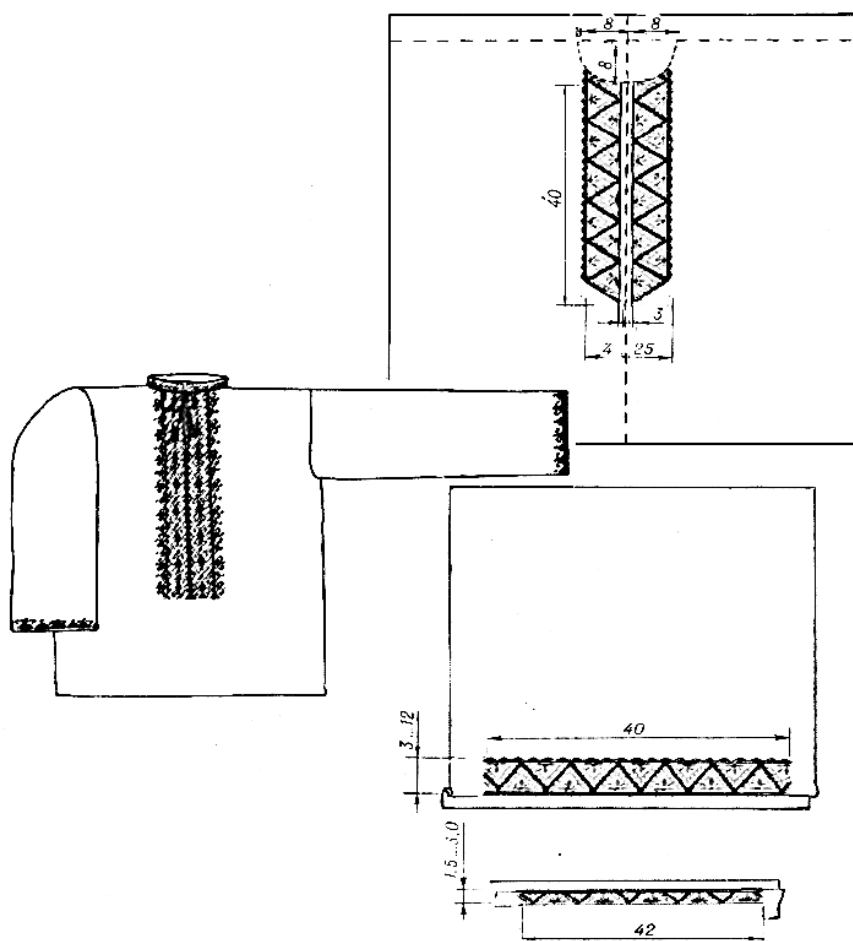

Рисунок 12. Чоловіча сорочка «чумачка»

Низ рукава загортають на рубець завширшки 1 см. Під рубцем вишивають таку саму, як і на пазусі, мережку. Замість рубця можна виконувати зубцювання із штапівкою. Після мережки виконують обвідку й узор такої самої ширини, як і на пазусі, або наполовину вужчий.

Комір перегортають по довжині навпіл. Відступивши від країв 1,5 см, по лінії перегину виконують зубцювання. Ширина узору становить 1/3 або 1/4 основної вишивки пазухи. Вишивку починають від країв до середини або навпаки.

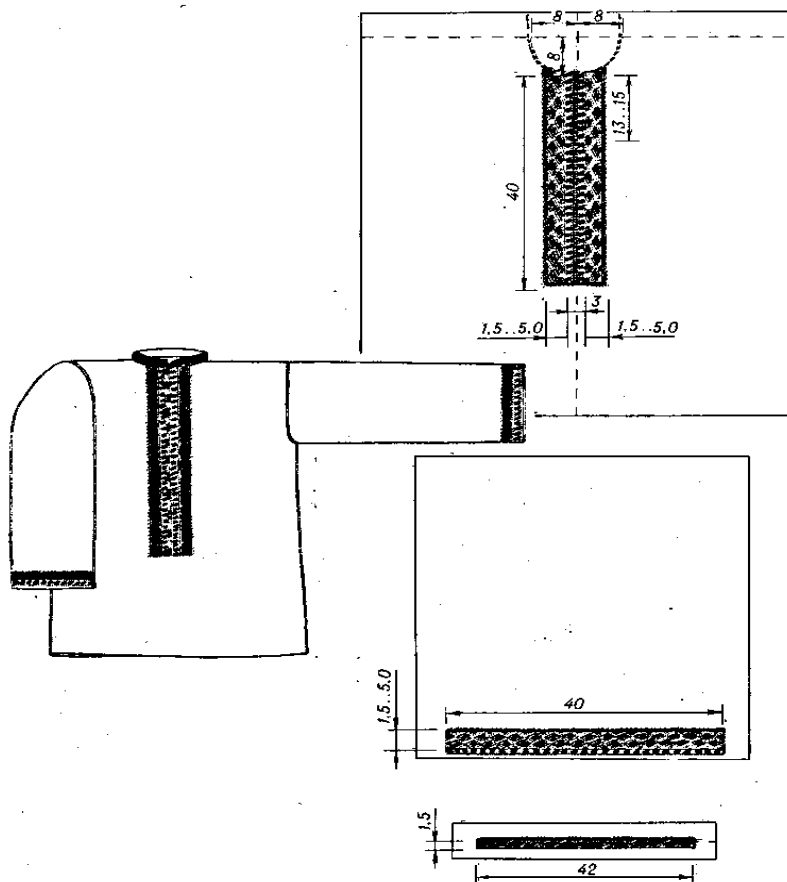

3.2. Українська жіноча сорочка

Жіноча полтавська сорочка складалася з двох пілок – передньої та задньої, що з'єднувалися на плечах поліками прямокутної форми. У місці з'єднання полика і рукава робилися численні складки – пухлики. Під рукавами вшивалися квадратні ластки. Рукави викінчувалися чохлами. Станок із пришитими до нього вставками збирався

біля горловини на нитку і вшивався до коміра. Комір зазвичай був невеликий, вузький. Іноді замість коміра робили обшивку – стежку. Комір виконували зубцями, а під ним вишивали ретязок – вузький узор хрестиком чи іншою технікою. Широкі рукави орнаментувалися доволі рясно. Вишивали сорочки переважно лляними нитками – білими або підфарбованими. Сорочки кроїлися додільними або до підтички.

Довжина українських жіночих сорочок була різною: від 125 до 150 см, коли вони спускалися до самих ступень. Більш короткі сорочки надівали щоденно. Комір усіх видів жіночих сорочок був високим, під саму шию, причому оформлявся двома способами: на сорочках з вставками – вузькою обшивкою, під яку збирали зборки, а на сорочках із суцільними рукавами – притримкою з нитки або шнурка, які стягували широку горловину в зборки. У першому випадку з країв обшивки пришивали дві повітряні петельки, крізь які просовували шнурок з китичками на кінцях і пов'язували його вузлом. У другому – зав'язками коміра служили краї основного шнурка. При цьому грудний розріз у сорочках з вставками був глибшим, але значно коротшим від чоловічого – близько 15 см.

Основним оздобленням жіночих сорочок була вишивка. Вишивали біля коміра, на вставках, на краях рукавів, розташовуючи узор у вигляді поперечних смуг. Вишивки на жіночих сорочках, особливо на святкових, були багатшими і щодо прийомів; дуже часто зверталися до мережок і вишивання білими нитками. Досить популярним було вишивання швів кольоровими нитками й обшивання кантом коміра, а іноді й країв рукавів.

Жіночі сорочки призначені біля шиї поділяють за кроєм на дві основні групи (рис. 13): сорочки з уставками і без уставок.

Уставка – це вшивне плічко, що з'єднує передню і задню частини сорочки і призначується біля шиї разом із станком сорочки.

Типовий крій сорочки *з уставками* зображено на рис. 13, а. Рукава сорочок з уставками вшивають під прямим кутом до станка – по пітканню.

Сорочки *без уставок* (рис. 13, б) мають суцільні рукава, вшиті паралельно станку сорочки – по основі. Край рукава вгорі призначується разом із станком, утворюючи шийний виріз. Ці сорочки іноді мають окремий пришивний комір. Внизу такі рукава закінчують призначуванням над зап'ястями руки.

Поряд з основними кроями українських жіночих сорочок на західно-українських землях поширено кілька місцевих кроїв. Наприклад, існує *бойківська сорочка* (рис. 13, в).

У сорочки Яворівського району Львівщини уставки пришивають до скошених горішніх різків станка (рис. 13, г). На Буковині, крім сорочки, призначується біля шиї, шиють ще *«хлоп'янки»* (рис. 13, д). За кроєм вона

мало чим відрізняється від чоловічих сорочок «вперекидку».

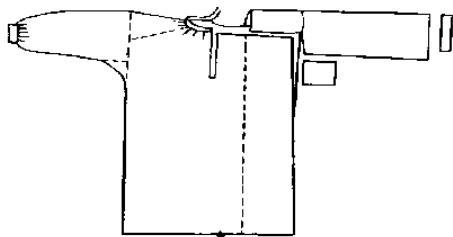

а) з уставками

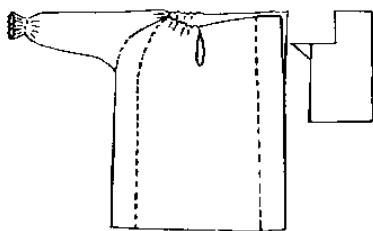

б) без уставок

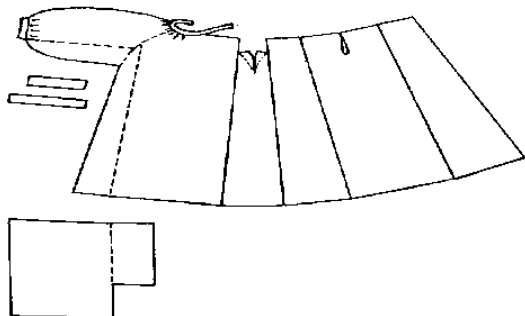

в) бойківська

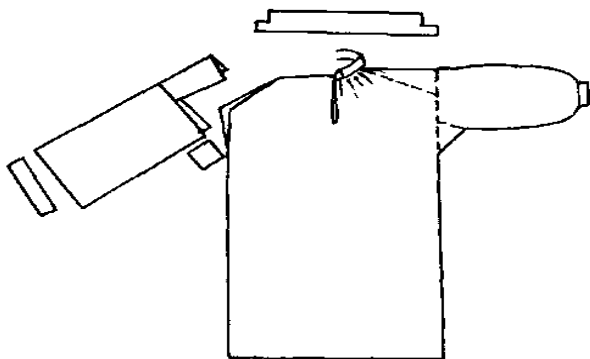

г) яворівська

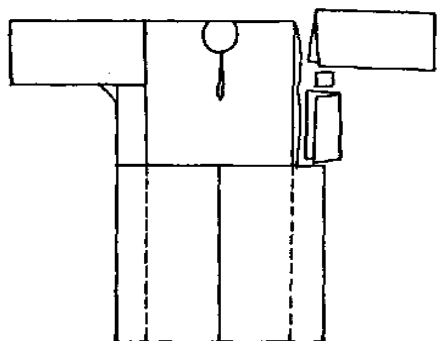

д) «хлоп'янка»

Рисунок 13. Крій жіночих народних сорочок

Типове розміщення вишивки на жіночих народних сорочках показано на рис. 14.



Рисунок 14. Розміщення вишивки на деталях жіночої народної сорочки

У сорочці з уставками вишивкою звичайно оздоблюють уставку, рукава і поділ; іноді вишивають комір, чохла, пазуху.

У сорочці без уставок вишивають рукава, поділ, чохла, комір, а іноді ще й погрудки: 2–4 поздовжні смуги з обох боків пазухи. Відповідно до погрудок вишивають поздовжні смуги і на спинці сорочки.

Жіноча блузка (рис. 15) за кроєм така сама, як і сорочка, відрізняється лише довжиною станка. Для вишивання станок блузки перегортають за шириною і довжиною навпіл, від точки перетину позначають глибину і ширину горловини по 8 см. Від глибини горловини по поздовжній лінії згину тканини вишивають дві качалочки 15–17 см завдовжки. Через 2–3 см

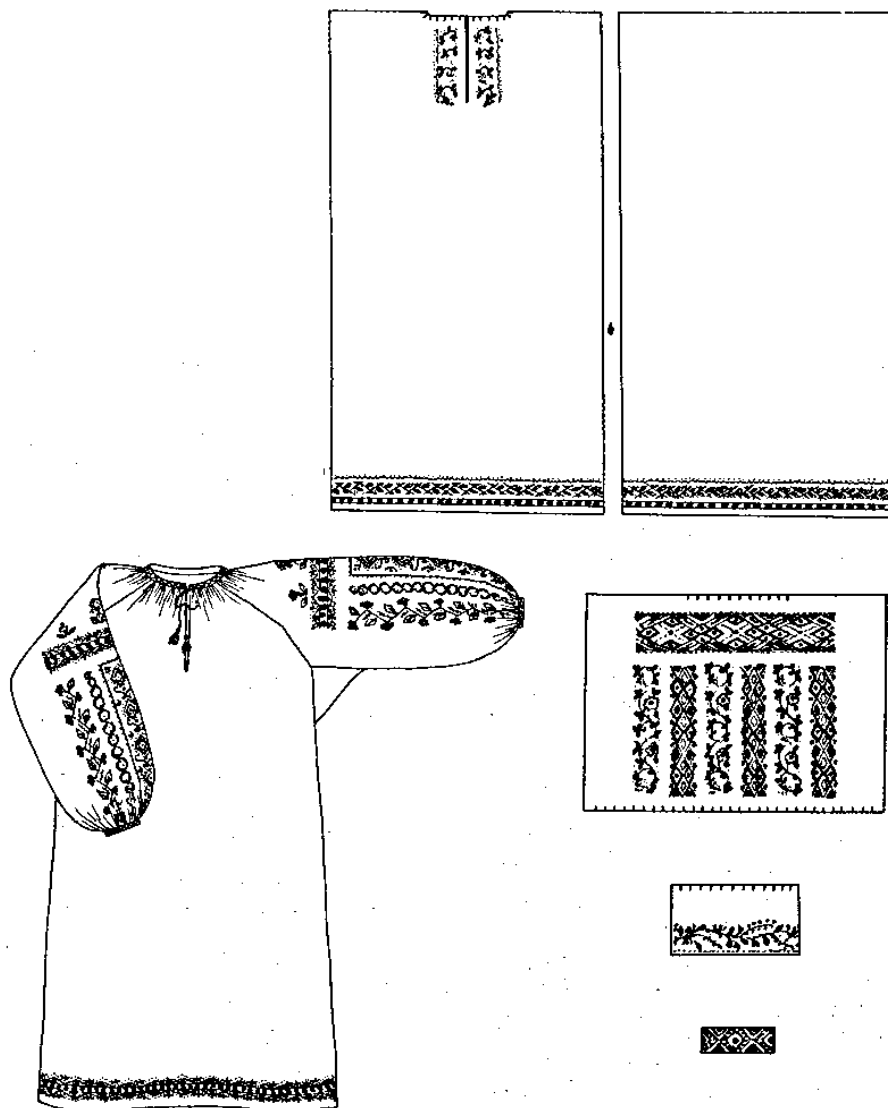
від качалочки вишивають окремі елементи орнаменту – розкидки або об-
відки. Пазуха повинна мати довжину 22–24 см.

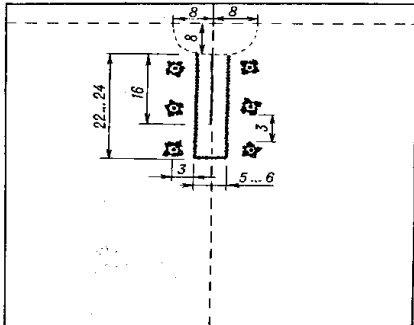

а) станок

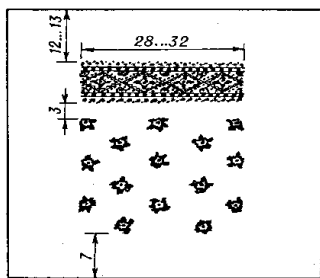

б) рукав

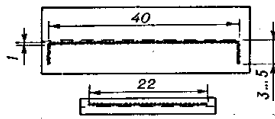

в) комір

г) чохла

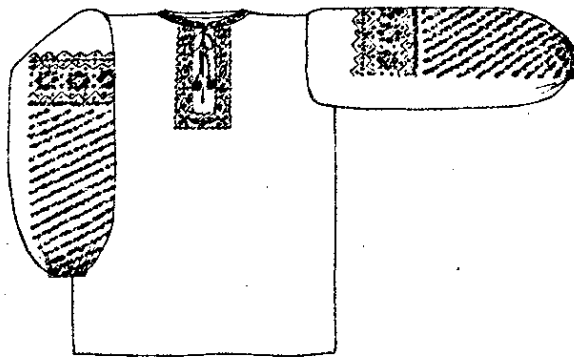

д) «Українка»



є) народна блузка з відкладним коміром

Рисунок 15. Розміщення вишивки на деталях жіночої блузки

Від верхнього краю відрізка тканини, призначеного на рукав, відступають 12–13 см. Позначають поперечну смугу вишивки, довжина якої від 28 до 32 см, залежно від розміру. Вниз від поперечної смуги через 2–3 см вишивають розкидку з окремих елементів, що розміщується в межах довжини поперечної смуги орнаменту, не доходячи до низу рукава на 7 см.

Ширина вишитої смужки на комірці-стійці і чохлах 1 см.

З'єднання деталей одягу. Найчастіше використовують для цього шов у підгин із закритим зрізом, закріплений строчкою за голкою. Цей шов виконують так. Дві деталі складають лицьовими боками всередину, причому нижню деталь випускають з-під верхньої на ширину строчки у готовому вигляді з додаванням 0,3 см і зметують. Після цього деталі розгинають у різні боки, нижньою деталлю накривають верхню, підгинаючи 0,3 см, і з'єднують строчкою за голкою на відстані 0,1–0,2 см від підігнутого краю.

Крім того, для з'єднання деталей вишитих виробів застосовують також зшивні шви з одночасним обметуванням зрізів. Для цього дві деталі складають лицьовими боками всередину, зрівнюють зрізи і зшивають машинною строчкою на відстані 0,7–0,8 см від краю з одночасним обметуванням.

Можна також застосовувати зшивний шов 1 см завширшки для тканин, що не обсипаються, і 1,5 см – для тканин, що обсипаються, з попереднім обметуванням і розпрасовкою зрізів.

Для з'єднання вишитих деталей чоловічих сорочок використовують також настрочний шов. Виконують його так: дві деталі складають лицьовими боками всередину, з'єднують машинною строчкою на ширину шва 1 см і обметують. Після цього з лицьового боку шва настрочують машинну строчку на відстані 0,1–0,2 см від шва.

Обробка низу виробу. Для обробки низу виробу машинним способом застосовують шов у підгин з відкритим або закритим зрізом. Підгин із закритим зрізом: зріз деталі підгинають навиворіт перший раз на 0,5–0,7 см, а другий – на 0,9–1,0 см, після чого прокладають машинну строчку на відстані 0,1–0,2 см від підігнутого краю.

Для обробки низу виробу ручним способом застосовують потайний підшивний шов. Його виконують тонкими бавовняними нитками у тон тканини виробу. Низ виробу підгинають два рази: перший раз на 0,5–0,7 см, а другий – залежно від бажаної ширини його на 2–6 см. Нитка, якою підшивають, проходить від одного стібка до іншого всередині підгину, а з основної деталі голкою захоплюють одну-дві нитки і знову голку вколюють у підгин навпроти стібка, переходячи до наступного.

Розкрій тканин. Для різних виробів його здійснюють у межах так званої раціональної розкладки (рис. 16), коли досягається мінімальний відсоток відходів. Перед розкроюванням тканину обов'язково переглядають для виявлення дефектів: плям, дірок, потовщень, розрідження ниток тощо.

Розкрій виробів буває фігурним, тобто за лекалами, і за прямою ниткою. Строчковишиті вироби розкроюють тільки за прямою ниткою. При цьому всі частини виробу – це прямокутні відрізки тканини потрібної ширини і довжини, на яких виконують вишивку, а потім розкроюють згідно з лекалами, щоб у процесі вишивання краї деталей не втрачали заданої форми.



Рисунок 16. Розкрій народної сорочки

Щоб розрахувати, скільки тканини потрібно на певний виріб (наприклад, чоловічу сорочку) згідно з технічними нормами у квадратних метрах, треба зробити розкладку деталей виробу на тканині. При цьому довжина станка чоловічої сорочки дорівнює 180 см, рукава – $70 \times 2 = 140$ см, коміра – 10 см. У сумі це становить 330 см, або 3 м 30 см. Щоб перевести у квадратні сантиметри, погонну довжину помножують на ширину тканини ($330 \text{ см} \times 80 \text{ см} = 26400 \text{ см}^2 = 2,64 \text{ м}^2$).

Для визначення фактичної витрати тканини на даний виріб у квадратних сантиметрах слід помножити довжину всіх деталей виробу на ширину і все це додати:

$$\text{станок } 180 \times 80 = 14400 \text{ см}^2$$

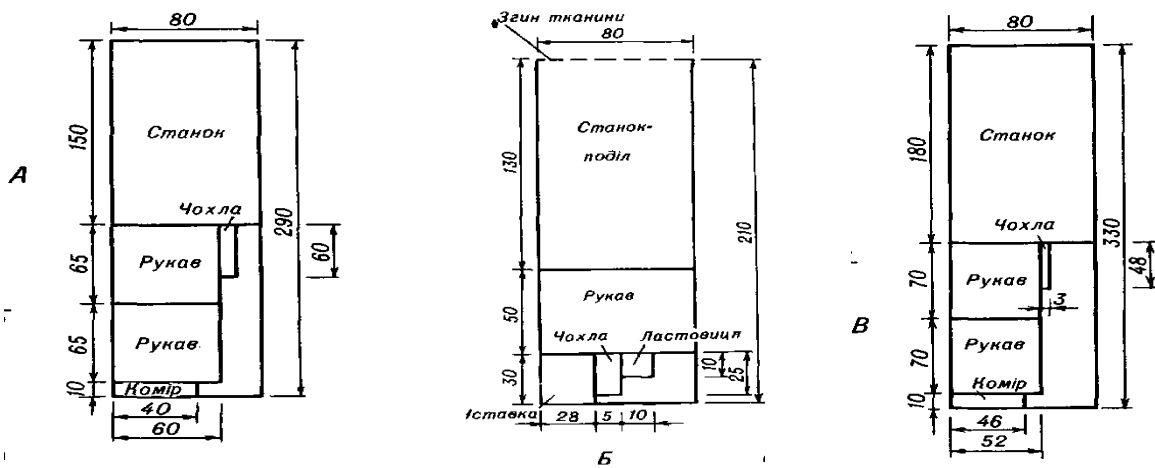
$$\text{рукава } 70 \times 52 \times 2 = 7280 \text{ см}^2$$

$$\text{комір } 10 \times 46 = 460 \text{ см}^2$$

$$\text{Всього} - 22140 \text{ см}^2$$

Після визначення загальної кількості тканини на виріб і на кожен деталь у квадратних сантиметрах визначають величину відходів: $26400 - 22140 = 4260$ (см²).

Прання. Після перегляду вишиті вироби надходять на остаточну обробку. Їх витрушують від пилу, кінців ниток, сортують за кольором і замочують на дві години у мильному розчині ($t=25^{\circ}\text{C}$). Після цього перуть найбільш забруднені місця виробів: чохла, комір, рукава, станок. Випрані вироби складають у пральну машину з мильним розчином ($t=50^{\circ}\text{C}$) для подальшого прання. Після прання вироби прополіскують (спочатку у теплій воді, а потім у холодній) і підкрохмалюють. Крохмаль розводять холодною водою, а потім заварюють до густоти сметани. Заварений крохмаль проціджують крізь 2–3 шари марлі, або крізь сито і вливають у підготовлену воду. Щоб визначити чи достатньо у воді крохмалю, у розчин опускають клаптик білої тканини. Якщо вона буде слизькою, то крохмалю достатньо.

Не всі вироби крохмалють однаково. Білі бавовняні тканини крохмалють завжди. Шовкові не крохмалють, а полощуть у воді з додаванням оцту, що надає тканині блиску.

Прасування. Вишиті вироби прасують вогкими; якщо ж вони пересохли, то їх збризкують водою. Лляні та напівлляні вироби для кращого прасування качають на котку.

Вироби прасують на прасувальній дошці або столі, покритому повстю чи сукном і зверху застеленому білою тканиною.

Електропраски бувають різної ваги – від 2 до 6 кг. Найпоширеніші праски з терморегулятором, що дає змогу регулювати температуру нагрівання робочої поверхні праски від 100 до 250^oC. Дуже важливо знати режими волого–теплової обробки різних тканин, адже надмірне нагрівання праски зменшує міцність тканини, стійкість до багаторазових згинів і стирання, змінює її колір (табл. 12).

Таблиця 12

РЕЖИМИ ВОЛОГО–ТЕПЛОВОЇ ОБРОБКИ ТКАНИН

Тканини	Температура, °C	Маса праски, кг	Зволоження, % до маси тканини
Бавовняні та лляні	190–200	3–5	20–30
Вовняні	150–180	3–5	30
Шовкові	150–160	2–5	

Прасують з виворітного боку в напрямку ниток основи, бо нитки підкання витягуються нерівномірно і можуть виникати зморшки. Основну увагу слід звергати на місця, де є вишивка. Прасування з виворітного боку

зберігає рельєфність і красу вишивки. Рубці потрібно прасувати з виворітного і лицьового боків.

Виведення плям. Вишита продукція часто забруднюється, особливо в літній час: плями від фруктів, овочів, жирів, трави, молока, фарб тощо.

Виводять плями кількома способами: прання у теплій воді без мила і якісним віджиманням, пранням у теплій воді з милом, пранням у воді, температура якої поступово підвищується.

Не рекомендується виводити плями до прання, оскільки частина з них непомітна, наприклад від яблук, груш, і зникає під час прання.

Трав'яні плями, якщо вони свіжі, виводять нашатирним спиртом розведеним нашатирним спиртом, якщо ж застарілі, то ефіром.

Плями від фруктів і червоного вина – холодною водою, нашатирним сиртом з перексидом водню або нашатирним сиртом з оцтом.

Плями від води – за допомогою щітки, змоченої у холодній перекип'яченій воді.

Плями від кави – спочатку замивають мильним розчином, а потім промивають гарячою водою.

Підпалини від праски виводять за допомогою суміші з двох чайних ложок пероксиду водню, розчиненого у склянці води, з кількома краплями нашатирного спирту.

Монтування – це складання вишитого виробу у купон.

Купон жіночої блузки (рис. 17) складають у вигляді прямокутника (краї загортають на виворітний бік) ($50\pm 0,5$) см завдовжки та ($40\pm 0,5$) см завширшки. Рукава розміщують з обох боків його на відстані 4–8 см від центра переду і складають кількома поздовжніми прямими складками або рівним полотнищем, залежно від малюнка. На верхній частині станка розміщують комір-стійку, під яким у центрі переду прикріплюють шнурок з китичками, що складений удвоє. До низу рукавів прикріплюють чохла.

Купон *блузки* для дівчинки треба складати у вигляді прямокутника ($40\pm 0,5$) см завдовжки, ($30\pm 0,3$) см завширшки. Рукава розміщують з обох боків його на відстані 4 см від центра передньої частини виробу і складають кількома поздовжніми складками або рівним полотнищем, залежно від малюнка. На верхній частині станка розміщують комір-стійку, під яким у центрі переду прикріплюють удвоє складений шнурок з китичками. До низу рукавів прикріплюють чохла.

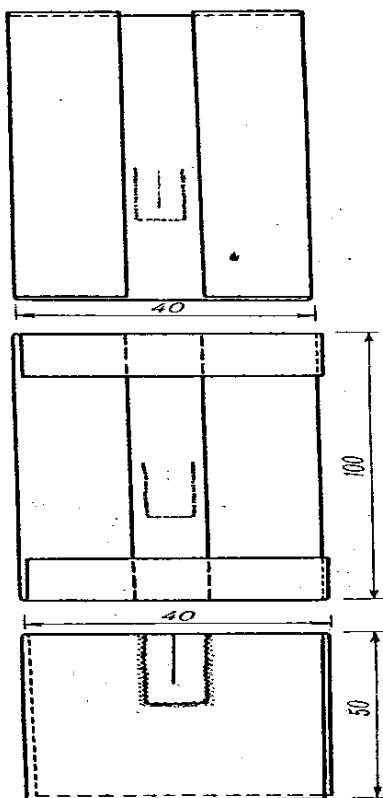

а) складання станка за шириною

б) складання станка за довжиною

в) складання станка навпіл за довжиною

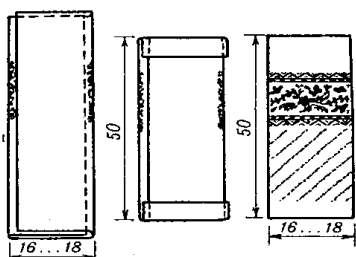

г) складання рукава

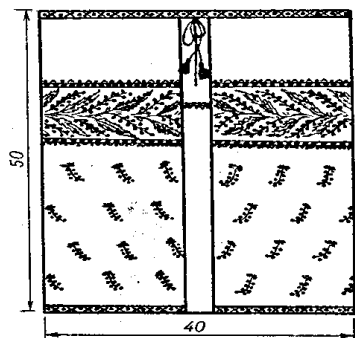
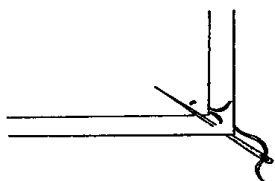

д) з'єднання деталей виробу

Рисунок 17. Монтування жіночої блузки

Купон чоловічої сорочки (рис. 18) складають у вигляді прямокутника, довжина якого $(46 \pm 0,5)$ см, ширина $(26 \pm 0,3)$ см. Рукава вкладають у середину купона. Низ рукавів виступає у верхній частині купона з обох його сторін на ширину вишивки. У сорочках «українках» на верхньому краю станка розміщують комір, а у «чумачках» і «гуцулках» – комір-стійку, під якими у центрі переду прикріплюють удвоє складений шнурок з китичками.



Рисунок 18. Монтування чоловічої сорочки

Купон *сорочки для хлопчика* треба складати у вигляді прямокутника ($34\pm 0,3$) см завдовжки і ($25\pm 0,3$) см завширшки. У верхній частині купона з обох сторін виступає вишитий низ рукавів, складених навпіл за шириною (довжина складеної вишивки 14 см). Рукава вкладають у середину станка. У сорочках «українках» на верхній частині станка розміщують комір, у «чумачках» і «гуцулках» – комір-стійку, під якими у центрі переду прикріплюють удвоє складений шнурок з китичками.

Шнурок для зав'язування коміра скручують із 24 окремих ниток муліне, колір яких повинен відповідати кольорам вишивки. Довжина готового шnurка 50 см, у тому числі кожної китиці – 3 см. Для китиці (рис. 19) беруть пасмо муліне (тобто 24 нитки), складають на величину розгорнутої китиці й заправляють у шнурок, що роздвоюється. Після цього китицю складають навпіл і у верхній частині, відступивши 1 см, перев'язують, утворюючи «голівку». Кінці ниток підрізають, рівняючи, ножицями.

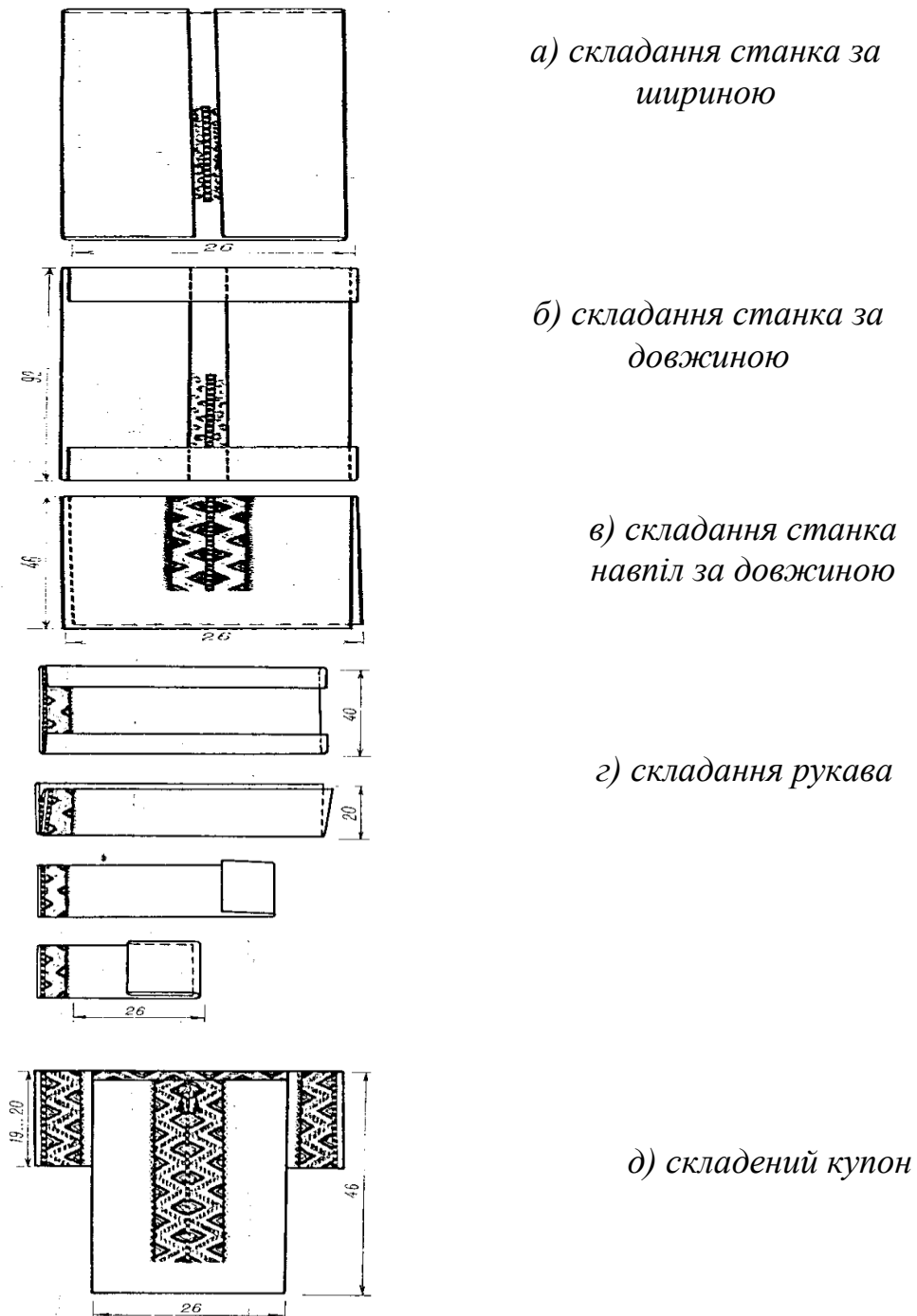

Рисунок 19. Виготовлення китиці

У вишитих виробах не повинно бути вузлів, кінців, петель з ниток, великих переходів вишивальної нитки з виворітного боку, стягування тканини вишивальною ниткою, прорубувань тканини голкою. Не повинно бути також довишивання елемента узору ниткою іншого кольору, недовишитих елементів малюнка, невідповідності тканини вишивальній нитці і навпаки, неоднакових малюнків вишивки на кутах коміра у чоловічих сорочках «гуцулка», «чумачка», «українка» та у жіночих блузках з коміром, деформацій узору внаслідок неправильного рахунку ниток.

Усі вишиті вироби потрібно обробляти крохмальним розчином і прасувати.

Практичні рекомендації:

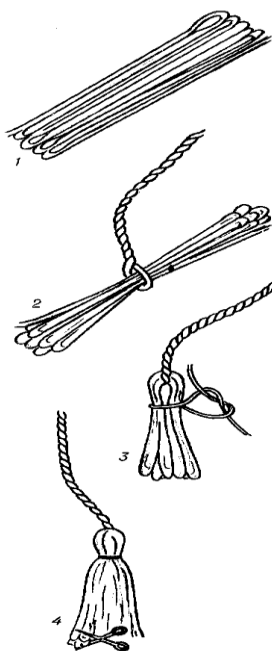
- не можна користуватися міцними розчинами хімічних реагентів;
- для виведення плям з бавовняних і льняних тканин забороняється використовувати кислоти і препарати, що містять сульфатну, хлоридну або нітратну кислоту;
- не можна хімічні реагенти розмішувати близько від вогню;
- плями слід виводити при яскравому денному світлі;
- перед хімічним чищенням потрібно попередньо визначити характер плями;
- важливо попередньо перевірити дію хімічного реагенту на клаптику тканини, з якої виводиться пляма, або на внутрішніх частинах виробу (під паском, кишенею тощо);
- потрібно пам'ятати, що пляму починають виводити від країв до центра; щоб уникнути розпливів навколо плями, ці місця змочують водою або посипають крейдою;
- пам'ятайте, що свіжі плями виводяться швидко, а застарілі можуть не вивестися зовсім;
- монтуючи купон, слід дотримуватися встановлених розмірів його; деталі купона бажано з'єднувати бавовняними нитками такого самого кольору, що тканина;
- під час прання вишитих виробів миючі засоби слід добирати з урахуванням волокнистого вмісту тканини і ниток;
- щоб запобігти виникненню підпалин на вишитих виробах, слід правильно добирати режим волого-теплової обробки, який залежить від волокнистого вмісту тканин:
- для бавовняних і льняних – 190–200 °С; чистововняних – 180°С; напіввовняних – 150–160°С; шовкових – 140–160°С.



3.3. Жіноча керсетка

Керсетка – це верхній жіночий одяг, безрукавка, пошита в талію з кольорової тканини (Словник української мови: в 11 томах. – Том 4, 1973. – С. 301).

Безрукавка з тканини мала багато місцевих варіантів довжини, пропорцій, декорування. Побутувала здебільшого на Київщині, Чернігівщині, Полтавщині, частково на Півдні України. Найрозвиненіших форм керсетка набула у другій половині ХІХ ст., коли чітко визначилися

не лише основні принципи її крою, а й локальні особливості щодо пропорцій, колориту, оздоблення.



Рисунок 20. Керсетки. Полтавщина

Видовжена, розширена донизу керсетка з фабричних тканин була найпоширенішим типом безрукавного одягу Середньої Наддніпрянщини. У більш давніх керсетках було два клини, трохи пізніше – три. Вони вставлялися у бокові шви та у розріз по центральній лінії спинки; форма такого клину мала вигляд трапеції. Коли фабричні матеріали стали доступнішими, кількість клинів і швів на спинці збільшилася. Особливо багато клинів (до 17) мали керсетки з дорогих тканин. Із часом клини поступово перетворюються на бантові збори, які в народі продовжували називати вусами.

У різних місцевостях цей вид одягу мав свої особливості крою. Локальні варіанти виявлялися у розміщенні лінії, від якої починалося розширення керсетки (на рівні грудей або талії), формі, кількості та способі вшивання клинів, загальній довжині виробу. На основі аналізу локальних варіантів керсеток можна виділити загальні риси, притаманні конкретним районам Середньої Наддніпрянщини. Керсетки Центральної Київщини щільно прилягали по лінії грудей, мали завищену талію, довжина сягала середини стегон.

Максимальної довжини (до колін і нижче) керсетки досягали на Полтавщині. Завищена лінія талії створювала враження невеликої верхньої частини й значно більшої, виразно розширеної нижньої; композиційну рівновагу керсетці надавали рукави сорочки.



Рисунок 21. Керсетки. Сумщина

Зовнішній вигляд і силует комплексу жіночого одягу того чи іншого району змінювався не тільки залежно від крою, а й від способу носіння керсетки. Так, на Полтавщині, Київщині, Чернігівщині та керсетка вдягалася на сорочку, застібалася справа наліво і створювала певну форму за рахунок крою. На Черкащині вона підперізувалася широким поясом-рушником, багато прикрашеним тканим малюнком або вишивкою, що також утворювало виразний силует комплексу.

Комір у керсетці був відсутній; іноді верхні кути пілок відгортали та прикрашали строчкою. Горловина робилася по шиї, або вирізувалася; кишень могло не бути, однак фігурні клапани, що прикрашали поли, були обов'язково і визначалися великою різноманітністю форм.



а)

б)

Рисунок 22. Керсетки: а) Київщина; б) Черкащина

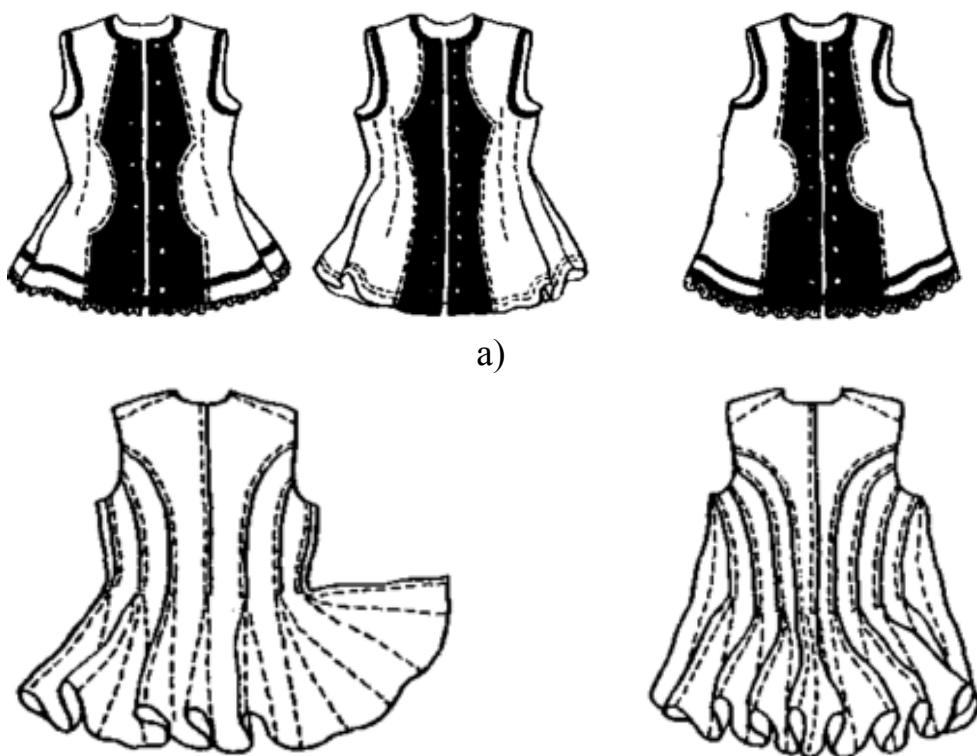

а)

б)

Рисунок 23. Керсетки: а) Сумщина; б) Донеччина

Шили керсетки з фабричних тканин, часом дуже дорогих (оксамиту, щільного шовку); залежно від місцевих традицій і смаків обиралися колір та малюнок тканини. Керсетки прикрашалися плісовими обшивками, вишивкою, аплікацією, пізніше машинною строчкою. Наприкінці XIX ст. їх часто шили з того ж матеріалу, що й спідниці, завжди на підкладці (іноді їх навіть носили на обидва боки).

Наприкінці XIX – на початку XX ст. керсетка стає відомою не лише на значній частині Середньої Наддніпрянщини, а й на сході України, частково на півдні. Зрозуміло, що повсюди вона мала відмінності у формі, співвідношенні верхньої та нижньої частин, з яких виготовлялася.



Рисунок 24. Керсетка. Південь України

Керсетка складається з верху і підкладки. Верх керсетки може бути з сатину або оксамиту. Обробляється керсетка стрічками різного кольору шириною 1,5см або оксамитом у вигляді зубчиків. Стрічки нашивають по проймі та горловині керсетки у 2 ряди, а по краю правої (верхньої) пілочки і низу – у 3 ряди. Від талії до низу керсетки закладають зустрічні складки, які закріплюють трикутниками.

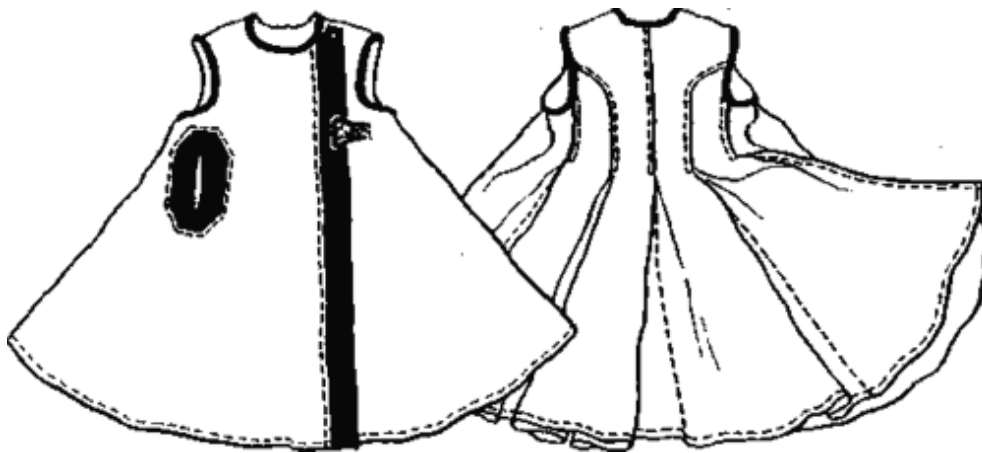

Рисунок 25. Деталі крою керсетки

Складові частини керсетки показані на рис. 25. При розкрої керсетки тканину складають лицем до лиця. Від лінії талії і до лінії низу керсетки дати припуск на складки: вгорі 6 см, по низу – 12 см. Від верху деталей керсетки і по складках до лінії низу припуски на шви – 1,5 см. По лінії пройми, горловини і пілочках припуски на шви не додаються.

Після розкрою деталі крою керсетки зметують і зшивають. Шви розпрасовують. Зустрічні складки закладають з лицьового боку так, щоб шов їх проходив посередині. Плечові зрізи зметують з боку спинки припосаджуючи по середині плеча, зшивають з боку переду. Шви розпрасовують. Підкладку до керсетки викроюють так само, як і верх. На лицьову сторону керсетки накладають лицьовою стороною викроєну підкладку, зметують з боку керсетки, а зшивають з боку підкладки, залишаючи на лівій стороні пілочки незастроченими 10–15 см, через які потім вивертають керсетку на лицьову сторону. Незастрочену частину і підкладку керсетки по проймі підшивають вручну потайними стібками. У місцях складок по лицьовій стороні керсетки роблять трикутники, а по проймі, горловині та правій пілочці настрочують стрічки. Для кращого прилягання керсетки з боку вивороту по лінії талії в місцях зустрічних складок пришивають подвійну смужку тканини шириною 3 см і довжиною, рівній обхвату талії плюс 4 см, кінці якої попереду застібаються на гудзики. На правій пілочці керсетки пришивають гачки, а на лівій – петлі.

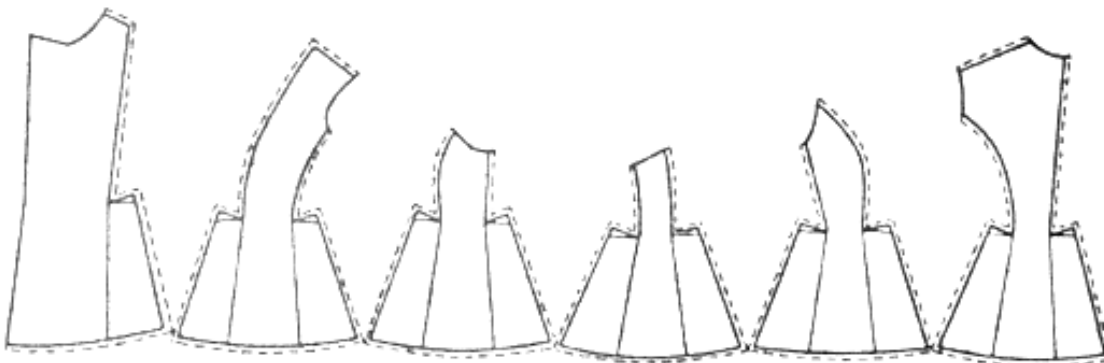

3.4. Традиційна вишивка і сучасність

Здавалося б, прогрес людства не зупинити – і в галузі моди також. За логікою, спідниці повинні ставати все більш коротшими, матеріали – все більш несхожими на природні (всі пам'ятають блискучі обтягуючі комбінезони героїв фантастичних фільмів), а грань між чоловічим і жіночим одягом повинна ставати все більш тонкою. А насправді спостерігаються протилежні тенденції – друге народження переживають ретро і етнічний стиль. Зокрема, на вершині популярності знаходиться український національний костюм.

З давніх часів вишиванка є національним одягом українців і символом краси, здоров'я, любові, щасливої долі. Кожен малюнок та орнамент на вишиванці несе історію нашого народу та свої територіальні особливості. Народ ставився до вишитих сорочок як до святині, завдяки чому вишиванки з пошаною зберігалися та передавалися з покоління у покоління. Під впливом часу вдосконалювалась методика виготовлення

сорочок, їхнє оздоблення, а з розвитком суспільного устрою змінювався характер і техніки вишивання.

Сучасна вишиванка, хоча і має дещо інше смислове навантаження, не втратила актуальності серед людей та досі є тією ниткою, яка поєднує нове покоління з нашими пращурами. Сучасна вишита сорочка адаптується під різні стилі, але передає всі традиції прадідів завдяки семантиці кольорів, символічних орнаментів і тим самим не втрачає своєї самобутності. Домінуючими кольорами є червоний, чорний, зелений, а серед візерунків віддається перевага рослинному орнаменту з реалістичними формами та геометричним орнаментом. У чоловічих вишиванках домінує символіка сили та життя, в той час як у жіночих – символи землі та краси.

Дедалі частіше можна побачити людей у вишиванках на християнські свята, а також на весіллях, всеукраїнських фестивалях і ярмарках. Сучасні светри чи сорочки можна бачити з машинною вишивкою, але найбільш цінуються сорочки, вишиті власноруч майстрами.

Усе частіше українські дизайнери у своїх нових колекціях звертаються до вишитих сорочок, вміло поєднуючи сміливі кольорові рішення з різноманітними техніками вишивки. Дизайнери пропонують унікальні рішення сучасних вишиванок, тим самим збільшуючи інтерес до культури і традицій України (фото 32).



Фото 32. Сучасний костюм від Оксани Полонець

Розвиток національної моди є важливою умовою одночасної модернізації етнічного та збереження її культурної самобутності. У сучасному суспільстві мода виконує специфічні, притаманні лише їй функції: зразків, впорядковує перехід від минулого до майбутнього, підтримує інноваційний характер культури, змінює престижність художніх

характеристик об'єктів. Завдяки цьому вона може впливати на сприйняття, збереження та популяризацію національних традицій.

Характеристика українського етнічного стилю в одязі, його основні ознаки:

1. Етнічний стиль – це не тільки одяг, але й аксесуари оздоблені традиційною вишивкою.

2. Плавні хвилясті обриси, «повітряні» силуети.

3. Яскраві кольори, контрастні кольорові сполучення і незвичайні візерунки. Одяг в етнічному стилі незмінно привертає увагу не тільки своєю незвичністю і фасоном, але і яскравими кольорами. Таке вбрання ефектне та привертає увагу.

4. Етнічному стилю притаманні натуральні матеріали: льон, бавовна, шовк. Особливо цінується одяг, виготовлений та оздоблений вручну.

Звичайно, етнічний стиль «в чистому вигляді» доречний не завжди і не скрізь. Можна одягати речі, стилізовані під етніку, або поєднувати етнічний одяг з casual-речами. Наприклад, повсякденне вбрання можна доповнити вишитою полотняною сумкою або ж надіти вишиванку з джинсами (фото 33).



Фото 33. Оздоблення вишивкою повсякденного одягу

Національний костюм, поєднуючи мистецтво узорного ткацтва, крою та декоративного оформлення, символізує духовну культуру українського народу, стародавні традиції, обряди, звичаї.

У сучасному одязі використовують чимало елементів народного одягу: зборки, складки, рельєфи, защіпи, крій рукава, оформлення вирізу горловини тощо. Застосування елементів народного одягу у створенні

сучасного залежить від його призначення. Наприклад, у моделюванні ділового одягу використання елементів народного костюму обмежене. У ньому зустрічаємо лише окремі елементи крою, загальний характер форми та строкаті, картаті, набивні тканини з фольклорним рисунком.

У оформленні домашнього одягу мотиви народного костюма використовують сміливіше: крій сорочок, широкі, вшиті в поглиблену пройму рукава, зав'язки, якими оформляють горловину, низ рукава, прийоми, розміщення декору, характерні поєднання кольорів – червоного і чорного, білого і червоного, зеленого і чорного тощо.

Використання народних мотивів у моделюванні одягу для відпочинку найбільш популярне. Так для літніх суконь у фольклорному стилі пропонуються м'які, легкі, напівпрозорі тканини, на зразок марлі, та виготовленні з них сукні з складками, зборками, буфами. Вишукане оздоблення відновлює у пам'яті образи, знайомі нам сьогодні лише з стародавніх картин. Іноді ефект досягається за рахунок використання тканин-компаньйонів з різноманітними ткацькими візерунками, що імітують ручне народне ткацтво.

У моделюванні сучасного одягу широко використовують народний крій рукавів: вшивний рукав, розширений по всій довжині, зі зборками по окату і низу, «ліхтарик», рукав вшитий у квадратну пройму, реглан та інші.

Вільний крій і мішкуватість рукавів під проймою, запозичені з народного одягу, роблять сучасні вироби зручними, а плавні лінії плечей, які переходять у верхній зріз рукава, підкреслюють жіночність і природну красу. Народний характер у вбранні підкреслюється декором на рукавах, низу спідниці. Одяг фольклорного стилю вдало доповнюють коміри, кишені, манжети, пояси, хустки, оздоблені вишивкою.

Сьогодні популярністю користується і запозичена у народного костюма багатопредметність одягу. Наприклад, сучасний повсякденний комплект складається з подвійної спідниці, з об'ємної блузки та жилета, який може бути приталеним, на зразок керсетки або вільним, коротким чи подовженим, із застібкою і без неї. Такі жилети носять щодня з спідницями, штаньми, блузками, светрами, або доповнюють ними святкову сукню.

Сучасний одяг, у якому використані народні мотиви, має відповідати таким вимогам:

- предмети одягу повинні передавати характер народного крою, видів оздоблення тощо;
- має відповідати вимогам, які висуваються до нього;
- одяг за народними мотивами повинен інтерпретувати та пропагувати народні традиції, відображати самостійне бачення народного стилю.

Усе частіше українські дизайнери починають звертатись у своїх роботах до національних традицій оформлення одягу, особливо жіночого, на сукнях, дорогих і звичайних, з'являється українська вишивка, і навіть на чоловічих краватках. Заможні українці мають своїх улюблених дизайнерів, які створюють для них індивідуальний одяг із вишивкою.

Сучасна вишивка – це вироби підприємств художньої промисловості, де у співдружності з художниками-професіоналами працюють майстри народної вишивки. Вишивкою займаються у різноманітних клубах рукоділля, переважно жіноцтво. Тут ретельно ставляться до давніх традиційних зразків, мотивів і прийомів вишивання. Це найбільш активні учасники різноманітних виставок. Вишивка займає все більше місця у виготовленні нової державної атрибутики, в інтер'єрах відновлюваних і новостворених храмів, моделюванні костюмів для ансамблів, індивідуальних роботах тощо.

Під час створення сучасного костюма іде процес творчого переосмислення традицій народного костюма з урахуванням сучасних умов.

Основний зміст і цінність народного костюма, його філософія – у демократичності, широко зрозумілій функціональності, логіці форм і конструкцій, його раціональності та доцільності. Народний костюм по праву є невичерпним джерелом, із збагачення сучасного костюма. Відомо, що до народних традицій постійно звертаються художники-конструктори, створюючи модний одяг. Модний одяг, виконаний в етнічному стилі, ні в якому разі не повинен перетворюватися на копію народного костюма. Наприклад, при використанні народної вишивки треба виходити з того, що у традиційному костюмі вона грає швидше допоміжну, ніж головну роль, створюючи композиційну врівноваженість між обробкою і формою і тільки за таким принципом варто декорувати модний костюм.

За таким принципом працюють українські дизайнери Л. Пустовіт, О. Караванська, Р. Богуцька, І. Каравай, В. Краснова, З. Ліхачова, Т. Москівець і багато інших. Світові тенденції моди вони збагачують використанням національних традиційних компонентів.

У основі стилю *Лілії Пустовіт* – принципи композиційної побудови і крою традиційного українського костюма, які художниця поєднує з мінімалістськими урбаністичними формами і геометрично чіткими силуетами (фото 34).



Фото 34. Моделі одягу від Лілії Пустовіт

Львів'янка *Оксана Караванська* дуже тонко відчуває енергетику української культури. Вона органічно поєднує в'язання, вишивку, бісерне плетіння, ткани в ручну тканини стають в її роботах природними елементами сучасних ансамблів, додаючи їм дуже цінні в епоху масового виробництва якість, унікальність (фото 35).



Фото 35. Моделі одягу від Оксани Караванської

Роксолана Богуцька вміло поєднує етніку і сучасність: прикрашає свої творіння вишивкою шовком або бісером, розписом, інкрустаціями, використовуючи при цьому новітні матеріали та технології. Особливе місце у творчості Богуцької займає вишивка, яку вона щоразу стилізує у відповідності з останніми тенденціями (фото 36).



Фото 36. Моделі одягу від Роксолани Богуцької

У творчості зазначених модельєрів традиційна вишивка додає їх моделям художньої виразності, оригінальності, «рукотворності». Таке збереження зв'язку з традиціями може стати основою для того, щоб виділити традиційну вишивку в світовій моді, сформувати український стиль (фото 37).



Фото 37. Вечірні та весільні сукні з використанням традиційної української вишивки

Тетяна Москівець – решетилівчанка, майстер машинної та ручної вишивки. Відкрила невідомі прийоми машинної вишивки, виробила свій особистий стиль у моді. У основу виробів вплітаються традиції українського костюма і елементи сучасного дизайну одягу (фото 38).

Її вишивка різнокольорова. Дивишся, і здається, що купаєшся в українській природі. Це і маки, і волошки, і символ України – калина.

Майстер створила творчу майстерню. Одяг у дизайнерки замовляють італійці, німці. Утім найбільше майстриня любить шити для українських жінок.

Кожне вбрання неповторне та попередньо обговорене із замовником. Але ці побажання стосуються здебільшого фасону вбрання, адже у вишивці майже всі клієнти довіряють досвіду майстра. На виготовлення кожного вбрання у майстрині йде не один тиждень, усе залежить від складності, унікальності вишивки.

У 2008 році у Києві, в Українському центрі народної культури «Музей Івана Гончара», відбувся перший Всеукраїнський фестиваль – виставка «Відродження льонарства та народних художніх промислів «Льон-фест». Метою фестивалю було привернути увагу суспільства до проблеми збереження і розвитку народного художнього промислу, необхідності підтримання вітчизняних виробників і товарів із натуральних тканин. Свої колекції на конкурсі представляли 13 українських дизайнерів.

Тетяна Москівець представляла на ньому Полтавщину зі своєю колекцією вбрання «Квітковий вальс». На легких костюмах, сукнях, сорочках створених руками майстрині яскравими барвами розпускалися червоні маки, блакитні волошки та білі ромашки, золоте колосся та червоні кетяги калини.

За умовами фестивалю, колекція кожного з учасників повинна була складатися з 9 виробів. Тетяні Олександрівні дозволили привезти аж 15!



Фото 38. Моделі одягу від Тетяни Москівець



3.5. Творчий проект з технології виготовлення чоловічої сорочки

1. Розробка технічного завдання

1.1. Призначення чоловічої сорочки

Вишивка сорочок виділяється логічністю розміщення, особливим багатством вишивальних технік. Здавна сорочці приписувалась чарівна сила, з нею пов'язано чимало звичаїв, обрядів. Її здавна наділяли магічними символами-знаками, щоб була захисницею здоров'я, оберегом людини. У чоловічих сорочках вишивали коміри, манжети, манишки.

Чи не найяскравішим втіленням багатого і розмаїтого мистецтва народної вишивки є біла вишивана сорочка – невід'ємна складова частина українського народного вбрання як жіночого, так і чоловічого. Модель повинна вирізнятися розмаїттям вишивки та елегантністю узору. Полтавська сорочка вишита білим по білому – витвір народного мистецтва, що продовжує дивувати світ своєю величністю, глибинною народною мудрістю, прихованим сакральним змістом.

Сорочка може використовуватися як натільний, так і верхній одяг. Вишивана сорочка найкраще пасуватиме в святкові дні чи під час ділових зустрічей, тому вона повинна мати охайний та вишуканий вигляд.

Сорочка повинна бути зручною для одягання та носіння, а також мати охайний та незрівнянний вигляд. Як тип одягу – сорочка виконує утилітарні і соціально-естетичні функції. Вона має сприяти створенню святкового, піднесеного настрою у людини.

Сорочка повинна відповідати спроектованому розміру, законам пропорційності і кольоросприйняття.

1.2. Вимоги до конструкції чоловічої сорочки «Чумачка»

Конструкція сорочки, відповідно до її призначення, має бути простою, але водночас оригінальною, практично корисною, здатною надавати людині чуттєво-емоційне задоволення своєю художністю, виразністю, гармонією з навколишнім середовищем, відображенням культурно – історичних традицій.

Для виготовлення чоловічої сорочки вибираємо її конфігурацію. Сорочка має два довгих рукава та комір. Для зав'язування коміру використовують шнурок з китичками. Вишивка розміщена на передній частині її, комірі та по низу рукавів.

Виріб проектується з підгином низу виробу, рукавів і коміру, оброблення швом «черв'ячок». Вишивання виконується білими нитками – муліне на білому льняному полотні.

1.3. Вимоги до матеріалів

Тканина повинна бути легкою, м'якою, міцною. Нитки для вишивання мають бути м'які, зі слабкою круткою, для забезпечення якісного виконання узору.

Матеріали для виробу мають бути натуральні. Тканина повинна володіти гігроскопічністю, повітропроникністю, захищати від пилу та бактерій, не накопичувати статичної електрики. Дослідження показали, що висока гігієнічність, міцність, комфорт виробів із льняних тканин, сприяють більш інтенсивному кровообігові, стимулюванню організму і зменшенню його стомлюваності.

Матеріали, що використані для виготовлення сорочки, стійкі проти атмосферних впливів, води, миючих засобів, хімічного чищення, зносостійкі. Тканина повинна легко пратися і прасуватися, не вигорати. У виробі не повинно бути вузлів, петель з ниток, великих переходів вишивальної нитки з виворітного боку, стягування тканини вишивальною ниткою, прорубувань тканин голкою. Не повинно бути дошивання елементу узору ниткою іншого кольору, деформації узору, недовишитих елементів узору, неоднакових малюнків вишивки на кутах коміра.

Основними вимогами при виборі тканини для вишивання є міцність її на розрив, здатність опиратися розтягуванню, стійкість проти зминання.

2. Розробка технічної пропозиції

2.1. Аналіз зразків-аналогів чоловічих сорочок

Чоловічі вишиванки можуть слугувати оригінальним доповненням до повсякденного і святкового одягу українців. Витонченість найрізноманітніших вишиваних сорочок чарує око. Існує безліч сорочок, які відрізняються за кольором, техніками вишивання, орнаментом, кроєм (фото 1. Зразки-аналоги для аналізу).

Зразок 1. Оригінальна й елегантна чоловіча сорочка білого кольору з довгими рукавами; призначена для використання на урочистих подіях. Сорочка вишита білими і жовто-коричневими нитками. Для зав'язування коміру використовують шнурок з білими китичками. Використано такі техніки: солов'їні вічка, вирізування, ретязь, лиштва, мережка «прутик з настилом» та «одинарний прутик». Вишивка розміщена на передній частині станка, комірі та по низу рукавів.

Зразок 2. Стильна й елегантна чоловіча сорочка білого кольору з довгими рукавами; пасуватиме в святкові дні чи під час ділових зустрічей. Сорочка вишита в біло-жовтих кольорах; комір зав'язується шнурком з білими китицями. Використано такі техніки: вирізування, коса гладь, лиштва, мережка «прутик з настилом», зерновий вивід. Вишивка розміщена на передній частині станка, комірі та по низу рукавів.

Зразок 3. Чоловіча сорочка білого кольору з довгими рукавами;

призначена для використання на урочистих подіях; оздоблена вишивкою в блакитно-білих тонах; комір зав'язується шнурком з блакитними китицями. Використано такі техніки: косий хрестик, мережка «прутик з настилом», лиштва. Вишивка розміщена на передній частині станка, комірі та по низу рукавів.

Зразок 4. Оригінальна та елегантна українська чоловіча сорочка білого кольору з довгими рукавами; пасуватиме в святкові дні чи під час ділових зустрічей; оздоблена вишивкою з білих, жовтих та синіх ниток; без китиць. Використано такі техніки: вирізування, лиштва, мережка «прутик з настилом», зерновий вивід. Вишивка розміщена на передній частині станка, комірі та по низу рукавів.

Зразок 5. Оригінальна чоловіча сорочка білого кольору з короткими рукавами; призначена для використання на урочистих подіях. Сорочка оздоблена вишивкою у білих тонах; комір зав'язується шнурком з білими китицями. Використано такі техніки: вирізування, лиштва, мережка «прутик з настилом». Вишивка розміщена на передній частині станка, комірі та по низу рукавів.



Зразок 1



Зразок 2



Зразок 3



Зразок 4



Зразок 5

Фото 39. Зразки-аналоги для аналізу

Для того, щоб правильно обрати найоптимальнішу конструкцію чоловічої вишиванки необхідно проаналізувати дані зразки-аналогії (табл. 13).

Таблиця 13

АНАЛІЗ КОНСТРУКЦІЇ ЗРАЗКІВ-АНАЛОГІВ

№ п/п	Вимоги до конструкції	Характеристика ступеня втілення вимог у зразках				
		Зразок № 1	Зразок № 2	Зразок № 3	Зразок №4	Зразок №5
1	Кількість деталей у виробі	5	5	5	5	5
2	Призначення деталей	+	+	+	+	+
3	Матеріал деталей	льон	льон	льон	льон	льон
4	Габаритні розміри виробу	52	52	52	52	52
5	Складність виконання	+	+	–	+	+
6	Надійність роботи у виробі	+	+	+	+	+
7	Відповідає вимогам пропорційності форми і ліній (вимогам дизайну)	+	+	–	+	–
8	Естетичний і оригінальний вигляд	+	+	+	+	+
9	Технологічність виготовлення деталей	+	–	+	–	+
10	Простота і надійність з'єднань деталей	+	–	+	+	+

Проведемо узагальнення щодо остаточного визначення майбутньої конструкції чоловічої вишитої сорочки (табл. 14).

Таблиця 14

ВИЗНАЧЕННЯ МАЙБУТНЬОЇ КОНСТРУКЦІЇ СОРОЧКИ

№ п/п	Вимоги до конструкції	Зразок, в якому вимогу реалізовано найкращим чином
1	Кількість деталей у виробі	Зразок № 1, 2, 3, 4, 5
2	Лінії крою	Зразок № 1, 2, 3, 4, 5
3	Матеріал деталей	Зразок № 1, 2, 3, 4, 5
4	Розмір сорочки	Зразок № 1, 2, 3, 4, 5
5	Складність виконання	Зразок № 1
6	Надійність роботи у виробі	Зразок № 1, 2, 3, 4
7	Відповідність вимогам пропорційності форми і ліній (вимогам дизайну)	Зразок № 1, 2, 5
8	Естетичний та оригінальний вигляд	Зразок № 1
9	Частка умовності та стилізації узору	Зразок № 1, 3
10	Простота і надійність з'єднань деталей	Зразок № 4

Необхідно оцінити якості спроектованого виробу та відомих зразків-аналогів за такою формулою:

$$K_{п.} = K_{ід.} - K_{відх. \text{ мах.}},$$

де $K_{п.}$ – коефіцієнт якості виробу;

$K_{ід.}$ – ідеальний коефіцієнт виробу (теоретичний) = 1;

$$K_{відх. \text{ мах.}} = 1/v,$$

де v – кількість врахованих позитивних вимог;

Коефіцієнт максимально можливий ($K_{мах}$) розраховується за формулою:

$$K_{мах} = K_{ід.} - 1/C,$$

де C – загальна кількість вимог;

Результати фіксуються у таблиці 15 та порівнюються.

Таблиця 15

ОЦІНКА ЯКОСТІ ЗРАЗКІВ-АНАЛОГІВ І СПРОЕКТОВАНОГО ВИРОБУ

<i>№ n/n</i>	<i>Вид виробу</i>	<i>Коефіцієнт якості</i>
1	Зразок № 1	0,9
2	Зразок № 2	0,87
3	Зразок № 3	0,87
4	Зразок № 4	0,89
5	Зразок № 5	0,89
6	Спроектований виріб	0,9
7	Максимально можливий коефіцієнт якості	0,9



Спроектований виріб має практичну обробку бокових зрізів, узор вишивки та її розташування на деталях виробу. З-поміж зразків-аналогів спроектований виріб вирізняється композицією сорочки, виразністю малюнка, вишитий білими нитками по білому полотні (льонові).

Можна також назвати і певні недоліки спроектованого виробу: трудоємкість виконання вишивки техніками зубцювання, солов'їні вічка, лиштва, вирізування, зерновий вивід, мережка «прутик з настилом».

Аналізуємо методи технологічної обробки деталей та їх з'єднань в зразках-аналогах (табл. 16).

Таблиця 16

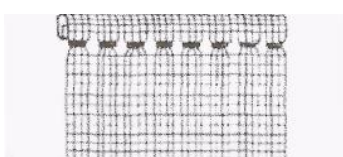
АНАЛІЗ ТЕХНОЛОГІЇ ВИГОТОВЛЕННЯ ВИРОБУ

№ п/п	Варіанти обробки країв сорочки	Ескізне зображення конструкції деталей та їх з'єднань	В яких зразках – аналогах використовується
1	Обробка низу рукава – виконання рубців з одинарним прутиком		№ 3,1,2,4
2	Обробка коміру сорочки «зубцювання» швом		№1,2,3,4,5

2.2. Висновок за технічною пропозицією

Переглянувши всі зразки-аналоги можна зробити висновок, що всі вони відповідають своєму призначенню завдяки використанню різних видів оздоблення (вишивка) та їх розташування на виробі; доступні з точки зору технології виготовлення; використані малюнки вишивки надають зразкам естетичного, оригінального та привабливого вигляду. Для подальшого проектування із запропонованих зразків обираємо найкращі елементи і komponуємо один виріб (беремо до уваги зразок №1 та №5).

3. Ескізне проектування чоловічої вишиванки

Цей розділ містить опис зовнішнього вигляду за критеріями: кількість, форма, розміри деталей, інші елементи і деталі конструкції; види з'єднань деталей у виробі; види обробки деталей; вимоги до матеріалів; рекомендовані габаритні розміри деталей.

3.1. Опис зовнішнього вигляду

Чоловіча сорочка вишита різними техніками Полтавщини (фото 40) вирізняється розмаїттям вишивки та елегантністю узору, пасуватиме в святкові дні чи під час ділових зустрічей, на парадах вишиванки. Виріб виготовлений з білої лляної тканини білими нитками муліне.

Чоловіча сорочка без зборів, носить назву «чумачка». Ця сорочка шиється вільно, сорочка з рукавами в два полотнища завширшки. Сорочка має два довгих рукава та комір. Для зав'язування коміру використовують шнурок з китичками. Вишивка розміщена на передній частині станка, комірі та по низу рукавів. Довжина вишивки – 40 см.

Зшивним швом з'єднані плечові та бокові зрізи сорочки, комір в горловину вшито зшивним швом, вшивання рукава у пройму виконано вшивним швом.

Серед різноманітності видів технік вишивання виконано сорочку наступними техніками: «солов'їні вічка», «вирізування», «зерновий вивід», лиштва, ретязь, мережка «одинарний прутик», «прутик з настилом»; зубцювання, змережування прутиком, змережування «черв'ячком».

Характерною особливістю полтавського орнаментування є віртуозність внутрішньої розробки геометричного мотиву, що досягається насамперед різноманітними техніками виконання. Так, мотив ромба, вишитий вирізуванням, має чіткі, прямокутні окреслення, лиштовою – опуклі рельєфні форми, з деталізованою розробкою всередині.

Той самий мотив ромба, виконаний зерновим виводом, набуває площинного характеру, справляючи враження мерехтливої поверхні. Мотиви, виконані зерновим виводом підкреслюють і виявляють інші елементи орнаменту.

У цілому лінія домінує, вона об'єднує всю композицію, створює абсолютно точно вивірений, спокійний ритм. Це – прямі, ламані, зигзагоподібні лінії.

Тканина міцна на розрив, здатна опиратися розтягуванню, стійка проти зминання; нитки м'які, міцні, слабкої крутки.

Рекомендовані габаритні розміри вишитої сорочки: 52 розмір



Фото 40. Купон чоловічої сорочки вишитої різними техніками Полтавщини

3.2. Варіанти зміни конструкції чоловічої сорочки «чумачки»

Чоловічі сорочки за видом крою поділяються на: сорочки з уставками, із стрілками, із стрілками полтавська, «лоцманівська», курта

(табл. 17).

Таблиця 17

КРІЙ ЧОЛОВІЧИХ НАРОДНИХ СОРОЧОК

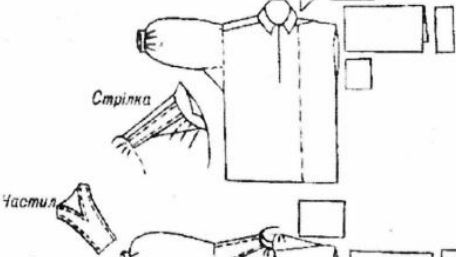
№ п/п	Назва сорочки	Схема крою
1	3 уставками	
2	Із стрілками	
3	Із стрілками полтавська.	
4	«Лоцманівська»	
5	Курта	

4. Розробка технічного проекту

4.1. Вихідні дані для побудови викрійки чоловічої сорочки «чумачки»

Для виготовлення чоловічої сорочки 52 розміру необхідно зробити розкладку деталей виробу на тканині з урахуванням припуску на підгин бокових зрізів. Довжина станка чоловічої сорочки 150 см, рукава – 65 см, коміра – 10 см.

4.2. Розробка і побудова креслення конструкції деталей виробу в масштабі.

Чоловіча сорочка вишита різними техніками Полтавщини має крій «Чумачка». Для побудови креслення необхідно знати розміри деталей виробу (станка, рукава, коміра). Побудова здійснюється за схемою розкрою та розкладки деталей чоловічої сорочки «чумачки» (рис. 26)



Рисунок 26. Схема розкрою (а) і розкладки(б) деталей на тканині чоловічої сорочки «чумачки»

5. Розробка робочої документації

5.1. Визначення витрат матеріалів на зразок виробу

На виготовлення чоловічої сорочки необхідні такі матеріали як льняне полотно та нитки муліне білого кольору (табл. 18).

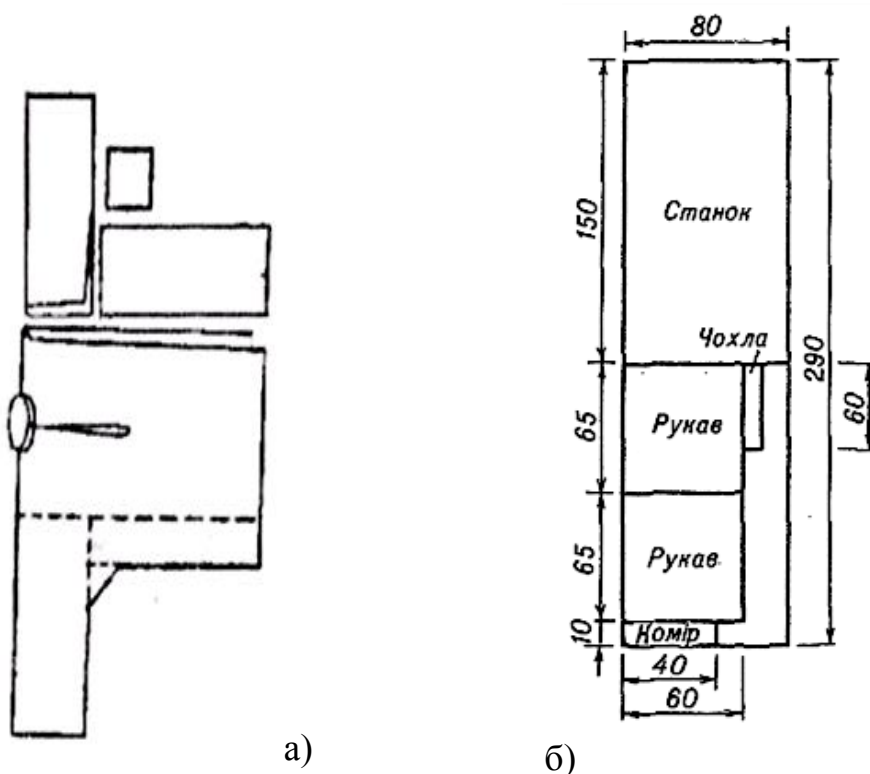
Таблиця 18

СПЕЦИФІКАЦІЯ ВИРОБУ

№ п/п	Найменування деталей	К-сть	Матеріал	Розміри, см
1.	Станок (перед і спинка)	1	Льняне полотно	150x80
2.	Рукав	2		65x60 (x2)
3.	Комір	1		10x40
4.	Шнурок з китицями	2	Нитки муліне білого кольору	8 шт.

5.2. Технологічні карти виготовлення виробу

Виготовлення чоловічої сорочки здійснюється за технологічними картами:

– розкроювання тканини для пошиття сорочки. Визначення контурів вишивки. Вишивання деталей виробу. Розкладка на тканині лекал

сорочки. З'єднання деталей виробу. ВТО сорочки;

- обробка країв виробів;
- монтування виробу;
- оздоблення виробу шнурком для зав'язування коміра;
- мережка «прутик одинарний»;
- мережка «прутик з настилом»;
- змережування черв'ячком;
- лиштва;
- солов'їні вічка;
- зерновий вивід;
- вирізування;
- ретязь.

6. Розрахунок собівартості і договірної ціни чоловічої сорочки «чумачки»

6.1. Визначення собівартості виробу

Для визначення собівартості чоловічої сорочки зроблено розрахунок витрат матеріалів та інструментів (табл. 19).

Таблиця 19

РОЗРАХУНОК ВИТРАТ МАТЕРІАЛІВ ТА ІНСТРУМЕНТІВ

№ п/п	Назва матеріалів	Ціна одиниці вимірювання, грн.	Витрати матеріалів	Вартість витрат, грн.
1	Ляне полотно	80грн/м	3 м	240,0
2	Нитки муліне білого кольору	3	8 мотків	24,0
3	Голки для вишивання	3	2	6
Всього:				270 грн

Вартість витрат на електроенергію під час роботи.

$$E = P \cdot t,$$

де E – спожита електроенергія (кВт/год.);

P – потужність споживача електроенергії (кВт);

T – тривалість роботи споживача електроенергії (год.).

$$Ц = 0,28 \text{ грн.} \cdot E,$$

де Ц – вартість спожитої електроенергії (грн.);

0,28 грн. – величина тарифу на електроенергію;

а) робота електричної лампи $t_v = 56$ год;

б) лампа має потужність $P_v = 100 \text{ Вт} = 0,1 \text{ кВт}$;

в) за час роботи лампа споживає відповідно електроенергію

$$E_B = P_B \cdot t_B = 0,1 \text{ кВт} \cdot 56 \text{ год.} = 5,6 \text{ кВт год.}$$

г) при тарифі на електроенергію 0,28 вартість спожитої електроенергії складає

$$E_e = 0,28 \cdot 5,6 \text{ кВт год} = 1,56 \text{ грн}$$

Час витрачений на прасування виробу складає 20 хв.

Отже, $E_e = 0,28 \times E$,

$$E = P_{\text{об}} \times t \text{ (год)},$$

де E – спожита енергія;

$$E = 1 \times 1/3 = 0,3 \text{ кВт/год}$$

$$E_e = 0,28 \times 0,3 = 0,084 \text{ грн}$$

Матеріальні витрати $M_B = B_{\text{мат}} + E_e = 270 \text{ грн} + 1,56 \text{ грн} + 0,084 \text{ грн} = 271,64 \text{ грн.}$

Розрахунок оплати праці обчислюється за формулою:

$$P = t \cdot p,$$

де $p = (1090 \text{ грн}) / (22 \text{ р.д.} \times 8 \text{ год.})$,

де t – тривалість виконання робіт з виготовлення виробу (год.);

p – погодинна оплата праці робітника 3 розряду.

$$p = 6 \text{ грн}$$

Тривалість виготовлення сорочки 120 год.

$$P = 120 \times 6 \text{ грн} = 720 \text{ грн.}$$

Розрахунок податку на заробітну плату обчислюється за формулою:

$$O_p = 0,15 \cdot 720 \text{ грн.} = 108 \text{ грн (при 15 \% податку)}$$

Амортизаційні відрахування на інструменти і обладнання обчислюються:

$$A = (0,1 B) / N,$$

де A – величина амортизаційних відрахувань на одну робочу зміну (6 год.);

0,1 – коефіцієнт, що враховує 10% від вартості обладнання;

B – вартість обладнання (грн.);

N – час зносу обладнання в днях.

Отримані дані занесені до таблиці 20.

Таблиця 20

АМОРТИЗАЦІЙНІ ВІДРАХУВАННЯ НА ІНСТРУМЕНТИ ТА ОБЛАДНАННЯ

№ п/п	Назва інструментів	Вартість, грн.	Час зношування інструментів, рік	Амортизаційні відрахування, грн.
1	Голки для вишивання	3	1	0,08
2	Ножиці	18	3,6	0,14
3	Лампа	80	16	0,137
4	Праска	150	5	0,008
				Всього: 0,365 грн

Отже, загальна собівартість виготовлення виробу обчислюється так:

$$C = M_v + P_{op} + O_{dc} + A_o = 271,64 + 720 + 108 + 0,365 = 1100 \text{ грн}$$

Величина прибутку внаслідок реалізації виробу, який складає 10–25 % від собівартості.

$$C = 1100 \text{ грн.}$$

$$P = C \times 15\% = (1100 \times 15) / 100 = 165 \text{ грн.}$$

6.2. Визначення договірної ціни реалізації виробу

Договірна ціна реалізації виробу:

$$Ц (\text{догов. ціна}) = 1100 \text{ грн} + 165 \text{ грн} = 1265 \text{ грн.}$$

7. Маркетингове обґрунтування об'єкту проектування

7.1. Характеристика товарних властивостей виробу

У даному виробі можуть бути модифіковані розміри, можливі варіації розміщення узору, додавання нових елементів на малюнок.

Можливість створити сорочку у декількох варіантах кольорової композиції. Можна змінити крій – на сорочку з уставкою, опліччя тощо; розмір – більший або менший. Виконання орнаментального зображення іншими техніками вишивання: косий хрестик, рушникові шви та їх поєднання.

Виріб може задовольнити попит покупців середнього рівня достатку.

При зростанні чи зменшенні попиту можливе виготовлення вишитих сорочок із сучасними мотивами. Збільшення на ринку частки чоловічої вишиванки можна досягти декількома шляхами:

- створити більш сприятливий образ товару через інтенсивну рекламу;
- представити нові модифікації товару;
- зробити доступною ціну виробу.

7.2. Розподіл і збут проєктованих виробів

Виріб може придбати як молодь, так і люди похилого віку. Потенційні покупці – туристи та люди, які шанують творчість та культуру рідного краю і прагнуть підкреслити свою індивідуальність. Кількість придбання виробу не обмежена. Виріб продається на території всієї України.

Чоловіча сорочка вишита різними техніками Полтавщини. На Полтавщині є надзвичайно красиві вишивки, виконані білими нитками, ніби памороззю, мереживом дрібних візерунків – ромбів, прямокутників, які укладені у прями, ламані лінії та смуги. Модель вирізняється розмаїттям вишивки та елегантністю узору, пасуватиме в святкові дні чи під час ділових зустрічей. Виготовлена з лляної тканини.

Для виготовлення чоловічої сорочки вибраний крій «чумачка». Сорочка має довгі рукава та комір. Для зав'язування коміру використаний шнурок з китичками. Вишивка розміщена на передній частині станка, комірі та по низу рукавів.

Ринкову сітку можливостей освоєння виробу подано у таблиці 21.

Таблиця 21

№ п/п	Характеристика сегментації ринку	Сорочка святкова	Сорочка для прогулянок	Сорочка на подарунк	Полтавська сорочка	Сорочка на весілля	Сорочка для ділових зустрічей
1	Жителі м. Полтава	+	+	+	+	+	+
2	Гості міста та країни	+	+	+	+	+	+
3	Жителі туристичних центрів	+	-	+	+	+	+

Можна зробити висновок, що найдоцільніше обрати такі цільові ринки збуту – жителі м. Полтава, гості міста та країни.

Підприємства можуть запропонувати вироби більш широкої кольорової гамми та конфігурації вишивки. Вони тривалий час займають обрану нами нішу ринку.

Конкуруючі підприємства мають за меті тривалий час успішно функціонувати на ринку.

У загальній виробничій структурі конкуруючих підприємств виробництво сорочок, оздоблених вишивкою, займає 15–20 %.

Можливі способи продажу виробів: прямий продаж; можливий продаж через посередників.

Перспективні канали збуту продукції: ярмарки, виставки, інтернет, місця виставки історичних надбань українського народу, магазини одягу; виставки-продажі у театрах, галереях мистецтв; парад вишиванок, який проводиться щороку напередодні Дня Незалежності України.

7.3. Просування продукції на ринку

Мета рекламування виробу: отримання прибутку, залучення людей до культурних традицій.

Рекламний бюджет на один реалізований продукт складатиме вартість одного рекламного оголошення у рекламній щотижневій газеті, це 1,5 грн.

Під час рекламування виробу слід спиратися на красу виробу, оригінальність, почуття комфорту, залучення до культури народу, а також

на добробут родини, статус у суспільстві, можливість вирізнятися від інших людей.

Можлива мотивація покупців раціонального характеру: довговічність, практичність виробу, економія коштів сімейного бюджету, якість товару.

Доцільною метою рекламної програми є спрямованість на створення відчуття комфорту, екологічність, ексклюзивність виробу.

7.3.1. Розробка рекламного тексту

Способи відтворення рекламного тексту: рекламні плакати, реклама в кольорових виданнях, реклама на місцевому телебаченні, радіо.

Можливе залучення відомих артистів та культурних діячів. Існує реальна можливість залучення до рекламування виробу широко відомих хороших та танцювальних колективів.

Більш актуальними є відео акценти, оскільки важливе зорове сприйняття (аудіо – 20%, відео – 80%).

Важливо підібрати яскраві, доступні, переконливі слова, фрази або зображення. Наприклад : традиційна полтавська ручна вишивка, екологічно чистий продукт, традиційні технології; ніжна колірна гама, різноманітні деталізовані мотиви – все це створює відчуття святковості, витонченості.

Акцент потрібно робити на кольоровому зображенні елементів реклами.

Важливо вибрати рекламні засоби за ознаками місця рекламування, широти і частоти охоплення нею споживачів. Наприклад: оголошення на зупинках, стендові плакати, поштові листівки, реклама на радіо та в газетах міста.

Найдоцільніші засоби стимулювання збуту виробу: знижки постійним покупцям, розповсюдження буклетів, проведення різних конкурсів, презентацій, конференцій, рекламні купони на знижку в газетах.

7.4. Здійснення ціноутворення проєктованого виробу

Рівень цін на вишиті сорочки у конкуруючих підприємств складає 300–3000 грн. Ціна нашого виробу коливається в залежності від складності технік, крою.

Ціна чоловічої сорочки вишитої різними техніками Полтавського крою 1265 грн. Сорочка має всі показники якості: функціональність, естетичність, ергономічність, технологічність, екологічність. Отже, ціна відповідає якості.

У випадку зниження цін конкурентами необхідно модифікувати конструкцію виробу і також знизити ціну. У разі підвищення конкурентами цін зберігати існуючу цінову політику.

7.5. Реклама

Полтавська сорочка вишита білим по білому – витвір народного мистецтва, що продовжує дивувати світ своєю величністю, глибинною народною мудрістю, прихованим сакральним змістом.

Одягнімо, друже, вишиванки – наш чарівний український стрій.

Не для когось, не для забаганки, а для себе, вірний друже мій.



СПИСОК ВИКОРИСТАНОЇ ЛІТЕРАТУРИ

1. Кара-Васильєва Т.В. Українська вишивка на зламі століть / Т.В. Кара-Васильєва // Укр. Мистецтво та архітектура кінця ХІХ–початку ХХ ст. – К., 2000. – С. 135–152.
2. Кравець О.М. Сімейний побут і звичаї українського народу: іст.-етногр. нарис / Кравець О.М. – К., 1966.
3. Рудницька О.П. Українське мистецтво у полікультурному просторі: навчальний посібник / Рудницька О.П. – К. : «ЕксОб», 2000. – 208 с.
4. Титаренко В.П. Народні промисли України: навчальний посібник / Титаренко В.П. – Полтава : Видавництво «Полтавський літератор», 2011. – 524 с.
5. Титаренко В.П. Методика вивчення декоративно-прикладної творчості: навчальний посібник / Титаренко В.П. – Полтава : ПНПУ імені В.Г. Короленка, 2014. – 460 с.
6. Становлення і розвиток етнодизайну: український та європейський досвід. Кн. 1 : зб. наук. праць / редкол. : гол. ред. М. І. Степаненко, упоряд. і відп. ред. Є. А. Антонович, В. П. Титаренко та ін. – Полтава : Полтавський літератор, 2012. – 425 с.
7. Становлення і розвиток етнодизайну: український та європейський досвід. Кн. 2 : зб. наук. праць / редкол. : гол. ред. М. І. Степаненко, упоряд. і відп. ред. Є. А. Антонович, В. П. Титаренко та ін. – Полтава : Полтавський літератор, 2012. – 430 с.
8. Етнодизайн: Європейський вектор розвитку і національний контекст. Кн. 1 : зб. наук. праць / редкол. : гол. ред. М. І. Степаненко, упоряд. і відп. ред. Є. А. Антонович, В. П. Титаренко та ін. – Полтава : ПНПУ імені В.Г. Короленка, 2014. – 542 с.
9. Інтернет-ресурс: <http://exo.in.ua/?page=new&id=1782>
10. Інтернет-ресурс: <http://www.vushuvanka.pl.ua/>
11. Інтернет-ресурс: <http://www.ridnamoda.com.ua/?p=7923#more-7923>

Розділ 4. ВИШИВАЛЬНЕ МИСТЕЦТВО У ТВОРАХ ПОЛТАВСЬКИХ МИСТКИНЬ



Вишиванка – це духовний символ українського народу, рідного краю, батьківської оселі, тепла материнських рук. Вишивка – поширений вид декоративного й ужиткового мистецтва. Вона є складовою частиною народного костюма, активно використовується в сучасному одязі, надаючи йому своєрідності і неповторності. Вишиті вироби органічно увійшли до побуту людей, прикрасили сучасний інтер'єр.

Вишивка – один з давніх, найбільш поширених і виразних видів декоративного мистецтва України. Цей вид народної творчості як традиційна прикраса одягу та житла розповсюдилася майже всюди у районах нашої країни і користується масовою популярністю далеко за її межами.

Уже до кінця 20-х років були створені всі умови для організації широкої мережі кооперативних вишивальних артілей, які об'єднували б велику кількість вишивальниць. Так, у 1927 р. створюється в м. Полтаві артіль ім. Лесі Українки. Розміщується вона у підвальному приміщенні Полтавського краєзнавчого музею. Артіль об'єднувала кустарів, вишивальниць-надомниць.

Першими її організаторами були Н. Залозна, Г. Тихонова, Л. Барбарич, А. Білявська. Артіль мала філії в селах Тахтаулове, Нехвороща, Парасковіївка, Мар'ївка, Абазівка.

Наявність на Полтавщині великої кількості кустарів-одиначок вишивальних промислів привела до більш ранньої організації артілей у м. Полтаві, с. В. Сорочинцях, Опішні, Н. Санжарах, Лубнах, Решетилівці. Провідну роль у розвитку вишивального промислу на Полтавщині зіграла так звана Решетилівська школа, яка зосередила в собі всі види промислів: вишивання, килимарство, ткацтво, лозоплетіння.

Організація в місті Полтаві артілі ім. Лесі Українки дала змогу організувати кращих творчих майстрів вишивального промислу в організоване виробництво. Воно дало змогу розширити асортимент: рушники, скатертини, доріжки, декоративні подушки, речі для дітей, традиційні чоловічі сорочки «чумачки», «українки», блузки жіночі. Вишивка цього періоду відзначається насиченістю орнаментальних мотивів, багатством різноманітних технік традиційної полтавської вишивки.

Орнамент полтавських вишивок глибоко реалістичний. Його назви – «калінка», «гарбузове листя», «гречечка», «терен», «дубове листя», «виноград», «хміль», «ламане дерево» – говорять про поетичність душі народу, про його зв'язки з природою. Орнаментальні мотиви здебільшого склалися у великі композиції, якими оформлялися речі декоративного вжитку: рушники, скатертини, доріжки, традиційний чоловічий та жіночий, а також, сучасний одяг.

Полтавська вишивка відзначається багатством технік і ювелірністю її виконання. Характерною особливістю є поєднання у різноманітних композиціях технік вишивання: лиштви (точної гладі) з мережками, «виколками», «солов'їними вічками», «ретьзем», «вирізуванням». Техніка виконання одержала назву від вигляду: «гладь» відзначається гладенькою поверхнею, яка утворюється у результаті рівномірного, строго паралельного накладання стібків; «солов'їні вічка» – круглі, як око соловейка; «вирізування» – ажурний квадратик вирізується і утворюється ажурна, прозора техніка; «виколка» виконується методом виколювання голкою в одне місце за рахунком ниток; «прутик», «роздільний прутик», «гречечка», «ляхівка» та багато інших видів технік.

У виставці 1936 року в Москві та Ленінграді брала участь полтавчанка Г.Тихонова. За її ескізом вишивальниця П.Грінченко вишила панно «Жнива». За участь у цій виставці Г. Тихонова була відзначена Дипломом 1 ступеня.

У 1944 році артіль ім. Лесі Українки переїхала на вул. Балакіна 20, де на її території було 5 одноповерхових будинків. У цих приміщеннях розташовувалися цехи: ручної вишивки, розкрійний, пошиву, машинної вишивки, прально-прасувальний.

Облхудожпромспілка об'єднувала у той час 36 артілей Полтавщини. Вишивання – процес не такий простий, як здається з першого погляду. Гаптування на тонких і коштовних тканинах – робота тривала і копітка. Тому дуже вчасною виявилася пропозиція начальника відділу технічного контролю фабрики ім. Лесі Українки Любові Степанівни Барбарич. Вона запропонувала вишивати за трафаретом.

У 1957 р. артіль ім. Лесі Українки обновила новими кадрами художників. Це Черепок С.В. (закінчила Вижницьке профтехучилище) та Фадіна І.І. (працювала в Московському науково-дослідному інституті художніх виробів), відмінний фахівець з машинної вишивки. Так зване «рішельє» виконували методом машинної вишивки. Творчий колектив артілі став розробляти та впроваджувати у виробництво вироби машинної вишивки з полтавським орнаментом. Розвиток народного мистецтва удосконалювався, збагачувався.

У 1967 році у Києві була організована виставка українського декоративного мистецтва. На ній були представлені вироби фабрики: 6 ювілейних виставкових рушників, 4 блузки жіночі, 3 чоловічі сорочки. Їх автори – Григоряк М.О., Гаркуша Л.П., Великодна О.К. У цьому ж році вишивальниці Великодній О.В. було присвоєне почесне звання «Творчий майстер».

16 вересня 1972 року фабрика ім. Лесі Українки була реорганізована в головне підприємство виробничо-художнього об'єднання «Полтавчанка».

Основною метою створення об'єднання була спеціалізація, підвищення ефективності виробництва, покращення якості виробів, збільшення випуску високохудожніх виробів. До складу об'єднання увійшло 6 фабрик художніх промислів з чисельністю 2800 осіб: фабрика ім. Лесі Українки; фабрика «Червоне Проміння» в с. Н.Санжарах; фабрика ім. Крупської в с. Опішньому; фабрика ім. Зої Космодем'янської в м. Кременчуці; фабрика ім. Крупської в с. Великі Сорочинці; фабрика ім. Клари Цеткін в м. Лубнах.

Марія Григоряк та Лідія Гаркуша, випускниці Київського художньо-промислового технікуму, полюбили неповторну красу полтавської вишивки і пов'язали з нею своє життя. Ці художниці не тільки збагачували і розвивали традиційні форми орнаменту, а й надавали їм нового змісту і звучання, створювали нові композиції, розробляли сучасний асортимент виробів, пов'язаних з побутом.

В об'єднанні «Полтавчанка» натхненно працювали художники Тетяна Кияшко, Лідія Богинич. За ескізами художників М.Л. Півторацького та Г.П. Гриня з с. Опішні створені чоловічі сорочки, жіночі блузи, тематичні панно, рушники.

За 1975–1977 рр. присвоєно звання «Майстер-художник вищого класу» кращим майстрам-виконавцям: Вірченко М.І., Кононенко Г.А., Щербатих Н.І., Мілашенко Л.Я., Закорці О.І. та іншим.

У 1977 році за сумлінну працю Олександрі Кузьмівні Великодній присвоєно почесне звання «Заслужений майстер народної творчості УРСР». Вироби, які створила Олександра Кузьмівна – справжнє мистецтво. За 30 трудових років роботи в лабораторії її золоті руки і світлий розум створили більше 600 унікальних, неповторної краси вишивок, які отримали високі оцінки на різних виставках. Це жіночі блузки, чоловічі сорочки, скатертини, столові комплекти, доріжки, сувенірні вироби, малюнки для чоловічого та жіночого одягу. Творчий діапазон художниці надзвичайно широкий. Свої вироби майстриня оздоблювала нитками білого, пісочно-жовтого, світло-сірого та світло-коричневого кольорів. На сліпучо-білому тонкому маркізеті чи мармурово-білому шовковому полотні мережила вона свої диво-візерунки.

Роботи майстрині народної творчості демонструвалися на виставках і ярмарках у Києві, Брюсселі (Бельгія), Кошаліні (Польща), Лос-Анжелосі (США), Монреалі (Канада) – 1977р., Марселі, Парижі (Франція), Токіо (Японія), Лейпцігу (НДР) – 1978 р., Буейнос-Айресі (1985р.).

Об'єднання «Полтавчанка» часто виконувало спеціальні замовлення, які потребували великої художньої майстерності. Це – вироби для реставрації музеїв ім. В.Г. Короленка та ім. І.П. Котляревського в м. Полтаві, ескізи та костюми для народного хору ім. Григорія Верьовки, до Олімпіади в 1980 році.

У 1986 році посаду директора об'єднання обійняла Петрова А.Я. Творчий колектив об'єднання проводив активну роботу зі пропаганди мистецтва вишивки, брав участь в усіх обласних, республіканських та міжнародних виставках і конкурсах. Основним завданням колективу було розширення асортименту виробів на основі збереження народних традицій, які віками зберігалися і збагачувалися поколіннями. Художниками, творчими майстрами фабрики створена колекція високохудожніх виробів сучасного одягу, оформленого вишивкою зі введенням елементів біжутерії, бісеру та інших, які гармонійно поєднуються з елементами традиційної вишивки. Так, художником-модельєром Двойних Л.В., конструкторами Ткаченко В.І., Михайленко С.М. створені сучасні моделі блузок жіночих, комплектів одягу, оформленого малюнками художників Гаркуші Л.П., Григоряк М.О., Зиріна Г.А., Цибух О.В.

Особливо слід відзначити роботу художників і творчих майстрів зі створення нових видів текстильної галантереї. Це прекрасні скатертини, рушники, в яких народна традиційна вишивка вдало поєднана з мереживом машинного та ручного вишивання. Авторами цих робіт є Гринь Г.П. (Опішня), Теряник Л.І. (В.Сорочинці), Розсоха О.І. (Н.Санжари), Закорка О.І. (Лубни).

Решетилівщина – етнографічний район, у вишивці якого сконцентрувались найбільш важливі риси всієї Лівобережної України, що відобразилися у величезній кількості різноманітних технічних засобів виконання, орнаментиці. Художньо-стилістичний аналіз свідчить, що в загальній емоційно-образній системі полтавської вишивки, решетилівська виступає як своєрідний художній феномен, позначений рисами неповторної індивідуальності.

Решетилівка – селище міського типу, районний центр, розташований на берегах мальовничої р. Говтва. Як поселення Решетилівська слобода виникла в кінці шістнадцятого століття. Згідно легенди засновником Решетилівки був козак Решетило, який мав у цих краях свою пасіку. Часто воно згадується в історичних джерелах, будучи на перехресті важливих подій національно-визвольної війни українського народу.

Решетилівка – один з відомих сучасних центрів художніх промислів України. Талант і виконавська майстерність вишивальниць, килимарниць зробили це невелике містечко відомим не лише за межами Полтавщини, а й за межами України. Місцеві вишивальниці створюють справжні витвори мистецтва, які викликають захоплення у найдосвідченіших спостерігачів. Вражають своєю красою і решетилівські килими, які ніби ввібрали в себе всю красу полтавської землі.

Решетилівка – відомий центр ткацтва, вишивки й килимарства: досить пригадати бодай той факт, що саме робота місцевої художниці Надії Бабенко – гобелен під назвою «Дерево життя» – прикрашає Голубий зал ООН у Нью-Йорку.

Вдале історико-географічне положення, наявність сировини, талановитих майстринь сприяли розвитку вишивального промислу на Решетилівщині.

Історія традиційної народної вишивки Решетилівщини сягає у глибину століть. Свідчення цьому – зафіксовані на даній території археологічні знахідки. Своє житло наші пращури будували у період мезоліту (X–VIII тис. до н.е.) з кісток і шкіри великих звірів. Спочатку шкіри накладалися одна на одну, а потім скріплювались грубими швами, що у вишивці нагадує мережку. У VII ст. до н.е. спостерігається початок ткацтва, а з ним, зрозуміло, розвивалось і шиття. Як свідчать джерела, візерунковими тканинами користувалися у побуті скіфи. Пам'ятки скіфських часів на решетилівській землі зафіксовані на території сіл Другий Лиман і Підок, Пустовари та Чернешина (курганні групи). Жінки цих племен вміли зшивати шматочки шкіри та тканин непомітними швами. З часом шви почали скріплювати самі нитки основи.

На межі VIII–IX ст. у Середньому Придніпров'ї утворилася ранньофеодальна держава – Київська Русь. До її складу входила і територія сучасної Решетилівщини. Вона була заселена сіверянами і полянами. У них теж побутувала вишивка. Про це свідчить, зокрема те, що у 944 році у поході на греків під керівництвом князя Ігоря данину брали дорогими вишиваними тканинами й золотом. За часів Київської Русі даниною і цінними подарунками вважались книги, вишиті тканини і золоті вироби.

Вишивка, як кустарне виробництво почала розвиватись близько XVII ст., асортиментом в основному, який не відрізнявся від теперішнього. Майстрині виконували замовлення багатим покупцям – іноземцям, городянам, церковним служителям. Різного гатунку полотна, доріжки, ковдри, гардини, салфетки, ширми з класичними українськими візерунками і технікою виконання, продавалися в Україні, експортувалися в зарубіжні країни. Решетилівські скатертини, рушники, плахти, вишивані сорочки збувалися на ярмарках.

Скориставшись тим, що населення мало певні навички, після реформи 1861 року поміщиця Хряпунова у Решетилівці заснувала ткацьку майстерню, де виготовлялися і вишивані вироби. Вишивальниці користувалися традиційними народними техніками, що надавало їх виробам вишуканість і унікальність.

З кінця ХІХ ст. негативний вплив на розвиток української вишивки мали малюнки етикеток косметичних фірм Рапе і Брокера, завдяки чому стала поширюватись нетрадиційна для нашої місцевості хрестикова техніка вишивки. Вишивальниці, крім традиційного орнаменту, починають використовувати і техніки, що дають можливість виконувати речі розраховані на міського та іноземного споживача: портьєри з ламбрекенами, накидки на подушки, накомодники, чайні серветки, фартушки, жіночі сумочки, палітурки для книжок.

Починаючи з 80-х років ХІХ решетилівське вишивання досліджував В.І. Василенко. Василенко В.І. – український етнограф, дослідник культури минулого і народних кустарних промислів, який співпрацював з Південно-Західним відділенням Російського географічного товариства. Досліджував побут, звичаї, народні ремесла України. На Полтавщині, в тому числі і на Решетилівщині, побували експедиції з вивчення і колекціонування народної вишивки. Це насамперед експедиції Я. Рижака, І. Мощенка, братів Я. і Г. Клубних.

У 1900–1910 рр. полтавське губернське земство видало альбоми вишивок для рушників і хусточок. Із ініціативи кустарного відділу Полтавського губернського земства у с. Решетилівка в 1905р. було відкрито зразково-показову майстерню, яка займала 23 кімнати і роздаточні пункти для видачі роботи на дім з ткацтва, і найбільше, з вишивки. Звідси і розпочався родовід фабрики художніх виробів ім. К. Цеткін. Одночасно було відкрито в Решетилівці і роздавальний пункт для вишивальниць-надомниць, яких з 1905 по 1912рр. налічувалось 1200 осіб. Інструктором було запрошено художницю В.Болсунову. Болсунова В.В. – видатна українська майстриня ткачування і вишивання. Закінчила Київську малювальну школу М. Мурашка, курси ручної праці у Києві. У Полтаві, Решетилівці, Абазівці працювала у 1911–1930 рр. Викладала у Решетилівській ткацькій школі в 1926–1928 рр.

Значного розвитку набуває вишивка із заснуванням у 1921–1923 рр. «Укркустарспілки», яка відновлює промислові артілі та експортує вироби в Європу та Америку. У 1922 р. на базі навчально-показової майстерні у Решетилівці було створено промислову артіль «Троянда», у якій був і вишивальний цех. У кінці 20-х років велика частина продукції артілі відправляли на експорт, що свідчить про високу художньо-технічну якість решетилівських вишивок. Керівником артілі була Л. Жиглінська,

художником В. Болсунова. У періодичній пресі Решетилівська артіль згадується як «Троянда» і «Червона квітка» до 1928 року, а в кінці 20-х років вона була перейменована в артіль імені К. Цеткін. Артіль об'єднувала понад 800 вишивальниць і 65 учениць.

У 1922–1923 рр. у Решетилівці вишивались різноманітні речі декоративного оздоблення інтер'єру (рушники, скатертини, покривала, фіранки, панно), а також сукні, блузи, сорочки, краватки. Більшість виробів виготовлялися у традиційній техніці вирізування.

Народні майстри, що працювали у художніх артілях, зберігали і продовжували кращі традиції народної вишивки. Це вишивальниці Ліда Корячко, Галина Чорнусь, Віра Ленник, Галина Нечипоренко. Краще Зіни Сук ніхто не вишивав порт'єр. Галина Бережна, Ніна Куян, Антоніна Яресько прославилися майстерністю виготовлення жіночих сорочок, блуз на крепдешині. Вони досягли великої точності вишивки, оволоділи таким найтоншим матеріалом – маркізетом.

Старожили з Решетилівки пам'ятають, як у 1934 р. в артіль ім. К. Цеткін з Америки приїхала торговельна делегація маючи на меті познайомитися з методами роботи вишивальниць, пересвідчитись і перевірити, що технічно досконалі, прекрасні вишивки створюють прості селянки, виконують їх руками, а не машинами.

У 1937 р. у Решетилівці відкрили школу української вишивки у якій спочатку навчалося 76 учнів. Відомим майстром художньої вишивки з початку 50-х років була у цій школі Марфа Йосипівна Маляренко, яка внесла значний вклад у розвиток традицій решетилівської вишивки.

На початку 50-х років майстрині почали створювати власні, малюнки. Вишивальниці-майстрині почали виготовляти тематичні панно технікою ручного шва.

Продукція решетилівських майстринь відправлялася в Болгарію, Індію, Канаду, Німеччину, Румунію, Албанію, Угорщину.

Серед творчих майстрів вишивки добре відоме ім'я Н.С. Бодні, яка віддала немало сил і таланту у збагачення решетилівської вишивки. Здобутки решетилівських вишивальниць представлені у багатьох музеях України та за її межами, музейних збірках української діаспори.

Дуже великий вклад у розвиток вишивки внесла Голуб Ольга Єгорівна, член Спілки народного мистецтва, яка працювала в Решетилівському художньому професійно-технічному училищі № 28. Навчала молодих дівчат творити прекрасне – малювати нитками: на тканині. Подаючи приклад, вишивала жіночі сорочки, сукні, чоловічі сорочки та рушники.

Майстер виробничого навчання, член Спілки народного мистецтва, учасник Виставки народного господарства Таранень Катерина Кирилівна

вишивала жіночі сорочки, рушники, скатерті. Її учениця Ніна Іванівна Іпатій тепер є відомим майстром ручної вишивки.

Значний внесок у розвиток решетилівської вишивки зробив і Л.С. Товстуха, який розробив 15 зразків вишивок, як тиражних, так і виставкових. З 1962 р. він очолював фабрику ім. К. Цеткін, був членом Спілки художників України, 15 років – членом Республіканської комісії декоративного мистецтва, а з 1990 р. – членом Великої Ради Національної спілки народних майстрів України. У 1975 р. йому присвоєно звання Заслуженого художника України.

У процесі історичного і культурного розвитку на Решетилівщині викристалізувались характерні орнаментальні мотиви та композиції, найбільш улюблена і поширена кольорова гама, специфічна техніка виконання. Найбільш поширеними є: вирізування, пряма і коса лічильна гладь, виколування, ляхівка, лиштва, мережки, косий хрестик, подвійний хрестик.

Історія розвитку вишивання нагромадила безліч різноманітних мережок, характерних для Решетилівщини. Всі вони поділяються на прості та складні мережки. До простих відносять: одинарний, подвійний, роздвоєний прутик (черв'ячок), стовпчик і жучок з центральною ниткою та козлик. Складні мережки – це мережка з настилом, гречечка, ляхівка, верхоплут, качалочки, зерновий вивід.

Тут також поширений унікальний і знаний у всьому світі вид вишивання – білим по білому, або біллю. Ця вишивка створює рисунок високого рельєфу з світлотіньовим моделюванням. Залежно від напрямку світла узор по-різному то відбиває, то поглинає світло, створюючи його багату гру. Вишивка «білим по білому» – своєрідний художній прийом. Вона асоціювалася у народі з красою морозних візерунків. Унікальність цього мистецтва полягає у тому, що вишивати білими нитками по білому полотну – дуже важко, насамперед для очей. Важливий момент: орнамент ніколи не наносять на тканину. Спочатку майстриня малює свою «картинку» на папері, а потім, шляхом складного підрахунку, переносить малюнок на полотно. Та й підготовка ниток для вишивок «біллю» – складна, копітка праця. Для більшої контрастності додавали небілені (сурові) нитки, або злегка підфарбовані в блакитно-попелясті відтінки.

Серед багатобарвних українських вишивок решетилівські посідають особливе місце. Ніжна колірна гама, різноманітні, деталізовані мотиви – все це створює, відчуття святковості, витонченості. Головний художній ефект – не в багатстві кольорів та їх поєднанні, а у вишуканому співвідношенні, м'якості відтінків пастельних барв (за винятком червоного та синього в рушниках): блакитного, вохристого, коричневого, зеленуватого, відтінків сірого і білого.

З початку ХХ ст. при вишиванні сорочок переважає контрастне поєднання червоного і чорного кольорів. Проте, ця колористика побутувала, на Решетилівщині до 40-х років ХХ ст. З часом глибоке вивчення кращих традицій народного вишивання сприяло тому, що решетилівська вишивка у системі промислів повертається до класичного монохромного, до поєднання декількох м'яких відтінків пастельних барв.

При вишиванні білим по білому для підкреслення світлотіні додають, сіру або сірувато-жовту нитку. Колористична гама орнаментальних композицій при цьому базується на поєднанні м'яких пастельних відтінків. Уся увага сконцентровується на декоративному вирішенні простих елементів орнаменту за допомогою переходу від світлого до темного кольору. Така градація в одній гамі створює гармонію ритмів: і насичує вишивку рухом. У роботах часто протиставляються холодні, і теплі тони. Крупні частини орнаменту – вишиваються теплішими відтінками, ніби виступають на перший план, а дрібніші виконуються у холодних тонах, підкреслюючи рельєфність узору в цілому.

Особливої уваги вимагають вишиті решетилівськими майстринями полтавські рушники. Довжелазні полотна виконані червоними нитками із різноманітним поєднанням рослинних орнаментів: «дерево життя». Вони наповнені глибоким змістом і нагадують «про древнє символічне значення рослин».

Поступово на Решетилівщині червоний колір стає традицією саме на рушниках. Він дуже насичений, звучний і є найбільш емоціональним у декоративній композиції. Різноманітні дрібні сітчасті заповнення створюють ніби мерехтіння, відблиск кольору, суцільні густі стібки надають йому інтенсивності; від щільності та густоти стібків залежить насиченість кольору, його яскравість. Один і той самий колір нитки завдяки техніці виконання перевтілюється: то в яскраво-червоний, то в рожевий, ледь розбавлений білим тлом. За рахунок вбирання і відбивання світла створюється враження деякої просторовості, глибини. У цілому орнаментальний мотив «дерева-квітки» з чітко окресленим контуром ніби оповитий повітрям і випромінює, червоний колір. Водночас поєднання червоної вишивки з білим тлом полотна надає рушникам святковості та урочистості.

Сьогодні, як і сотні років тому, не старіє мистецтво народної вишивки у Решетилівському краї. Спільною творчою працею народних майстрів і художників-професіоналів українська народна вишивка живе і розвивається.

Карлівський район розташований у лісостеповій зоні південно-східної частини Полтавської області. 2007 рік для Карлівки ювілейний. Місцеві краєзнавці ще не зійшлися на єдиній документально

підтвердженій даті щодо заснування Карлівки як поселення, історія якого сягає у глибину віків. Згідно з одними джерелами перша згадка про Карлівку датується 1735 роком. Згідно з іншими – відомо, що у 70-х роках XVII століття на місці сучасної Карлівки переселенцями з Правобережжя було засновано слободу Орчик (названа від річки Орчик), що входила до складу 1-ої Полтавської сотні Полтавського полку.

Серед тих, хто створює красу, ентузіастів різних видів народного ужиткового мистецтва: вишивальниці, художниці, майстри лозоплетіння та писанкарства. Їхня виставкова діяльність, як правило, поєднується з проведенням різних заходів, згідно з календарем державних і народних свят, слугує справі популяризації народних ремесел. Цій меті підпорядковує свою діяльність постійно діюча виставкова зала районного історико-краєзнавчого музею Карлівки.

Творчі доробки майстрів мають прислужитися подальшій ефективній взаємодії культури і туризму, розробці нових туристичних маршрутів і привабливості Карлівського району для гостей Полтавського краю.

Предмети, оздоблені художньою вишивкою, супроводжують українця усе життя: рушник, як символ шляху, дороги, служив йому від народження до смерті (під час весільних обрядів, з рушником відбувались дійства поховань і поминок). Жіночі і чоловічі сорочки, пазухи яких помережені вишивками, захищали душу й тіло людини від злих сил. Від призначення побутової речі залежали характер і кількість вишивки, її розміщення, підбір кольорів і характер орнаментування.

Сила традицій у народному вишиванні, витримана перевіркою часом, відібрала і зберегла ті орнаменти, візерунки і техніки вишиття, які оберігаючи людину від всього лихого, вселяють і додають їй впевненості та оптимізму від найдавніших часів і до наших днів. Серед зображень (улюблених і найбільш популярних мотивів) – дубове, калинове, виноградне та кленове листя, вазонки, ключі, орли, рубці, виноград, зозулині та солов'їні вічка, кленовий лист, гречечка, ромбики тощо.

Протягом XX ст. орнаментальне мистецтво зазнавало певних змін, впливів. Воно збагачувалось сучасними символами, які відповідали змінам в естетичних уподобаннях людей. Візерунки, побудовані з червоно-чорних троянд, винограду, калини, використанням текстів, вінчальних кілець та іншого, вміло включаються в арсенал виробів сучасного народного майстра.

Серед численної та різноманітної когорти майстрів сучасного вишивання на Карлівщині, слід назвати гурт вишивальниць «Господарочка», що працює при Карлівському районному будинку культури більше 20 років. Лідер цього гурту Тамара Іванівна Смородінова.

Людина, яка постійно жила серед природи, спостерігала за нею, ще з

глибокої давнини навчилася складати прості узори, умовні знаки-символи, якими вона виражала своє сприйняття навколишнього світу та ставлення до незрозумілих явищ природи. Кожна лінія, кожен знак наповнювалися зрозумілим їй змістом, були одним із засобів спілкування людей.

Прямою горизонтальною лінією позначали поверхню землі, горизонтальною хвилястою – воду, а вертикальною хвилястою – дощ, трикутником – гори, схрещеними лініями – вогонь і блискавку. Сонце й місяць – джерела світла – позначали фігурами у вигляді кола, квадрата й ромба. Жіноча фігура з піднятими або опущеними руками символізувала образ Матері-землі, пов'язаний із вшануванням землі та води. Східнослов'янське божество Берегиню, або Мокош, вважали заступницею води, господарства, сімейного побуту та рукоділля. Деревя з розлогими гілками та фігури у вигляді жабок означали родючість землі. Посланцем сонця, тепла і світла, символом щастя й радості у давнину вважали птаха, який віщував прихід весни, урожай та багатство. Олень і кінь уособлювали «життєдайне світило» – Сонце, приносили щастя, веселощі, добробут.

В Україні перші мистецтвознавчі праці нащадка козацько-старшинського роду Василя Горленка з'явилися у 1880-х рр. Якщо в Західній Європі державні органи опікувалися відкриттям музеїв та їх діяльністю у XVII і XVIII ст., то в Україні цією справою найбільше займалися представники козацької старшини, а згодом українське дворянство. Найвідоміше музейне зібрання на Полтавщині, призначене для громадського огляду, належало К. Скаржинській у с. Круглик, що біля Лубен, і почало воно функціонувати з першої половини 1880 рр. Організоване музейництво в Україні розгортається у зв'язку з українським культурним і національним рухом з середини XIX ст. Ініціатива щодо музеїв належала недержавним установам, як, приміром, Полтавському земству. Саме це земство в 1891 р. відкрило свій природничо-історичний музей у місті Полтаві. У цих двох названих музейних сховищах почали призбируватися експонати зі старосвітської Миргородщини. Вони висвітлювали історію миргородського краю, його природу, збиралися пам'ятки археології, речі художньо-промислової й мистецької вартості, рідкісні книжкові видання та періодика, архівні документи.

Року 1917 у Миргороді засновується регіональний історико-мистецький музей. На жаль, він діяв недовго. У 1920 році музей відновлюється знову. В ньому було скупчено безліч історико-етнографічного і мистецького майна з покинутих власниками своїх палаців. У довоєнний період були відсутні фахівці, які могли б провести хоч не вивчення, а бодай зробити короткі записи про експонати. Значна частина цих невідомих нам нині експонатів зникла у 1943 році після фашистської окупації.

Упродовж усього ХХ ст. у музейних установах накопичувалося багато творів мистецтва народної ремісницької творчості.

З величезної кількості представників різних царин народного мистецтва й рукоремесла миргородського краю на сьогодні відомі лише одиниці, і лише поодинокі їх твори зберігаються у музеях. Приміром, у постійній експозиції Полтавського краєзнавчого музею ім. В. Кричевського представлена писанка роботи Варвари Підгорної з містечка Сорочинці. У числі інших шести писанкарток Миргородщини вона зафіксована у великоформатному монографічному виданні «Описание коллекции народных писанок. Составил С.К. Кулжинский, действительный член Московского русского географического общества» (Москва, 1899, выпуск первый). Видання присвячене рідкісному зібранню писанок з різних етнографічних регіонів України.

Народна вишивка Миргородщини захоплює досконалою композицією, колористичним вирішенням – від одноколірного до червоно-чорної гами. У своїх роботах народні майстри відбили одвічний потяг людини до краси, зв'язок з рідною природою

Улюблені шви – вирізування, мережки, виколювання або солов'їні вічка, косий хрестик, лиштва, курячий брід, зерновий вивід, верхоплут або український верхошов та інші.

Миргородський край багатий іменами народних вишивальниць, які славляться своєю майстерністю, оригінальністю, досконалістю, поетичністю і передавали та передають свій досвід і традиції рідного краю наступним поколінням.

Полтавщина завжди була і є своєрідним центром народного мистецтва. Деякі галузі української народної творчості досягли на Полтавщині найвищого розвитку, тут історично склалися осередки різноманітних народних художніх ремесел. Вишивка завжди була найбільш поширена і воістину народним різновидом художньої творчості. І напевно, що не знайдеться в Україні міста чи села, де б не займалися рукоділлям, і зокрема, вишивкою.

Так, і в Чутовому, і в районі вишивка завжди була одним з найулюбленіших видів декоративно-прикладного мистецтва.

Перші мешканці на території Чутово з'явилися на початку XVII століття. У 20-30-х роках XVIII століття селище стало заселятися кріпаками поміщика Кочубея. Вперше документально згадується Чутове в духівниці Полтавського полковника В.В. Кочубея 1743 року: «...На реке Коломаке сенокос, называемый Чутова долина».

З інших джерел відомо, що в 1764 р. Чутове було селом, у якому налічувалося 82 двори, кілька крамниць, церква, відбувалися ярмарки. В той час село входило до Великобудушанської сотні. Після 1781 року село

передане до складу Чернігівського намісництва, в 1796 р. – Малоросійського, а в 1802р. – до Полтавського повіту Полтавської губернії.

У невичерпній скарбниці духовної культури чутівців є особлива, винятково важлива її частина – вишивка. З нею пов'язана вся багатотисячолітня історія народу, його творчі пошуки, радість і горе, його перемоги і поразки, сподівання на майбутнє.

Цей вид мистецтва виник давно – корені його сягають у глибину віків. Свідчення літописців дозволяють стверджувати, що початки мистецтва вишивання на Чутівщині, сягають сивої давнини і розвиток його не переривався ніколи – починаючи з незапам'ятних часів і до наших днів. Вишиванням у Чутівському районі займалися виключно жінки. Для цієї роботи використовувалась кожна зручна нагода: досвітки та вечорниці, на які дівчата збиралися довгими осінніми та зимовими вечорами, і години відпочинку від польових робіт – навесні та взимку.

У давнину основні мотиви були пов'язані з символами різних стародавніх культур. Глибока образно-символічна змістовність і неповторність орнаментів характерна для мистецтва того часу. З плином часу прямий безпосередній зміст символічних зображень поступово нівелювався, трансформовався, значною мірою набував абстрактного характеру. Проте у багатьох місцевостях завдяки традиціям символіка вишивки в основному збереглася.

Поряд з різними амулетами й оберегами, що виготовлялися з дерева, глини, каменю і тканини, вони убезпечували життя людини і вишивки. З давніх-давен і рушники, і вишивані чоловічі й жіночі сорочки називали оберегами. Вишитий рушник брали в дорогу, щоб вона була щасливою; на полювання, сподіваючись на успіх; його вшали у хатах, віруючи, що лихо-біда обмине. У давнину рушник, вишитий відповідними візерунками-символами, був невід'ємним атрибутом багатьох обрядів: з ним приходили до породіллі вшанувати появу нової людини, зустрічали, і проводжали дорогих гостей, справляли шлюбні обряди, проводжали в останню дорогу, прикрашали образи та накривали хліб на столі. Крім обрядового значення, рушники мали і чисто практичне застосування. Відповідно до функцій, які вони виконували, рушники мали свої назви. Наприклад, для витирання обличчя і рук – утирач, посуду і стола – стирок, прикрашання образів – покутник, шлюбних церемоній – весільний, похорон – поховальний, пов'язування сватів – плечовий тощо. Рушники були своєрідною освятою початку справи чи її закінчення.

Якби зібрати разом жінок із різних областей і подивитись, як у них вишиті сорочки, то можна відразу помітити різноманітність української вишивки. Так, на Чутівщині полюбляють відтінки червоного, чорного і

білого кольорів.

Художня довершеність і різноманітність вишивки залежать не тільки від створення досконалої орнаментальної композиції, тонкого відчуття кольору, а й значною мірою від вибору технік виконання. Існує ж їх понад сто – від простих до дуже складних, що потребують копіткої роботи у виконанні. Це – різноманітні шви вільного малюнка, які називають поверхнево – нашивними, оскільки виконуються вони за малюнком, заздалегідь нанесеним на полотно, а також шви рахункові, що виконуються за рахунком ниток полотна – основи та підкання.

На Чутівщині також є свої улюблені техніки: хрестик косий, хрестик косий розріджений, прутик з настилом, лиштва, вирізування.

У кожному районі у вишивках склалася своя, відшліфована впродовж століть, єдність орнаменту й засобів його вираження, їхня колірна гама. Так, на Чутівщині «вирізування» завжди білого кольору.

У народному мистецтві цього краю збереглося багато секретів фарбування ниток природними барвниками – корою дерев, корінням, листям, квітами, плодами рослин. Для закріплення кольору нитки запікали в житньому тісті, після чого вони не втрачали забарвлення протягом багатьох десятиліть. Використання домотканого полотна, що має полотняне переплетіння ниток, застосування технік, які ґрунтуються на рахункові ниток, зумовили загальний характер вишивки, геометричні й геометризовані орнаментальні форми, вирішені великими рельєфними масами.



4.1. Бабенко Надія Несторівна (1926–2009)

Народилася на Чернігівщині у родині вчителів. Мати Бабенко Варвара Федорівна. Надія Несторівна заслужений майстер народної творчості України з 1976 р., лауреат Державної премії України ім. Т.Шевченка (1986 р.), кавалер ордена Княгині Ольги III ступеня. Закінчила Кролевецький технікум народних художніх промислів. З 1951 р. жила у Решетилівці, де працювала головним художником фабрики художніх промислів і викладала у Решетилівському художньо-професійному училищі (1973–1994). На малювання – вишивання «потягнуло», ткать килими захотілось... З 1951 року працювала у Решетилівській школі майстрів художніх промислів інструктором килимарства. П'ятнадцять років ткала. «Яких тільки килимів, – розповідала Надія Несторівна, – не довелося виробити за ті літа... Якби отак усі їх підряд порозстеляти, здається, пів України прибрала б». У 1979 р. за

чималу кількість робіт, за виставки прийняли її до спілки художників України.

Учасник Всеукраїнських та міжнародних виставок. Килим «Древо життя» з 1969 р. прикрашає блакитну залу штаб-квартири ООН в Нью-Йорку. Твори зберігаються в музеях Києва, Полтави, Сум, Канева, Решетилівки.

«А коли людина старшає, – продовжувала відома народна килимарниця, особливо людина-майстер, то постає потреба передати набутий досвід своїм учням – дітям, внукам». Не вкинула в піч, ніби дрова свої 70 літ, палахкотливих, творчих, чарівниця вовняної пряжі, митець першої руки у цій ділі – килимарка Надія Несторівна! Сучасне українське килимарство – це «Академія Надії Несторівни Бабенко». Десятки оригінальних робіт у глибоко традиційному стилі.

Понад сорок ескізів для продукування фабричних килимів – і всі пішли в масове виробництво. «Рожева птаха», «Дивоцвіт», «Світанок», «Білий», «Лілеї», «Червоні квіти», «Осінь», «Жовтий», «Голубий», «Паморозь», «Зима» – це її килими, які демонструвалися в Канаді, Югославії, Німеччині, Бельгії, у Москві, Києві і зберігаються у КДМУНДМ, Міністерстві культури України, готелі «Либідь» (м. Київ), Художньому фонді (м. Москва), музеї Т.Г.Шевченка (м. Київ), музеї Решетилівського художнього професійного ліцею, центрі «Український дім» (м. Київ), Сумському художньому та Полтавському краєзнавчому музеї ім. В. Кричевського.

Килими – «Святкові», «Урочисті», «Орнаментальні»... Один з них – «Орнаментальний», розміром 230x360, 1969 року – і сьогодні знаходиться у Нью-Йорку, у фойє Організації Об'єднаних Націй, як її духовна емблема. Серед багатьох і багатьох мистецтв різних народів і країн знавці шукали тоді символ єднання, який втілював би ідеї повоєнного миру, і вибрали філософський килим з України бережливиці нашої Надії Бабенко під назвою «Древо життя», – і прадревнє, і вічно живе. Пишаймося такою світовою місією нашого українського народного мистецтва!

Килимар нашої доби, носій мистецьких принципів, ймовірно, ще Трипільської традиції – Надія Бабенко. А поглянути на цю жінку «портретно»: така скромна звичаєвість наших українців. Великих українців! Відкрите поглядом, просте лице, аж дещо вибачливе...

Та цей «вибачливий» погляд митця бачить далеко. Істинним портретом майстра килимів Надії Бабенко стали її килими: вдивімося у їх «промовлення до нас», вберімо в розум, у серце.

Продовжувачем династії Бабенків став син Надії Несторівни Олександр, який має академічну освіту. Художник – килимар, заслужений майстер народної творчості України з 2007 р., член Національної спілки

художників України і Національної спілки майстрів народного мистецтва України.

Наприпочатку його творчості відчувається певний її вплив. Його килим «Гончарські світи» (1995 р.) – то вже вияв національного світосприйняття, квітучий килимовий розмай, з якого виникають «квіти-птахи», «квіти-звірі», все тут квітує, сяє, виблискує. В основу композиції покладено «голову» гончарського «барана», яку можна бачити лише при дуже уважному розгляданні.

У інших роботах О. Бабенка, зокрема, гобелені «Горобина» відчувається подих древніх переказів та сказань. Композиція цього гобелену побудована у вигляді триптиха: в середній його частині традиційне «дерево життя», а на бокових частинах кривулясті безконечники у вигляді «древ.»

Для Олександра Бабенка, викладача кафедри образотворчого мистецтва Полтавського національного педагогічного університету ім. В.Г. Короленка, Заслуженого майстра народної творчості України, члена Національної спілки художників України, Національної спілки майстрів народного мистецтва України, Міжнародної текстильної асоціації, кавалера ордена «За заслуги» III ступеня характерне експериментування, пошуки нового, які бачимо у творах «Ранок» (1996), «Вечір» (1996), де митець використовує принцип частково затканої, а тому просвічуваної ниткової основи. Художник-килимар використовує нефарбовану овечу вовну – темну, сіру. Цей прийом надає килимам ще більшої природності. Іншим прийомом, яким користується митець, є зміна напрямку ниток із поземного на прямовисний. Такий прийом використаний ним у гобеленах «Різдвяна ніч» (1994), «Квіти у вазоні» (1993), килимі «Лілії» (1993) та ін.

Яскравим прикладом вдалого оформлення сучасного інтер'єру є створення декоративних гобеленів для великої зали Українського Центру культури та бізнесу в Афінах (Греція). Художнє вирішення гобеленових творів виконано під керівництвом Бабенка О.О. Гобелени мають не тільки художньо-естетичне, а й культурно-просвітницьке значення, адже зображують разом з орнаментикою силуети історичних споруд головних міст України, популяризують декоративне мистецтво Полтавщини.

Такі мистецькі роди, як династія Бабенків – прикметне явище в українському народному мистецтві.



4.2. Вакуленко Надія Вікторівна

Серед плеяди майстрів із Решетилівки – Надія Вакуленко. Надія Вікторівна готує майбутніх майстрів ручної і машинної вишивки. Вакуленко Н.В. після закінчення Решетилівського училища вступила до Вижницького училища прикладного мистецтва, що на Буковині здобувши спеціальність «Художник-майстер з вишивки». Більше тридцяти років навчає вона учениць вишивки різними техніками: «вирізування», «виколювання», «солов'їні вічка», «зерновий вивід», «прутик з настилом» та ін. Крім того, майстриня працює над розробкою художніх виробів. За ряд оригінальних робіт з української народної вишивки різного асортименту (жіночі та чоловічі сорочки, скатертини, доріжки, серветки) у 1989 році вона стала лауреатом обласної (м. Полтава) премії ім. П. Артеменка.

Вакуленко Н.В. – член Спілки майстрів народного мистецтва з 1991 р. Майстер працює над розробкою нових художніх виробів, серед яких особливою витонченістю і красою відзначаються жіночі та чоловічі сорочки, а також малюнки для машинної вишивки («рішельє»). У жовтні 2007 р. була запрошена на Всесвітній майстер-фестиваль мистецтва і культури у м. Сеул (Корея), де отримала сертифікат світового майстра з вишивки.

Народилася на Хмельниччині, у сім'ї робітників. Любов до вишивки ще з дитинства прищепила мати – Ганна Миколаївна, яка все життя займалася вишивкою. Навіть машинну вишивку спочатку освоїла на ручній машині. Вперше приїхавши в Решетилівку вступати до художньо-професійного училища, пройшла через парк, там побачила надзвичайно красиву алею троянд, вони так сподобались і запали в душу, що сама собі вирішила: залишусь тут на все життя.

Викладачем вишивки в училищі в той час була член Спілки майстрів народного мистецтва – Маляренко Марфа Йосипівна. Вчила всьому: різним технікам вишивання, а спочатку – як відшукати нитки основи підкання (де ті дірочки між нитками?). Спочатку це було так важко і складно, а потім все стало зрозумілим і баченим на яскраво-білому маркізеті чи шовкову. Вчилась старанно, з любов'ю до такої кропіткої справи.

Випускною роботою була жіноча сорочка на маркізеті, вишита поєднанням складних технік, характерних для Полтавщини, основна з них – безчисна мережка (сорочка для Народної артистки України Ніни Матвієнко). Після закінчення училища отримала диплом майстра ручної та машинної вишивки.

У Вижницькому училищі прикладного мистецтва, що на Буковині вивчалися інші техніки вишивки. Характерною особливістю гуцульської вишивки є яскрава, кольорова поліхромність, а також геометричний багатоколірний орнамент, виконаний від насичених темних до інтенсивно-золотистих відтінків чорного, червоного, оранжевого та зеленого кольорів.

Вакуленко Н.В. – член Спілки майстрів народного мистецтва, «Заслужений майстер народної творчості України».

Найоригінальнішою роботою є витвір мистецтва – сорочка жіноча виконана на тканині маркізет білосніжними нитками на замовлення Центру «Український Дім» (м. Київ), яка там демонструвалася до 60-річного ювілею Решетилівського художньо-професійного училища.

Багато робіт виконано на замовлення української діаспори у Канаді.



4.3. Великодна Олександра Кузьмівна (1914–2002)

Найбільш поширеними на Полтавщині є надзвичайно красиві вишивки, виконані тільки білими нитками, ніби памороззю, мереживом дрібних візерунків – ромбів, прямокутників, які складені у прямі, ламані лінії та смуги. Слід відзначити вишивки Великодної Олександри Кузьмівни – заслуженого майстра народної творчості України, члена Спілки майстрів народного мистецтва України, золотим рукам якої своїми листами вклонялися люди різних країн світу. Вироби, які вона створила, – справжнє мистецтво. Більш ніж за 30 трудових років роботи її золоті руки створили близько 600 унікальних, неповторної краси вишиванок, які отримали високу оцінку на різних виставках і ярмарках.

Великодна О.К. усе життя пропрацювала на фабриці «Полтавчанка». У 1977 році за сумлінну працю О.К. Великодній присвоєно почесне звання «Заслужений майстер народної творчості УРСР».

Вироби, які створила Олександра Кузьмівна – справжнє мистецтво. Це жіночі блузки, чоловічі сорочки, скатертини, столові комплекти, доріжки, сувенірні вироби, малюнки для чоловічого та жіночого одягу. Творчий діапазон художниці надзвичайно широкий. Свої вироби майстриня оздоблювала нитками білого, пісочно-жовтого, світло-сірого та світло-коричневого кольорів. На сліпучо-білому тонкому маркізеті чи мармурово-блідому шовковому полотні мережила вона свої диво-візерунки.

Роботи майстрині народної творчості демонструвалися на виставках і ярмарках у Києві, Москві, Брюсселі (Бельгія), Кошаліні (Польща), Лос-

Анджелесі (США), Монреалі (Канада) – 1977 р., Марселі, Парижі (Франція), Токіо (Японія), Лейпцігу (НДР) – 1978 р., Буенос-Айресі (Аргентина) – 1985 р.



4.4. Іпатій Ніна Іванівна

Заслужений майстер народної творчості України, член Національної спілки народних майстрів України. Майстер – художник ручної вишивки. Народилася в с. Артемівка Чутівського району Полтавської області.

Ніна Іванівна своєю творчістю продовжує народні традиції українського мистецтва, прагне поєднати минуле і сучасне, що являється найбільшою цінністю давнього мистецтва. Свою творчість розпочала в 1980 році на Решетилівській фабриці художніх промислів художником з вишивки. З перших років її творчості були створені роботи, які і сьогодні не втрачають художньої цінності. У 2002 році відкрила приватне підприємство «Народна вишивка ІНІЙ».

Про Ніну Іпатій, майстра-художника вишивки з Решетилівки, вишивальницю сучасної доби, та її довершеної краси роботи знають не тільки у Полтаві, Львові та Києві, а й далеко за межами України – у США, Німеччині, Англії, Австралії. Ніна Іванівна брала участь у багатьох регіональних і всеукраїнських виставках, у її творчому активі – три персональні виставки (Миргород, Полтава, Львів), які мали величезний успіх.

У 2001 році майстриня стала переможцем Першого міжнародного ярмарку жіночого підприємства та гендерних проектів у Києві, отримавши диплом у конкурсі «Найбільш стабільне в ринкових умовах виробництво» та за репрезентовану продукцію найвищої якості.

Член Національної спілки майстрів народного мистецтва України, вона давно презентує свій творчий доробок у Пирогові.

Поетеса Тетяна Домашенко присвятила своїй подрузі проникливі поетичні рядки:

*На вістря голки впали небеса,
На вістрі голки – вся земна краса,
Крізь вушко голки долю переллю,
Пересумую, в серці відбілю.*

Вельми шанують пані Ніну і земляки-решетилівці за високий професіоналізм, надзвичайну працелюбність, доброзичливу вдачу.

Можливо, саме Ніна Іпатій, талановита й заповзятлива жінка, зможе своїми тендітними руками хоча б частково розв'язати одну з непростих решетилівських проблем – відродити славнозвісну решетилівську вишивку як промисел (бо як хобі, як спосіб нашої самоідентифікації вона ніколи й не вмирала).

Серед її авторських високохудожніх виробів, Полуботчишина сорочка. Ніна Іванівна дуже любить цей пишний, надзвичайно ефектний візерунок і часто його повторює, але у різних варіантах кольорової гами.

Велика кількість людей милується її роботами. Яка вишукана краса – це вишиття білим по білому! Яке віртуозне володіння традиційними техніками української вишивки – тут тобі й лишва, й вирізування, мережка, прутик, солов'їні вічка...Просто не віриться, що таке диво може творити людина власними руками.



4.5. Косач Ольга Петрівна (1849–1930)

Літературний псевдонім Олена Пчілка (у дівочтві – Драгоманова, 1849–1930 рр.) – письменник, етнограф, знавець, фольклорист і критик мистецтва. Член-кореспондент ВУАН з 1925 року. Мати Лесі Українки та Михайла Обачного, сестра Михайла Драгоманова.

Початкову освіту дістала вдома; далі закінчила Зразковий пансіон для шляхетних панянок (1861–1866 рр.), склала іспити з курсу вищих наук у Київській першій чоловічій гімназії. Відвідувала курси для вільних слухачів на історико-філологічному факультеті Київського університету св. Володимира. У становленні Ольга Петрівни як особистості основне значення мали народна стихія та студентське оточення старшого брата. Невтомно студіювала етнографію та фольклор, записувала народні пісні, звичаї, обряди.

У 1868 році одружилася з Петром Антоновичем Косачем (1841–1909 рр.) на кошти якого здійснювала свої видання. Подружжя майже 30 років мешкало на Волині у Звягелі (нині Новоград-Волинський), Луцьку, Колодяжному, а в 1895 році переїхало до Києва.

Діяльність цієї заповзятої жінки плідна та багатогранна, навіть коли взяти бодай один її внесок у галузі народного орнаменту. З початку 1870-х років Ольга Косач збирає зразки одягу, вишивок, орнаменту тощо. У 1876 році в Києві виходить друком великим форматом її ґрунтовна праця «Український народний орнамент» з 31-єю таблицею та передмовою, підготовленою за настановою М. Драгоманова та В. Антоновича. Це дослідження принесло Ользі Петрівні визнання як глибокому знавцеві

вишивки. Упродовж усього життя авторка неодноразово перевидає цю роботу.

Слідом за першим друком з'являється збірник орнаментів Ольги Косач «Українські взори» (1879), але без попередньої передмови та зі зменшеною кількістю візерунків (15 таблиць). У 1900 році «Українські взори» побачили світ із невеличкою різницею в деяких візерунках. Це видання було показано на Всесвітній виставці в Парижі (квітень-листопад 1900 р.).

Четвертий випуск «Українських узорів» (1912) присвячується Волинському краєві. Він складався з 12 таблиць меншого формату, а обкладинку прикрашав знайомий портрет Олени Пчілки, як і на попередніх виданнях 1900 та 1902 років. Цей випуск побував на Другій Всеросійській кустарній виставці у Петрограді 1913 року, його безплатно отримали передплатники часопису «Рідний край» у вигляді премії. П'ятим випуском «Українські узори» (10 таблиць) вийшли аж у 1927 році. На обкладинці було змінено фото: тут уже помістили знімок із відомої листівки «Українка з Києва» – портрет дочки автора Ізидори Косач.

У 1905–1906 рр. О. Пчілка стала віце-головою комісії для влаштування Першої кустарної виставки в Києві, а 1908 року – членом Українського наукового товариства в Києві. Працювала в Гадяцькій «Просвіті», редагувала «Газету гадяцького земства» (1917–1919 рр.), створила гурток українознавства для шкільної молоді Гадяча. У 1924 році переїхала до Києва, де брала участь у роботі історико-філологічного відділу УАН та комісій: літературно-історичної, етнографічної, громадських течій та заходознавства.

Ольга Петрівна, як мати двох синів і чотирьох дочок, на власному досвіді заклала основи родинної школи – виховання дітей на засадах патріотизму й національної самосвідомості. Її дочка, Ольга Косач-Кривинюк (досвідчена вишивальниця), слідом за матір'ю, на кошти чоловіка видала «Українські народні узори з Київщини, Полтавщини й Катеринославщини. Вирізування й настилування» (Випуск I. – К., 1928, 4 табл.). Другий випуск, підготовлений нею до друку, був переданий із Канади до музею Лесі Українки.



4.6. Кулик Олександра Василівна (1897-1973)

Художник декоративного мистецтва (текстиль), вишивальниця, викладач, член Спілки художників України (1951). Народилась у багатодітній сім'ї. З раннього дитинства їй довелося

бідувати та заробляти на прожиття, з п'ятнадцяти років вона вже працює вишивальницею Миргородської майстерні художньої вишивки.

У 1916 році вона вступає до Дігтярівської ткацької школи, де в 1919 році отримує свідоцтво інструктора із ткацтва, килимарства й вишивки (була ученицею Г.К. Цибульової). У 1920 році влаштовується за фахом в артілі Художпромкооперації у Шишаках на Полтавщині. Тут талановиту майстриню, яка добре розумілася в кольорах і гарно малювала, помітив Микола Прахов і порадив їй навчатися. До речі, уроки з портретно-пейзажного шва вона брала в його сестри Олени Прахової.

У 1922 році Кулик О.В. переїздить до Києва та вступає до Київського художнього інституту на художньо-педагогічний факультет (музейний відділ, що його тоді очолював Олександр Богомазов) і отримує диплом художника-музейника (1930). Її вчителями були брати Василь і Федір Кричевські, Андрій Таран і Лев Крамаренко.

Упродовж 1930–1937 рр. Кулик О.В. обіймає посаду молодшого наукового працівника Українського музею у Лаврі; потім стає художником-портретистом у Товаристві художників і викладачем малювання та вишивки в дитячому будинку № 5 міста Києва.

З 1937 року Кулик О.В. веде вишивальну справу в Київському художньо-промисловому училищі. Під час німецької окупації залишалась у місті, а по війні виїхала до Сміли, де чоловік працював агрономом. У вересні 1945 року звідти її, як фахівця високої кваліфікації, Управління у справах мистецтв відкликала до Києва налагоджувати навчання в училищі. З того часу вона – викладач композиції та майстер художньої вишивки, а далі водночас ще й керівник практики та дипломних робіт (у 1945 році заклад перейменовано на Київське училище прикладного мистецтва).

За період педагогічної діяльності Кулик О.В. мала 16 випусків. Із робіт своїх студентів створила в училищі музей вишивки.

Свої заняття з учнями Кулик О.В. супроводжувала показом зібраних нею взірців. На основі їх вона підготувала й видала перший в Україні методичний посібник «Українське народне художнє вишивання», де розкрито багато таємниць української народної вишивки. Цю працю Кулик О.В. не випадково за кордоном називають «букварем української вишивки».

У родинному архіві дочки Волошки Шульги міститься чимало творчого матеріалу. Всю мистецьку спадщину Кулик О.В. нею передано до Центрального державного архіву-музею літератури й мистецтва України. Починаючи з 1937 року, твори Кулик О.В. брали на виставки, які відбувалися в Києві та Москві. Вона чудово оволоділа портретно-пейзажним швом, і її зображення на полотні завжди відзначалися не лише подібністю, а й мистецьким узагальненням. З високою майстерністю їй

вдалося передати риси Тараса Шевченка. Цей портрет був придбаний Канівським музеєм у 1938 році.

По війні Кулик О.В. дістала замовлення на виконання зразків художньо-промислових виробів з українською народною вишивкою. Вони стали еталонами для впровадження в масове виробництво. Серед них знамі чоловічі сорочки (полтавська, київська, чернігівська, подільська, гуцульська, закарпатська, полуботківська), а також жіночі сорочки – київська, полтавська, подільська й чернігівська. Було розроблено і взірці з рушниковим орнаментом для жіночого вбрання, вишивки для кожуха, крій свитки, жіночі сукні тощо. Згодом ці проекти впродовж 1948–1958 рр. користувалися незмінним успіхом на республіканських виставках прикладного мистецтва.

У 1950-і роки Кулик О.В. стала консультантом в оформленні вбрання для народного хору під орудою Григорія Верьовки та в роботі Республіканського будинку моделей.

Праці Кулик О.В. зберігаються в Музеї українського народного декоративного мистецтва (Київ) і в інших музеях України, а також у Китаї та Канаді.



4.7. Курдяєва Ярина Федорівна (1899-1968)

Українська народна вишивальниця. У 1927–1941 рр. працювала вишивальницею, конструктором, завідувачем виробництвом Великосорочинської артілі художніх вишивок і тканин, реорганізованої в 1944 році у промислову кооперативну артіль ім. Н. Крупської. У своїх роботах (жіночі сорочки і сукні, чоловічі сорочки, скатертини, класичні рушники) дотримувалася традиційних основ побудови візерунків, колористики, розмаїття народних технік.

Вишивані вироби експонувалися на виставці українського народного мистецтва у 1936 р. у Миргороді, Києві, міжнародній в 1937 р. у Парижі, в повоєнні роки – у Києві та Полтаві.



4.8. Пільюгіна Лариса Михайлівна

З 1973 року працювала в Решетилівському художньому професійному ліцеї викладачем композиції вишивки та історії одягу. Базова освіта – художньо-графічний факультет Одеського

педагогічного інституту.

З 1975 року бере участь у різноманітних художніх виставках. Перші роботи Пілюгіної Л.М. виконані з використанням традицій вишивки Полтавщини. Це рушники, скатертини, сорочки. Працюючи в галузі художньої вишивки, вона надзвичайно старанно вивчає зразки народної української вишивки і зарекомендувала себе знавцем традицій народної вишивки, умілим її аранжувальником.

Проживаючи і працюючи у центрі народних промислів України – Решетилівці, художник у своїх роботах збагачує і ускладнює образну мову, досягаючи емоційної виразності орнаментивно-декоративних композицій.

Побудова композиції – це творчий процес від задуму до закінчення, від початку до кінця. Це найважливіший, організуючий компонент художньої форми, який вона надає єдності і цілісності (панно «Свято врожаю», «Ювілейне», «Квітучий край»).

У 1976 році Лариса Михайлівна стала членом Спілки майстрів народного мистецтва, а з 1977 року – член Спілки художників України.

Художник Пілюгіна Л.М. створює художні вишивки в різній техніці. Це і вирізування та виколювання, хрестик і зерновий вивід, лиштва, рушникові шви.

Починаючи з 1971 року і до сьогодні, Лариса Михайлівна бере активну участь у виставках у нашій країні та за кордоном – Польщі, Болгарії, Монголії.

Пілюгіна Л.М. була учасником Всесвітнього фестивалю молоді і студентів у Москві (1985р.), нагороджена знаком ЦК ВЛКСМ, дипломом XII Всесвітнього фестивалю за подані на виставку творчі роботи (рушник, панно).

Зрілість і професійна майстерність художниці повною мірою виявилась у роботах «Живи, Україно», 1984, «Моя Батьківщино», 1985, «Світе ясний, світе милий, моя Україна», 1984.

У Центрі «Український дім» демонструвалося вишите панно «Світе тихий, світе ясний» (1937) та рушник «Веснянка» на білому полотні, вишитий білими і пісочними нитками.

До 60-річчя Решетилівського художнього училища майстриня нагороджена Грамотою Міністерства освіти і науки України за активну педагогічну роботу, пропаганду декоративно-прикладного мистецтва.

Лауреат обласної премії ім. І.П. Котляревського.



4.9. Роїк Віра Сергіївна (1911–2010)

Народилася у стародавньому місті Лубни, а дитинство пройшло в м. Полтаві.

Роїк В.С. – заслужений майстер народної творчості Української РСР (1967), Заслужений художник Автономної Республіки Крим, член Національної спілки художників України (1988), кавалер ордена княгині Ольги III ступеня, нагороджена Міжнародним орденом Миколи Чудотворця «За примноження добра на землі», член Спілки художників СРСР, почесний член Товариства вчених Криму й Товариства «Просвіта» ім. Т.Г. Шевченка, почесний громадянин м. Кобеляки та м. Лубни Полтавської області, лауреат Асоціації національних товариств і общин народів Криму та Республіканського фонду культури, лауреат премії Автономної Республіки Крим (1997), лауреат премії імені В.Г. Короленка, Опанаса Сластьона, нагороджена орденом Святої великомучениці Варвари.

Народилася в міській родині. Батьки були освіченими людьми. Вони приятелювали з такими діячами, як Панас Мирний, Антон Макаренко та Володимир Короленко, що доводився їм далеким родичем.

У 1917–1922 рр. дівчинка навчалася у Полтавській Маріїнській гімназії та балетній студії, а потім, мешкаючи в Гадячі, продовжувала заняття вдома. З поверненням у 1927 році до Лубен працювала у місцевій вишивальній артілі (ще у десять літ вона вперше відтворила голкою орнамент хрестиком). Уже в 1963 році на «відмінно» закінчила річні курси з вишивки, крою та шиття художнього навчального комбінату м. Москви.

Під час війни Роїк дістала тяжку контузію і два роки не підводилася з ліжка та на все життя стала непрацездатною. Через матеріальну скруту сім'я у 1944 році переїхала з України до Ставропольського краю. Поволі В. Роїк відновила свою вишивальну техніку та навчилася працювати лівою рукою. Її запросили викладати рукоділля в 8–10 класах Невинномиської школи (1945–1952) та керувати гуртком художнього вишивання у Будинку піонерів.

У 1952 році Роїк В.С. оселилася у Сімферополі й понад десять років була педагогом у середніх школах і на курсах художньої вишивки в обласному Будинку вчителя. Потім двадцять років Роїк В.С. працювала методистом з образотворчого й декоративно-прикладного мистецтва у Будинку народної творчості та художньої самодіяльності профспілки. За ініціативою Роїк В. створено музей декоративного мистецтва народних умільців Криму, який проіснував десять років під її керівництвом та пересувний музей живопису самодіяльних майстрів області, з яким Роїк В.С. мандрувала містами й селами Криму.

За цей час (1952–1982) під її орудою гурток вишивальниць «Світанок» домогся визнання: її учениці відзначені срібними та бронзовими медалями на Всесоюзній виставці передового досвіду народного господарства СРСР. Кожна персональна виставка Роїк В.С. ставала своєрідною школою мистецького вміння, бо сама майстриня супроводжувала їх, давала консультації, проводила бесіди та влаштовувала практичні заняття.

Залишаючись патріоткою своєї улюбленої Полтавщини, подорожуючи територією України, вивчаючи численні школи вишивки Вінничини, Буковини, Волині, Віра Сергіївна виробила свою власну манеру komponування орнаментів, взявши за основу геометричний орнамент і застосовуючи найрізноманітніші техніки – хрестик, затяганку, качалочку, ляхівку, занизування, гречку, стовпчик і багато інших.

У своїй книзі Віра Сергіївна відзначає, що «найулюбленішими техніками вишивки для неї є гладь «качалочка», полтавська, рушникові шви, хрестик і різноманітні види мережок. Найбільше їй подобалося вишивати на домотканому гуцульському і лляному полотні, а також на фабричній тканині «панама».

Перший успіх прийшов до Роїк В.С. у 1936 році на Всесоюзній виставці самодіяльного мистецтва. З 1952 року вона брала участь більше ніж у 300 виставках: персональних (90), республіканських, всесоюзних і загальнокримських, за кордоном, зокрема: в Угорщині (1972, 1992), Бельгії та Італії (1976), Франції (1978, 1992), Хорватії (1979), Монголії (1982), США (1982, Нью-Йорк, ООН), а також на персональних виставках: у Болгарії (1979), Польщі (1980), Німеччині (1995) й Туреччині (2002).

Твори В. Роїк є власністю 38 музеїв в Україні та за кордоном.

Віра Сергіївна – автор робіт принципово нових, у творах чисто утилітарних відображаються події сучасного життя. У них можна бачити нові образотворчі та орнаментальні мотиви, композиційні прийоми, що є потужним засобом художньо-естетичного виховання особистості.

Рушники Віри Сергіївни – це яскравий приклад того, як ремесло, яким майстриня володіла досконало, переходить у справжню творчість. Саме у таких її роботах відкриваються живі глибини народної творчості, де у безпосередньому єднанні з багатовіковими традиціями живе реальний світ і душа художника.

Майстриня люб'язно сповіщає читачу: «Мені подобається вишивати птахів, особливо півнів». І далі філософськи: «З ним пов'язана символіка вічного відродження життя. Червоний півень асоціюється з сонцем. Півні в моїх творах всі різні... Це залежить від стану моєї душі, настрою, пори року та інших причин».

«Півник» – один із багатьох творів Віри Сергіївни Роїк – створений на основі глибоких знань народного орнаменту і народних традицій, який доповнений художницею індивідуальними деталями. У кожного півника Віри Сергіївни своя казка, своя пісня, свій вірш, саме це і надає їм фантастичного характеру.

Відвідуючи персональні виставки В.С. Роїк в м.Полтаві (1993, 1996, 2001, 2008 рр.), ще більше переконуємося у великій подвижницькій праці нашої землячки – мисткині.

Книга Роїк В.С. «Мелодії на полотні. – Спогади. Вишивки. Відгуки» присвячена одному із найпоширеніших видів декоративно-ужиткового мистецтва – вишивці.

Як відзначає у передмові до книги, доктор філософії, мистецтвознавства, професор Дмитро Степовик: «Віра Роїк – жінка натхненна... Маленька, аристократична в поведженні, надзвичайно комунікабельна з людьми, наділена чудовою пам'яттю, прекрасна оповідачка різноманітних історій,... витривала і мужня жінка..., яка постійно долала життєві негаразди упродовж усього свого довгого і важкого життя».

Ошатна, золотаво-солом'яного кольору, з яскравим малюнком вишивки білими нитками, книга «Мелодії на полотні» побачила світ завдяки зусиллям В.С. Роїк. Написана напрочуд жваво, забарвлена особистим сприйняттям дійсності, навколишнього світу. Авторська схвильованість і водночас чітка позиція дослідника – майстра роблять її цікавою для спеціалістів, майстрів декоративно-ужиткового мистецтва, широкого кола читачів, які залюблені у народну творчість, вишивальне мистецтво.

Надзвичайний феномен – вишивати понад 70 років і не втомити очей, вишивати без окулярів.

Велику частину книги займає репрезентація робіт Віри Сергіївни. Її розпочинає обкладинка для альбому, яка виконана на парусині полтавською гладдю та рушниковими швами. Альбом робіт, який адресується українським та зарубіжним шанувальникам мистецтва вишивання, не лише підбиває підсумок творчого доробку майстрині, котра 70 років свого життя популяризує мистецтво свого народу в різних країнах світу, а і водночас – це внесок до розвитку української культури.

У творчому доробку майстрині рушники, декоративні наволочки, папка «Кобзар», серветки, килимки, дитячі доріжки, панно, фартухи, газетниці, торбинки для рукоділля, сумки і перелік можна продовжувати далі.

Творчість В.С. Роїк отримала заслужене визнання у різних країнах світу. Музеї Бельгії, Болгарії, Італії, Канади, Монголії, Польщі, Росії,

Румунії, Угорщини, Туреччини, Франції, Хорватії мають її твори. Тисячі захоплених відгуків одержала вона із Німеччини та Америки.

У розділі книги «Список персональних виставок В.С. Роїк» нараховуємо 75 виставок різного рівня. Лише у Полтаві таких виставок відбувалось чотири, і на її батьківщині у Лубнах також їх проводилось три. Необхідно відзначити, що з 1952 р. В.С. Роїк експонувала свої роботи на 300 персональних, групових, пересувних всесоюзних, республіканських і загальнокримських виставках.

У наступних розділах книги «Відгуки мистецтвознавців про творчість В.С. Роїк», «Відгуки журналістів про творчість В.С. Роїк» і «Відгуки учениць про творчість В.С. Роїк» читаємо відгуки багатьох відвідувачів виставок, музеїв. Ось кілька таких відгуків.

Мистецтво вишивки давнє, але Віра Сергіївна передає в своїх творах не тільки традиційне уявлення, що лежить в основі певного орнаменту, але й поетичну суть і красу декоративної думки народного мистецтва минулого.

Вона шукає і нові теми, перетворюючи їх на основі великої майстерності в нове сучасне мистецтво вишивки.

Г. Іноземцева, член Спілки художників,
член Спілки архітекторів України, м. Київ

Людина складної долі і невичерпного оптимізму. Втративши в роки війни здоров'я і ставши інвалідом, не скорилася долі і освоїла мистецтво вишивання лівою рукою.

О. Горянська, О. Коник, М. Таммел,
м. Таллін, Естонія

Щирий патріот України, вона наскрізь просякнута кралицями традиціями українського народного мистецтва.

Її роботи – не застигли символи, а фіксація живих людських почуттів і прагнень.

Її візерунки, кольори і композиції – то генетичний код української нації, що сприймається сучасником як жива реальність.

О. Гданська, кандидат педагогічних наук,
Державний інститут культури, м. Київ

У творах Віри Сергіївни Роїк розкривається високий художній рівень орнаментального мистецтва української вишивки, її поліхромність, дивовижна сила декоративного звучання. Роботи майстрині, зберігаючи народні традиції, вирізняються несподіваністю колірної гами, ніжним

ажуром (особливо вишивки, виконані білими нитками), вражають новизною композицій і завжди витонченою майстерністю.



4.10. Сорока Марія Василівна (1924-2011)

У гарно прибраному українському обійсті росте калина і виноград, троянда і лілія, любисток і м'ята, нагідки і чорнобривці... Усі вони милують око, лікують тіло, а тому і просяться на біле тло рушника чи сорочки. На столі скатертина з вишитими червоними та чорними нитками могутніми кетягами калини. Калина – дерево нашого невмирущого українського народу. А в головному кутку будинку – вишиті ікони. На стінах в кімнаті – вишиті килими. Вишивки скрізь: на стінах, вікнах, дверях, підлозі. Вся ця краса виконана руками Марії Василівни Сороки.

Народилася Марія Василівна в мальовничому селі над Пслем – Великих Сорочинцях Миргородського району Полтавської області у 1924 році. Звідси 18-річною дівчиною була відправлена на каторжні роботи в Німеччину, повернулася лише у 1945 році.

Вишивкою захоплювалася з дитинства. Цьому прекрасному мистецтву навчили її мама і бабуся. Свої ж знання і вміння вишивати намагалася протягом багатьох років передати своїм донькам – Валентині та Любові, і це їй вдалося.

Працювала Марія Василівна вишивальницею на фабриці ім. Н. Крупської у Великих Сорочинцях.

Яку величезну кількість білизняних виробів, скатертин, серветок вишила! Матеріалом, на якому вишивала, було домоткане полотно, пізніше маркізет, батист, шовк, льон з домішками лавсану з чітким полотняним переплетенням ниток основи і підкання. Освоїла найпоширеніші на Полтавщині техніки: лиштву, вирізування, зерновий вивід, солов'їні вічка, курячий брід, верхоплут, ляхівку, різноманітні мережки.

А рушників скільки вишила! Якби можна було порахувати!.. Вони у нас на Полтавщині особливі, красиві. Не можна уявити сільську хату без вишитих рушників. На них – пишний рослинний орнамент з троянд, жоржин, лілій, грон винограду, полуниць, що складені у букет чи вазон з квітами, або чергування смуг з різноманітних квітів, а між ними широкою мережкою через чесницю з настилом білими нитками виконана середня частина рушника. Рушники вишиті поєднанням різних технік, а найчастіше – хрестиком, полтавською гладдю, різноманітними мережками.

У її будинку килими на стінах, підлозі. Орнамент на них також пишний, рослинний. Це обов'язково троянди, розташовані поодинокі або

зібрані у вазон, грона винограду, лілії. Складала узори для килимів Марія Василівна сама, використовуючи сучасні та старовинні зразки української вишивки.



Фото 41. Килим «Троянди». Робота Сороки М.



4.11. Худоминська Раїса Давидівна (1875–1941)

Уродженка м. Миргород. Сприяла розвитку місцевого народного вишивання й рукоділля, організувавши в 1909 році вишивальну майстерню, надаючи роботу місцевим майстриням. Очолювала промкооперативну артіль «Троянда» (1920–1935 рр.).

Худоминська Р.Д. вишивала «у щиро народному дусі» традиційні українські народні чоловічі сорочки, зокрема, «полуботківські», жіночі сорочки, вбрання для дорослих і дітей, скатертини, інші вироби класичними техніками (передусім, мережки на білому й сірому полотні).

Її вироби експонувалися на виставках у м. Миргород (1894), м. Лубни. (1908), м. Полтави (1909) і Ромен (1913, золота медаль), товариств сільського господарства, всеросійських кустарних виставках (1913 р.), Петербурзі (мала срібну медаль), виставках українського народного мистецтва (1936) у Києві та Москві.

Розділ 5. ТЕХНІКИ ВИШИВКИ



5.1. Технологія вишивки

Сьогодні немає єдиної визначеної термінології стосовно української народної вишивки та класифікації швів, яка б полегшувала орієнтування у цьому виді декоративно-прикладної творчості.

На даний час нараховується більше 250 технік вишивання, класифікацію яких запропонували мистецтвознавці Т. Кара-Васильєва, Е. Литвінець, Р. Захарчук-Чугай, О. Гасюк, М. Степан, А. Заволокіна та інші.

Найповнішу класифікацію швів, подають В. Радкевич і Г. Пащенко.

Класифікація швів (за В. Радкевич, Г. Пащенко) включає :

– *початкові шви* – уперед голкою, за голкою, козлик, стебловий, тамбурний, петельний;

– *прозоро-рахункові техніки* – безчисна мережка, вівсяночка, гречечка, зтяганка, квадратикова мережка, кольоровий прутик, лучка, ляхівка, ляхівка з настилом, багаторядна ляхівка, прутик, прутик з настилом, подвійний прутик, стовпчик, черв'ячок, чисна мережка, шабак;

– *поверхнево-нашивні рахункові техніки*: вирізування, занизування, зерновий вивід, кафасор, курячий брід, лиштва (пряма, точна), набирування, низь, поверхневий верхоплут, поверхниця, ретязь, солов'їні вічка, хрестик, штапівка;

– *поверхнево-нашивні нерахункові техніки*: гладь (декоративна, художня, полтавська, біла, прорізна, тіньова, коса, качалочкова), глухі декоративні сітки, зборки, змережування, зубцювання, курячі шкірки, обробка країв, пухлики, рубці, рушникові шви.

Варіанти поєднання швів подано у табл. 22. Використання цієї таблиці на практичних заняттях з української народної вишивки дає можливість поєднувати техніки швів при самостійній розробці орнаментальних композицій вишивок, не допускаючи помилок.

Таблиця 22

ВАРІАНТИ ПОСДНАННЯ ШВІВ У ВИШИВЦІ

Назва шва	Хрестик	Ретязь	Лічильна гладь	Полтавська гладь	Верхоплут	Вирізування	Мережка	Виколювання	Штапівка	Затяганка	Стебловий шов	Зерновий вивід
Хрестик	X	X			X		X		X			
Ретязь	X	X			X					X		
Лічильна гладь			X	X		X	X	X				X
Полтавська гладь			X	X		X	X	X			X	X
Верхоплут	X	X			X					X		
Вирізування			X	X		X	X	X				X
Мережка	X		X	X		X	X	X	X			X
Виколювання			X	X		X	X	X				X
Штапівка	X						X		X			
Затяганка					X					X	X	
Стебловий шов				X						X	X	
Зерновий вивід			X	X		X	X	X				X

Закріплення робочої нитки на тканині. Нитку закріплюють на лицьовому боці тканини за допомогою швів уперед голкою, за голкою, у петлю, які потім покривають настилом вишивки.

1-й спосіб швом «уперед голкою» або «за голкою»: голку з ниткою протягти між кількома нитками тканини у заданому напрямку (рис. 27). При цьому залишити невеликий кінець, який потім покрити вишивкою.



Рисунок 27. Закріплення нитки швом «за голкою»

2-й спосіб закріплення нитки методом у петлю: вишивальну нитку скласти удвоє та вшити у вушко голки. Зробивши маленький стібок, нитку витягувати доти, доки на лицьовому боці не залишиться її невеликий кінець у вигляді петлі (рис. 28). У цю петлю пропустити голку з ниткою, зтягнувши її.



Рисунок 28. Закріплення нитки у петлю

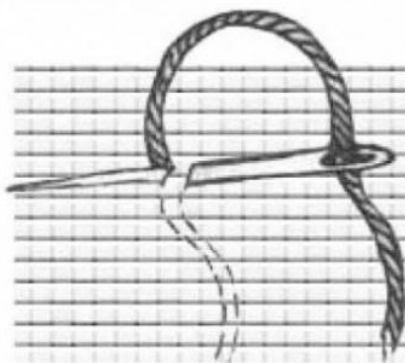

5.2. Початкові шви

У виконанні ці шви прості, однак під час вишивання слід стежити за тим, щоб стібки були одного розміру на певній кількості ниток і не стягували тканину. Початкові шви виконують за контуром малюнка або ж ними суцільно заповнюють окремі елементи узору.

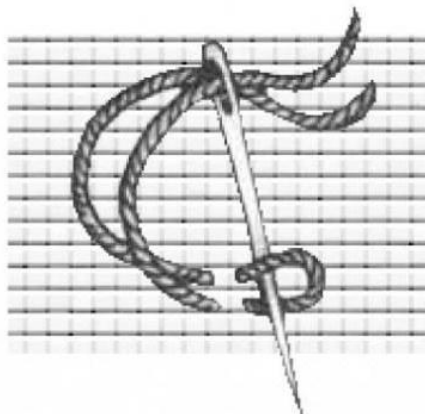
5.2.1. Шов «Уперед голкою»





Шов «Уперед голкою» (рис. 29) виконують справа наліво однаковими стібками через певну кількість ниток. Закріпити робочу нитку за допомогою петлі, на голку набрати 3–4 нитки тканини, а під голкою таку ж кількість залишити. Виконати перший стібок, набрати наступний. Голку спрямувати уперед паралельно двом ниткам підкання, між якими було зроблено перший прокол. Довжина і щільність стібків можуть бути різними (3–5 ниток), залежно від призначення шва. Виконавши шов, нитку обов'язково закріпити під настилом вишивки. На лицьовому боці тканини і з вивороту робоча нитка утворює штрихи, де на лицьовому боці штришок, на вивороті – проміжок, і навпаки.



Рисунок 29. Шов «Уперед голкою»

Цей шов застосовують для обрамлення контурів узорів, при утворенні зборок, настилу в різних видах гладі, для заповнення площин (рушникових швів), а також як самостійний вид вишивки.

ІНСТРУКЦІЙНА КАРТА №1 ШОВ «УПЕРЕД ГОЛКОЮ»

№ п/п	Назва операції	Технічні умови виконання	Графічне зображення
1	2	3	4
1	Закріплення робочої нитки	1.1. Закріпити робочу нитку на тканині за допомогою петлі	
2	Виконання шва	2.1. Набрати па голку 3–4 нитки тканини	
		2.2. Відрахувати 3–4 нитки тканини, зробити прокол, паралельно 2 ниткам підкання, між якими було зроблено перший прокол	
		2.3. На лицьовому боці тканини і з вивороту робоча нитка утворює пунктир	
		2.4. Шов виконують у різних напрямках	
3	Закріплення нитки	3.1. У кінці роботи нитку закріпити	

5.2.2. Шов «За голкою»

Шов «За голкою» (рис. 30) виконують справа наліво так, щоб голка щоразу входила у тканину за ниткою, а виходила попереду.



Рисунок 30. Шов «За голкою»

Шиють цей шов двома способами.

Перший спосіб. Закріпити нитку за допомогою петлі, відрахувати назад по пітканню певну кількість ниток, яка дорівнює довжині стібка (наприклад, дві), і вколоти голку. Відрахувати вліво шість ниток основи, вколоти її. Знову відступити назад на дві нитки основи і виконати другий стібок. Так шити до другого краю зразка, де нитку закріпити.



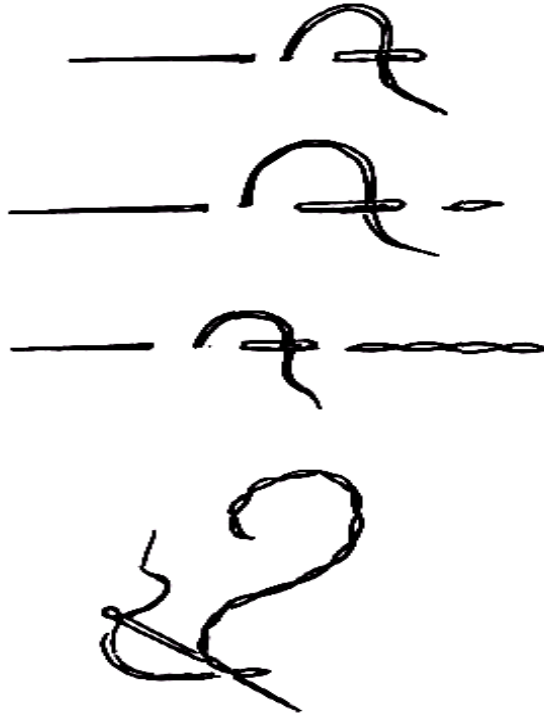



З лицьового боку утворюється штрихова лінія – рядок стібків з проміжками між ними, що дорівнюють довжині стібка.

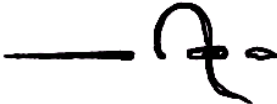

Другий спосіб. Виконують його, як і перший, лише голку вколоти попереду не на потрійну, а на подвійну кількість ниток (половина з них на перший лицьовий стібок і половина на наступний). Виконуючи наступний стібок, голку вколоти позаду нитки у початок попереднього стібка (де нитка виходить із тканини).

З лицьового боку шов схожий на машинну строчку, тому його ще називають ручною строчкою.

З виворітного боку шов «за голкою» схожий на стебловий.

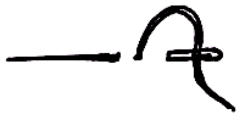
ІНСТРУКЦІЙНА КАРТА №2
ШОВ «ЗА ГОЛКОЮ»

№ п/п	Назва операції	Технічні умови виконання	Графічне зображення
1	2	3	4
<i>1-й спосіб:</i>			
1	Закріплення робочої нитки	1.1. Закріпити робочу нитку за допомогою петлі	
2	Виконання шва	2.1. Відрахувати назад по підканню певну кількість ниток, яка дорівнює довжині стібка (наприклад дві) і вколоти голку	
		2.2. Відрахувати вліво шість ниток основи і виконати другий стібок	
		2.3. Відступити назад на дві нитки основи і виконати стібок	
		2.4. У кінці роботи нитку закріпити	
<i>2-й спосіб:</i>			
1	Закріплення робочої нитки	1.1. Закріпити робочу нитку за допомогою петлі	
2	Виконання шва	2.1. Відрахувати назад по підканню певну кількість ниток, яка дорівнює довжині (наприклад дві) і вколоти голку	

1	2	3	4
		2.2. Відрахувати шість ниток вліво основи виколоти голку	
		2.3. Виконуючи наступний стібок, голку вколоти позаду нитки у початок попереднього стібка	
		2.4. З лицьового боку шов схожий на машинну строчку, а виворітнього боку на стебловий шов	
		2.5. У кінці роботи нитку закріпити	

5.2.3. Шов «Козлик»

Шов «Козлик» являє собою перехрещені стібки на лицьовій стороні, а на вивороті – два ряди паралельних горизонтальних дрібних стібків. Виконують шов зліва направо стібками різної довжини. Ширину і щільність вибирає сама вишивальниця, тому що ширина обумовлюється вимогою малюнка.

Голка при роботі завжди повернена гострим кінцем наліво. Залежно від відстані між стібками шов можна робити вузьким і широким, рідким і густим.

Під час роботи тканину притримувати у натягнутому положенні на вказівному пальці лівої руки. Нитку закріпити зліва в нижньому ряду, потім з лицьового боку зробити голкою прокол на верхній лінії справа наліво і протягти нитку. Утворюється похилий стібок. Другий стібок робити зліва направо і закріпити його за допомогою голки на нижній лінії. У місцях перетину кожен новий стібок лягає зверху попереднього (рис. 31).

Шов «Козлик», вишитий кольоровими нитками (нитками декількох відтінків одного кольору, заповнюючи просвіти) у 2–3 і більше рядів, називається «оксамитовим». Він вимагає вдалого поєднання кольорів і суворого їх чергування. При оздобленні переплетення стібків іншим кольором шов «козлик» набуває ошатність.

Шов «Козлик», виконаний різнокольоровими нитками – може бути рівною смугою або заповнювати контури малюнка будь-якої конфігурації. Цим швом можна оздоблювати дитячий одяг або, як гладдю, заповнювати деталі невеликих квітів і листя, поєднуючи з вишивкою інших видів.



Рисунок 31. Шов «Козлик»

5.2.4. Шов «Стебловий»

Швом «Стебловий» у рослинних орнаментах вишивають стебла квітів, листків, бутонів. Ним можна виконувати весь контур рослинного орнаменту на рушниках. При виконанні цього шва голка повинна рухатися зліва направо (фото 42).

Перший спосіб. Від місця закріплення нитки відрахувати вправо 6 ниток, вколоти голку в тканину, набрати 3 нитки вліво і виколоти. Від проколу вправо знову відрахувати 6 ниток і виконати другий стібок. Так вишити до правого краю зразка і закріпити робочу нитку.

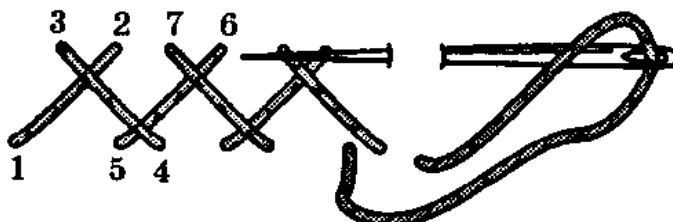









Другий спосіб. Від місця закріплення нитки відрахувати вправо 8 ниток, вколоти голку в тканину, набрати на неї 6 ниток вліво і виколоти. Знову відрахувати 8 ниток і виконати другий стібок. Так вишивати до правого краю зразка, де закріпити робочу нитку. При такому способі стібки виходять один з-під одного. Слід постійно стежити, щоб робоча нитка завжди виходила з одного боку вже прокладених стібків, бо інакше шов буде не рівним.

Лицьовий бік стеблового шва має вигляд крученої нитки, а виворітний за першим способом – машинної строчки. Вишиваючи стебловим швом, потрібно стежити, щоб робоча нитка була весь час зверху від лінії вишивки. Не можна спрямовувати робочу нитку то вверх, то вниз.



Фото 42. Шов «Стебловий»

ІНСТРУКЦІЙНА КАРТА №3
ШОВ «СТЕБЛОВИЙ»

№ п/п	Назва операції	Технічні умови виконання	Графічне зображення
1	2	3	4
<i>1-й спосіб:</i>			
1	Закріплення робочої нитки	1.1. Закріпити робочу нитку за допомогою петлі.	
2	Утворення стібків	2.1. Відрахувати вправо шість ниток, вколоти голку в тканину.	
		2.2. Набрати на голку 3 нитки вліво і виколоти.	
		2.3. Від проколу вправо відрахувати 6 ниток і виконати другий стібок.	
3	Закріплення нитки	3.1. У кінці роботи закріпити робочу нитку.	
<i>2-й спосіб:</i>			
1	Закріплення робочої нитки	1.1. Закріпити робочу нитку за допомогою петлі.	
2	Утворення стібків	2.1. Від місця закріплення нитки відрахувати вправо 8 ниток, вколоти голку в тканину.	
		2.2. Набрати на голку 6 ниток вліво і виколоти.	
		2.3. Від проколу вправо знову відрахувати 8 ниток і виконати другий стібок. У такому способі стібки виходять один з-під одного.	
3	Закріплення нитки	3.1. У кінці роботи закріпити робочу нитку.	

5.2.5. Шов «Тамбурний»

Шов «Тамбурний» або «Ланцюжок», складається з петельок, які на тканині утворюють ланцюжок, виконують за контуром малюнка справа наліво (фото 43). Закріпити робочу нитку петелькою на лицьовому боці тканини. Голку вколоти у місце виходу нитки і утворити петлю, яку притримувати великим пальцем. Від проколу відрахувати 5 ниток, які беруть на голку, що виколується всередині петлі. Наступний прокол зробити в місце виходу нитки, знову набрати на голку 5 ниток і виколоти всередині утвореної з нитки нової петлі і т.д. Закінчити ряд, останню петлю зафіксувати стібком через край і закріпити робочу нитку. На виворітному боці утворюються дрібні стібки, що окреслюють контури малюнка.



Виконуючи ланцюжок, потрібно стежити за робочою ниткою: вона повинна вільно лягати на тканину.



Тамбурним швом вишивають рослинні орнаменти, доповнені гладдю та різноманітними сітками і швами, наносять лінії, заповнюють середину узору, зашивають усю площину або ж окремі деталі малюнка.



Фото 43. Шов «Тамбурний»

ІНСТРУКЦІЙНА КАРТА №4 ШОВ «ТАМБУРНИЙ» АБО «ЛАНЦЮЖОК»

№ п/п	Назва операції	Технічні умови виконання	Графічне зображення
1	2	3	4
1	Закріплення робочої нитки	1.1. Закріпити робочу нитку петелькою на лицьовому боці тканини.	
2	Утворення петлі	2.1. Уколоти голку в місце виходу нитки, при цьому утворити петлю, яку притримати великим пальцем.	

1	2	3	4
3	Утворення стібка	3.1. Відрахувати від проколу 5 ниток, які взяти на голку, що виколоти всередині петлі.	
4	Утворення стібків	4.1. Наступний прокол зробити в місце виходу нитки. Набрати на голку 5 ниток. Вколоти всередині утвореної з нитки нової петлі	
5	Закріплення робочої нитки	5.1. Нитку закріпити в кінці роботи.	

5.2.6. Шов «Петельний»

Шов «Петельний». Із закріпленої робочої нитки на лицьовому боці тканини утворити повітряну петлю, вколоти голку в місце виходу нитки і виколоти посередині у верхній частині петлі, яка утворює, наприклад, пелюстку. Виколовши голку, прикріпити петлю-пелюстку зверху невеличким стібком. Так само виконати другу петлю під кутом до першої, а далі третю і т. д. (рис. 32)

Петельний шов може бути крайовим, оскільки ним обшивають краї різних виробів – одягу, рушників, серветок, доріжок тощо. Закріпити нитку на рубці петелькою, відступити від цього місця кілька ниток і зробити стібок, виводячи голку поверх нитки, завдяки чому в процесі затягування утворюється петля. Ритмічно повторюючи, такі петлі утворюють гарно оздоблений та міцний край.



Рисунок 32. Шов «Петельний»

ІНСТРУКЦІЙНА КАРТА №5 ШОВ «ПЕТЕЛЬНИЙ»

№ п/п	Назва операції	Технічні умови виконання	Графічне зображення
1	2	3	4
1	Закріплення робочої нитки	1.1. Закріпити робочу нитку петелькою на лицьовому боці тканини.	
2	Утворення петлі	2.1. Утворити повітряну петлю. 2.2. Вколоти голку в місце виходу нитки 2.3. Вколоти голку посередині у верхній частині петлі, яка утворює, наприклад, пелюстку.	
3	Виконання наступних петель	3.1. Виконати так само наступні петлі під кутом до попередньої петлі.	
4	Закріплення робочої нитки	4.1. Закріпити у кінці роботи нитку.	



5.3. Прозоро-рахункові техніки

Прозоро-рахункові техніки вишивання виконують на місці висмикнутих із тканини ниток. До цієї групи вишивок належать різні види мережок.

Як спосіб оздоблення тканини «мережка» дещо відмінна від інших технік вишивання. Поряд з цим усі прийоми, які характерні для інших

технік, наявні і в мережках (наскрізний стібок за рахунком ниток). В основі деяких мережок лежать такі техніки вишивання, як вишивка по настилу, півхрестик. Відмінність мережки полягає в тому, що під час її виконання заздалегідь необхідно підготувати розріджену фактуру полотна. Тому так вишивати можна лише на тканинах з полотняним переплетенням ниток основи й підкання.

Мережки, виконані на одній смужці витягнутих ниток, називаються простими, а на кількох смужках, розділених між собою нитками тканини, або на сітці, зробленій на вертикально і горизонтально витягнутих нитках, – складними.

Мережки на сорочках – це різноманітні комбінації з одинарними прутиками (подвійний прутик, схрещений прутик тощо) та вишивкою по настилу. При цьому кожен прутик щільно обвивають одним чи кількома витками робочої нитки, залежно від малюнка заданого орнаменту. Прутик виступає своєрідною кліткою на тканині (як при вишиванні хрестиком).

5.3.1. Шов-мережка «Ляхівка»

Мережка ляхівка може бути основною частиною узору, а також слугувати в орнаменті відмежувальною лінією, тобто розташовується знизу і зверху від центральної частини мережки.

Ляхівка складається з трьох рядів: 1-й – нижній, 2-й – середній, 3-й – верхній (фото 44).

Щоб зберегти стрункість мережки, необхідно, виконуючи її, дотримуватися пропорції залишених і висмикнутих ниток тканини. Наприклад: для першого ряду треба висмикнути 3 або 4 нитки тканини; для другого ряду залишити 3 або 4 нитки, висмикнути 6 або 8 ниток; для третього ряду залишити 3 або 4 нитки, висмикнути 3 або 4 нитки тканини. Кількість залишених і висмикнутих ниток у рядах можна змінити в залежності від товщини ниток тканини.

Виконується вона таким чином: у лляному полотні середньої товщини висмикнути нитки в такому порядку: 3 висмикнути, 3 залишити, потім 6 висмикнути, 3 залишити і знову 3 висмикнути. Залежно від товщини тканини кількість висмикнутих ниток можна змінювати за умови збереження тієї ж пропорції. Після того як нитки висмикнуті, вишивку змережувати по краю до кінця мережки, набираючи на голку стільки ниток, скільки було висмикнуто. Потім у зворотному порядку змережувати до початку мережки три залишені нитки, захоплюючи при цьому всі 3 нитки і розділяючи середню широку смужку, де висмикнуто 6 ниток, на стовпчики по 3 нитки. Змережуючи другий ряд залишених трьох ниток, роблять посередині широкої смужки павутинку, пов'язуючи по два стовпчики з одного і з іншого боку павутинки. При вишиванні нитку закріпити кількома стібками в тому

місці, яке надалі закрийється вишивкою. Закінчуючи кожну павутинку, голку треба провести під нитку, якою вишивають павутинку. Після цього змережують другий край мережки і робота вважається закінченою.



Фото 44. Шов-мережка «Ляхівка»

ІНСТРУКЦІЙНА КАРТА №6
ШОВ-МЕРЕЖКА «ЛЯХІВКА»

№ п/п	Назва операції	Технічні умови виконання	Графічне зображення
1	2	3	4
1	Виконання закріпок, витягування ниток, обпрутикування мережки	1.1. Нашити ліву і праву закріпки 1.2. Підрізати і витягнути нитки частинами 1.3. Обпрутикувати верхній і нижній ряди мережки	
2	Обпрутикування прутинки, утворення стібка	2.1. Виконати дві перші прутинки 2.2. Третю і четверту прутинки покрити стібком по середині мережки так, щоб утворилася петля	

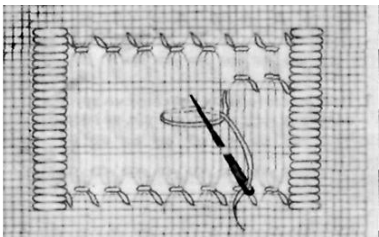
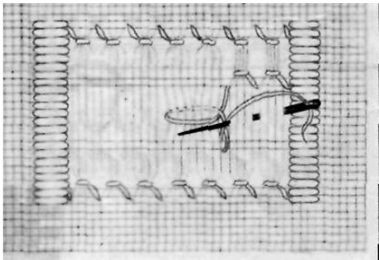
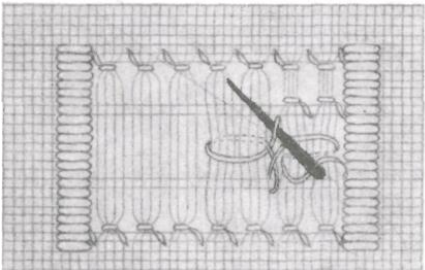
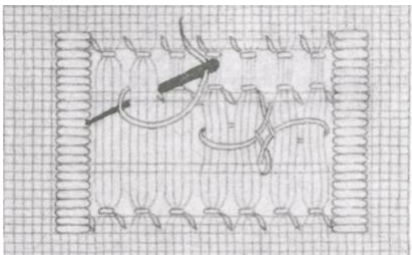
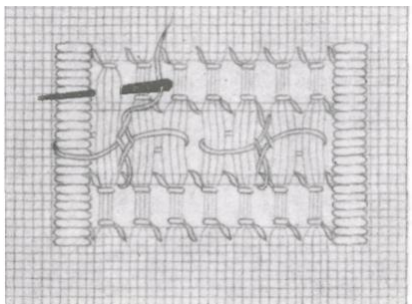
1	2	3	4
3	Формування петлі	3.1. Спрямувати голку вниз до чисниці 3.2. Обкрутити її в петлю. 3.3. Вивести між другою і третьою прутинками	
4	Виконання настилки	4.1. Накласти настилку на другій і першій прутинках 4.2. Вивести голку під вишивальною ниткою між другою і третьою прутинками	
5	Формування ляхівки	5.1. Захопити на голку стібок, що утворився від виконання першої настилки, і сформувати ляхівку (ромб)	
6	Продовження формування ляхівки	6.1. Обкрутити наступні чотири прутинки 6.2. Повторити процес виконання ляхівки	
7	Закінчення мережки	7.1. Дошити мережку до лівої закріпки 7.2. Повернути зразок 7.3. Виконати останній ряд прутика на вільній чисниці	

5.3.2. Шов-мережка «Багаторядна ляхівка»

Шов-мережка «Багаторядна ляхівка» (фото 45) застосовується як самостійний узор для оздоблення одягу і декоративних речей, поєднуючись з іншими техніками.

Спочатку виконують звичайну ляхівку, але нижню чисницю не прутують. Після виконання першого ряду ляхівки через чисницю підрізати і витягти нитки для другого ряду. Виконати його, як і перший, при цьому ромби верхньої одинарної ляхівки повинні бути розміщені навпроти проміжків ляхівок другого ряду, тобто у шаховому порядку. Закінчивши другий ряд ляхівки, залишити дві нитки на чисницю, витягти нитки на третій ряд ляхівки і виконати його, розміщуючи ляхівки навпроти ляхівок першого ряду. Коли виконують другий, третій або четвертий ряд ляхівки, то чисниці не прутують, а роблять лише переходи вишивальною ниткою по чисниці. Закінчують мережку пруткуванням останньої чисниці.





Фото 45. Шов-мережка «Багаторядна ляхівка»

ІНСТРУКЦІЙНА КАРТА №7 ШОВ-МЕРЕЖКА «БАГАТОРЯДНА ЛЯХІВКА»

№ п/п	Назва операції	Технічні умови виконання	Графічне зображення
1	2	3	4
1	Виконання правої закріпки та прутика	1.1. Нашити праву закріпку приблизно з 40–50 стібків 1.2. Витягнути одну нитку підкання 1.3. Виконати перший ряд прутика	

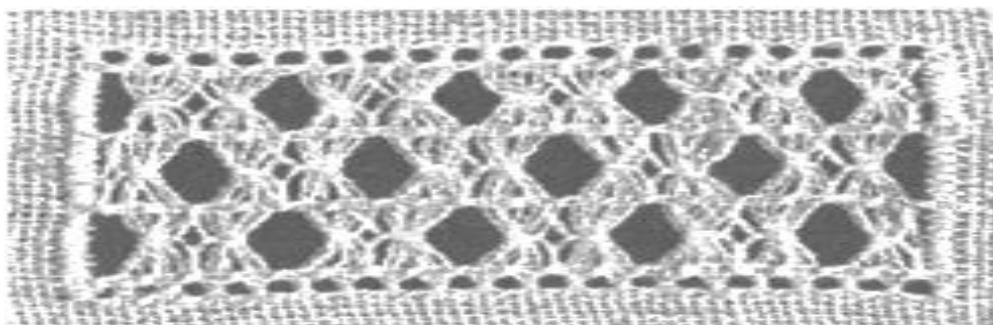
1	2	3	4
2	Виконання лівої закріпки	2.1. Виконати ліву закріпку так само і повернути зразок	
3	Виконання першого ряду ляхівки	3.1. Підрізати і витягнути нитки для першого ряду мережки	
4	Виконання другого ряду ляхівки	4.1. Залишити дві нитки на чисницю 4.2. Підрізати і витягнути шість ниток 4.3. Виконати другий ряд ляхівки 4.4. Розміщувати ромби у шаховому порядку відносно першого ряду	
5	Виконання третього ряду ляхівки	5.1. Третій ряд ляхівки виконати, як і перший	
6	Виконання прутика	6.1. Повернути зразок 6.2. Виконати третій ряд прутика	

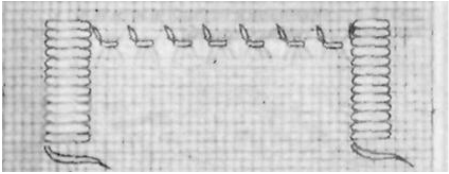
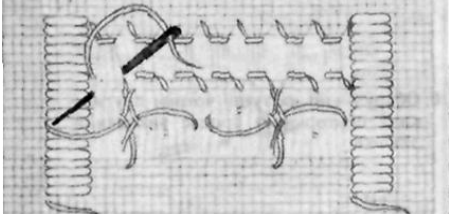
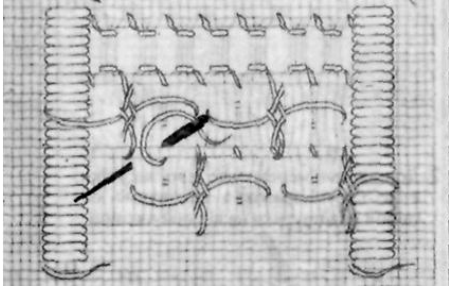
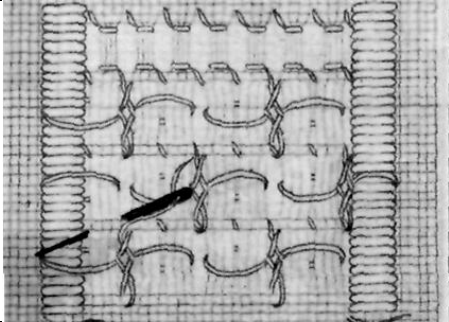
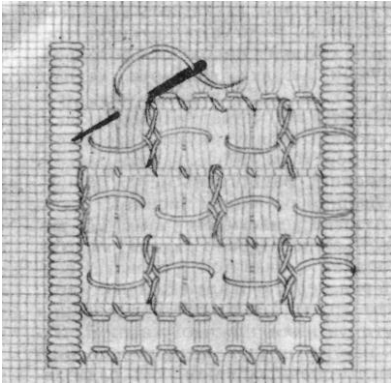
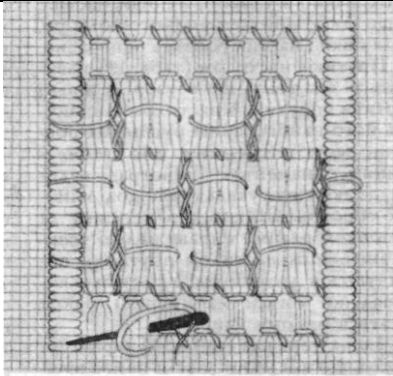
1	2	3	4
7	Закінчення мережки	7.1. Повернути зразок 7.2. Виконати останній ряд прутика	

5.3.3. Шов-мережка «Вівсяночка»

Шов-мережка «Вівсяночка» дуже поширена у народній вишивці, її виконують під рубцями і біля узорів народних сорочок, а також в обвідках з лиштвою (фото 46).

Нашивши закріпки, верхній та нижній ряди прутика, приступити до заповнення середини мережки. Вивести голку з ниткою під другою чисницею, обкрутивши першу і другу прутинки зверху та знизу, а третю – тільки зверху над чисницею. Обкрутивши її, голку з ниткою спрямувати вниз до третьої чисниці і зробити настилку на трьох прутинках. Захвативши першу прутинку, голку вивести під настилкою між першою і другою прутинками, зробити перетяг, виводячи голку між другою та третьою прутинками і виконати другий перетяг. Настилки нашити до половини витягнутих ниток. По третій прутинці голку з ниткою спрямувати вгору і обкрутити четверту та п'яту прутинки. По п'ятій прутинці голку вести до середини і зробити настил на п'ятій, четвертій і третій прутинках від середини до верху. Шосту прутинку обкрутити зверху і знизу, а наступні – тільки зверху. Таким чином, вівсяночку виконують так, як і гречечку, лише стібки постійно настиляють на трьох прутинках, а вільну четверту прутинку обкручують зверху і знизу. Закінчивши виконувати настил, голку виводять до третьої чисниці і прутікують останній ряд.



Фото 46. Шов-мережка «Вівсяночка»

ІНСТРУКЦІЙНА КАРТА №8
ШОВ-МЕРЕЖКА «ВІВСЯНОЧКА»

№ п/п	Назва операції	Технічні умови виконання	Графічне зображення
1	2	3	4
1	Виконання закріпок і нижнього ряду прутика	1.1. Нашити справа 23 стібки для закріпки 1.2. Виконати нижній ряд прутика до лівого краю, де нашити закріпку	
2	Підрізання та витягування ниток і виконання другого ряду прутика	2.1. Підрізати і витягнути від крайньої чисниці чотири нитки, залишаючи дві нитки 2.2. Підрізати і витягнути шість ниток 2.3. Залишити дві нитки 2.4. Знову підрізати і витягнути чотири нитки чисниці 2.5. Повернути зразок 2.6. Виконати другий ряд прутика	
3	Виконання першого настилу	3.1. Обкрутити першу і другу прутинки зверху і знизу через другу чисницю 3.2. Третю прутинку обкрутити зверху 3.3. Опуститися по третій прутинці униз до третьої чисниці 3.4. Виконати настил на трьох прутинках	

1	2	3	4
4	Обкручування прутинок	4.1. Виконати настил до середини витягнутих ниток 4.2. Обкрутити четверту та п'яту прутинки лише зверху	
5	Виконання другого настилу	5.1. Опуститися по п'ятій прутинці до середини витягнутих ниток 5.2. Виконати на п'ятій, четвертій та третій прутинках настил	
6	Виконання наступних настилів	6.1. Послідовно виконати по три прутинки і настили на них до лівої закріпки	
7	Прутикування останнього ряду мережки	7.1. Повернути зразок 7.2. Обпрутикувати останній ряд (через третю чисницю), в якому кожену четверту прутинку обкрутити зверху і знизу	
8	Закріплення нитки	8.1. Закінчити виконувати мережку 8.2. Закріпити голку з ниткою під нитками закріпки	

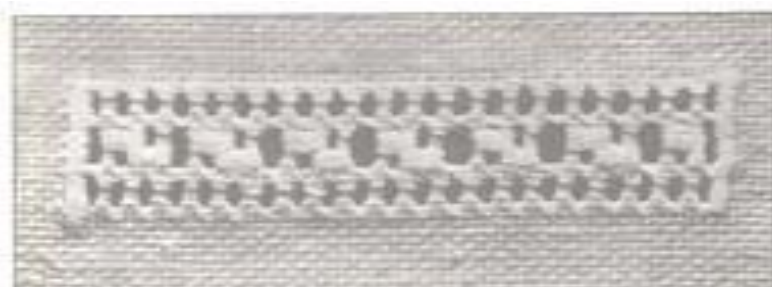
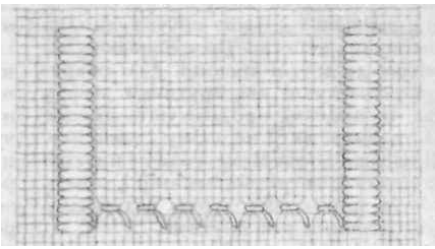
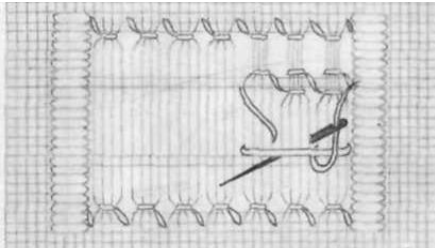
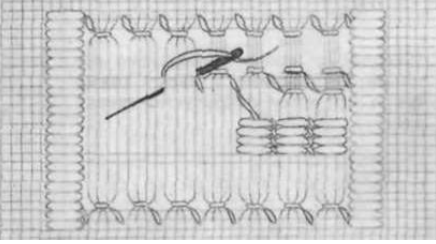
5.3.4. Шов-мережка «Гречечка»

Шов-мережка «Гречечка» застосовується як обвідка, якою прикрашають рубці (фото 47).



Послідовність виконання така сама, як у мережці стовпчик. Після прутування крайніх рядів мережки вишивальну нитку вивести під другою чисницею і обкрутити першу прутинку зверху над чисницею, а знизу – способом у петлю. Другу прутинку обкрутити тільки над чисницею, по ній опуститися вниз до третьої чисниці і зробити настилки так, як і в стовпчику, тільки до половини витягнутих ниток, потім піднятися вгору і обкрутити над чисницею третю прутинку. Обкрутивши її, опуститися по ній до середини і накласти настилки на третій і другій прутинках від середини до верху. Кожну третю прутинку обкрутити зверху і знизу. Далі вишивання повторити. Закінчивши виконувати гречечку, зразок повернути і вивести голку з ниткою біля третьої чисниці для обкручування прутинки. Вільні від настилу прутинки обкрутити зверху і знизу, тобто подвійним прутиком.



Фото 47. Шов-мережка «Гречечка»

ІНСТРУКЦІЙНА КАРТА №9 ШОВ-МЕРЕЖКА «ГРЕЧЕЧКА»

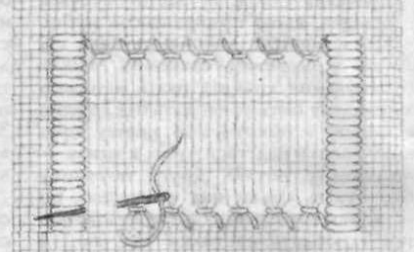
№ п/п	Назва операції	Технічні умови виконання	Графічне зображення
1	2	3	4
1	Виконання закріпок і нижнього ряду прутика	1.1. Нашити справа стібки для закріпки 1.2. Виконати нижній ряд прутика до лівого краю 1.3. Нашити закріпку зліва	

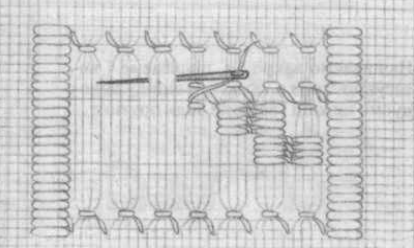
1	2	3	4
2	Підрізання та витягування ниток і виконання другого ряду прутика	<p>2.1. Підрізати і витягнути від крайньої чисниці чотири нитки, залишаючи дві нитки</p> <p>2.2. Підрізати і витягнути шість ниток, залишити дві нитки</p> <p>2.3. Підрізати знову і витягнути чотири нитки чисниці</p> <p>2.4. Повернути зразок</p> <p>2.5. Виконати другий ряд прутика</p>	
3	Виконання настилок	<p>3.1. Нашити настилки на першій і другій прутинках до половини витягнутих ниток</p> <p>3.2. Підняти вверх для обкручування третьої прутинки</p>	
4	Виконання третьої прутинки	<p>4.1. Виконати третю прутинку</p> <p>4.2. Опуститися по ній до середини витягнутих ниток мережки</p> <p>4.3. Виконати настилки на другій та третій прутинках від середини до чисниці</p>	
5	Виконання четвертої прутинки	<p>5.1. Четверту прутинку обкрутити зверху і знизу</p> <p>5.2. П'яту прутинку обкрутити лише зверху</p>	

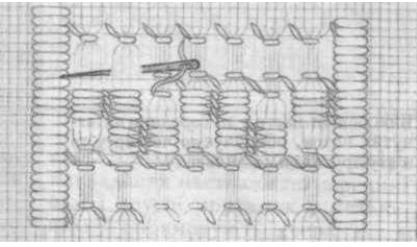
1	2	3	4
6	Виконання настилок	6.1. Виконати так само настил на решті прутинок	
7	Виконання останнього ряду прутика	7.1. Повернути зразок 7.2. Виконати останній ряд прутика, в якому кожна третю прутинку обкрутити зверху і знизу	
8	Закріплення нитки	8.1. Закінчити виконувати мережку 8.2. Закріпити голку з ниткою під нитками закріпки	

5.3.5. Шов-мережка «Квадратикова»

Шов-мережка «Квадратикова» (фото 48) виконується у такій послідовності: спочатку за її контуром виконати закріпки–качалочки на чотирьох нитках тканини. Потім підрізати і витягти по три нитки основи та підкання через 12 ниток, утворюючи квадрати.

Після того як зроблено контур для мережки і витягнуто нитки, починати обшивати квадрати мережки прутиком. Для цього спочатку обпрутикувати мережку за контуром, а потім квадрати. Вколоти голку всередині квадрата, прутикувати кожен сторону його проти руху годинникової стрілки. Дірочка по середині квадрата утворюється завдяки тому, що за кожною обкидкою прутиків квадрата вколюють голку в його середину. Обшивши квадрат, голку вколоти на виворітний бік і протягти її з вишивальною ниткою під нитками до другого квадрата.



Фото 48. Шов-мережка «Квадратикова»

ІНСТРУКЦІЙНА КАРТА №10 ШОВ-МЕРЕЖКА «КВАДРАТИКОВА»

№ п/п	Назва операції	Технічні умови виконання	Графічне зображення
1	2	3	4
1	Виконання закріпок, витягування ниток	1.1. Виконати стібки для закріпки з чотирьох сторін мережки на чотирьох нитках тканини 1.2. Підрізати і витягнути нитки тканини у такій послідовності: три підрізати, а 12 залишити, утворюючи сітку	
2	Обкручування прутинок	2.1. Обкрутити прутинки уздовж закріпок за контуром 2.2. Вколоти голку в середину квадрата 2.3. Вколоти голку у правому верхньому куті 2.4. Закріпити нитку способом у петлю	
3	Набирання ниток	3.1. На голку набрати три нитки першої прутинки	

1	2	3	4
4	Обкручування прутинки	4.1. Обкрутити першу прутинку. 4.2. Виколоти голку в середину квадрата	
5	Обпрутикування квадрата та закріплення нитки	5.1. Обпрутикувати всі чотири сторони квадрата 5.2. Закінчити виконувати мережку 5.3. Закріпити нитку під нитками закріпки	

5.3.6. Шов-мережка «Прутик одинарний»

Шов-мережка «Прутик одинарний» виконується у такий спосіб: на тканині визначити місце і з правого боку зверху вниз нашити закріпку – качалочку з паралельних стібків, що об'єднують 3–4 нитки основи. Кількість стібків залежить від ширини мережки, а крайні стібки повинні бути на дві нитки вище і нижче мережки (це верхня і нижня чисниці). Можна виконати відразу обидві закріпки – праву і ліву, визначивши довжину мережки.

Над нижньою чисницею підрізати і витягти одну нитку підткання. Закріпити нитку у петлю внизу біля правої закріпки, взяти на голку три, чотири або шість (залежно від щільності тканини) вертикальних ниток і обкрутити їх, формуючи прутинку. Виколоти голку на чисниці після кожного обкручування обов'язково на рівні ниток, взятих на прутинку.

Після виконання першого ряду прутика (одинарного прутика) з лівого боку нашити другу закріпку. Потім на кінець ножиць набрати решту ниток підткання, потрібних на мережку, підрізати їх між закріпками та першими нитками основи і витягти – спершу за допомогою голки за 2 см від місця підрізу, а після цього, підхопити пальцями кінці, видалити їх по одній, обережно призбираючи тканину. Після цього робочу нитку з голкою протягти під закріпкою і виколоти біля її верхнього стібка.

Другий ряд прутика виконати так, як і перший, обкручуючи у прутик ті самі нитки, що і в нижньому рядку. Після закінчення прутукування кінець нитки закріпити з вивороту під нитками закріпки та відрізати.

Мережку «прутик» використовують для підшивання країв виробів, рубців на скатертинах, фіранках, серветках (фото 49).



Фото 49. Шов-мережка «Прутик одинарний»

ІНСТРУКЦІЙНА КАРТА №11
ШОВ-МЕРЕЖКА «ПРУТИК ОДИНАРНИЙ»

№ п/п	Назва операції	Технічні умови виконання	Графічне зображення
1	2	3	4
1	Закріплення робочої нитки	1.1. Закріпити робочу нитку петлею	
2	Виконання закріпки	2.1. Вишити дві закріпки по дев'ять стібків у кожній по краях мережки на чотирьох вертикальних нитках	
3	Підрізання та витягування ниток	3.1. Залишити зверху і знизу по дві нитки на чисниці 3.2. Підрізати чотири нитки, розміщених посередині 3.3. Закріпити і витягнути їх	

1	2	3	4
4	Закріплення нитки для мережки	4.1. Закріпити робочу нитку на двох нитках чисниці біля правої закріпки з боку мережки	
5	Набирання ниток	5.1. Набрати на голку чотири вертикальні нитки тканини	
6	Обкручування ниток	6.1. Обкрутити нитки 6.2. Виколоти голку на дві нитки чисниці вниз 6.3. Прутикувати так нижній ряд мережки	
7	Переміщення голки	7.1. Закінчити нижній ряд 7.2. Перемістити голку вгору під нитками закріпки	
8	Виконання другого ряду мережки	8.1. Зразок повернути 8.2. Набрати на голку нитки, вже обкручені в нижньому ряду 8.3. Сформувати з них другий ряд прутиків до кінця мережки	
9	Закріплення нитки	9.1. Закінчити виконувати мережку 9.2. Закріпити нитку під нитками закріпки	

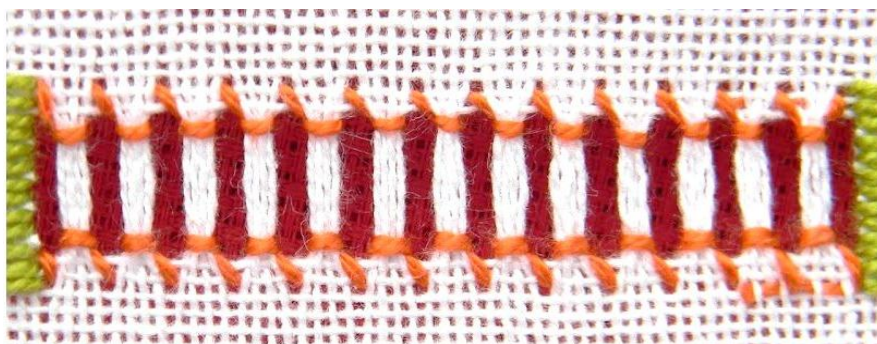
Шов-мережку «Кольоровий прутик» виконують справа наліво. Виконують його в основному кольоровими нитками, здебільшого червоними, тому і має назву кольоровий. Застосовують цю мережку для підрублювання різних виробів на Київщині, Чернігівщині.

5.3.7. Шов-мережка «Лучка»

Шов-мережка «Лучка» найбільше використовується в обвідках під рубцями скатерок, покривал і рідше – в обвідках біля узорів. Виконують її кольоровою ниткою, здебільшого червоного кольору (фото 50).

На відміну від інших прозоро–рахункових технік заповнення середини починати зліва направо, виконати прутування верхнього і нижнього рядів мережки. Кольорову нитку закріпити посередині лівої закріпки і виконати настилку через закріпку і першу прутинку, яку обкрутити вниз або вгору до чисниці. Прутинки обкрутити щільно, щоб нитки тканини не проглядалися. Дійшовши до чисниці, настилити настилку на першій і другій прутинках. Захватити другу прутинку, обкрутити її до половини, потім настилку зробити на другій і третій прутинках. Третю прутинку обкрутити до чисниці і т.д. Дійти до кінця мережки, тканину повернути і виконати другу половину лучки так, як і першу. Отже, біля чисниць на одних і тих самих прутинках буде по одній настилці, а посередині – по дві, які накладаються одна на одну.



Фото 50. Шов-мережка «Лучка»

ІНСТРУКЦІЙНА КАРТА №12
ШОВ-МЕРЕЖКА «ЛУЧКА»

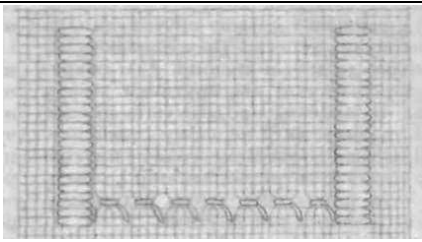
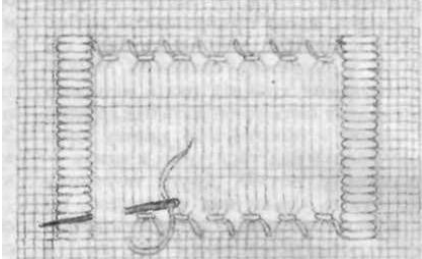
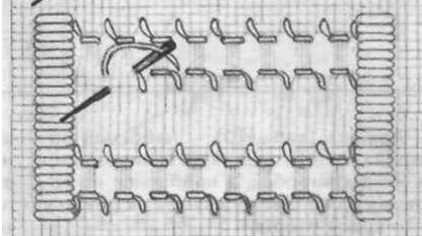
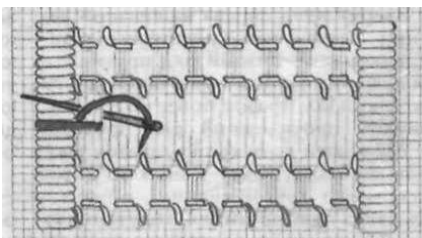
№ п/п	Назва операції	Технічні умови виконання	Графічне зображення
1	2	3	4
1	Виконання закріпок і нижнього ряду прутика	1.1. Нашити справа 23 стібки для закріпки 1.2. Виконати нижній ряд прутика до лівого краю 1.3. Нашити закріпку	
2	Підрізання та витягування ниток та виконання другого ряду прутика	2.1. Підрізати і витягнути від крайньої чисниці чотири нитки, залишаючи дві нитки 2.2. Підрізати і витягнути шість ниток, залишити дві нитки 2.3. Підрізати знову і витягнути чотири нитки чисниці 2.4. Повернути зразок і виконати другий ряд прутика	
3	Виконання третього та четвертого ряду прутика	3.1. Виконати третій і четвертий ряди прутика на вільних чисницях	
4	Виконання першої настилки	4.1. Закріпити по середині лівої закріпки кольорову вишивальну нитку 4.2. Виконати нею настилку через закріпку та першу прутинку 4.3. Обкрутити цю прутинку до верхньої чисниці	

1	2	3	4
5	Виконання другої настилки	5.1. Виконати настилку на першій і другій прутинках біля чисниці 5.2. Обкрутити другу прутинку до середини витягнутих ниток	
6	Виконання наступних настилок	6.1. Виконати настилку на другій і третій прутинках посередині витягнутих ниток 6.2. Повторити процес обкручування і так до кінця мережки	
7	Виконання другої половини мережки	7.1. Повернути зразок 7.2. Виконати другу половину мережки «лучка» так, як і першу	
8	Закріплення нитки	8.1. Закінчити виконувати мережку 8.2. Закріпити голку з ниткою під нитками закріпки	

5.3.8. Шов-мережка «Подвійний прутик»

Шов-мережка «Подвійний прутик» є продовженням одинарного (фото 51). Збільшити закріпки з двох боків вишитого «одинарного прутика». Підрізати певну кількість горизонтальних ниток, витягти їх, повернути тканину обкрученими прутиками догори. Закріпити робочу нитку під правою закріпкою. Вишити нижній ряд «одинарного прутика» справа наліво.

Набрати на голку ті ж чотири нитки основи верхнього обкрученого прутика і вивести на лицьовий бік. Повернути голку назад праворуч і

вивести її в попереднє місце, виколоти через дві горизонтальні нитки (другу чисницю) вниз, на одному рівні з чотирма нитками, що взяті на прутик. Продовжити вишивати до лівої закріпки. У кінці ряду «подвійного прутика» голку вивести на виворіт. Робочу нитку закріпити під закріпкою, обережно відрізати ножицями.

Цей шов використовують для складних мережок, зубцювання, підрублювання серветок, рушників, доріжок, сорочок та інших виробів.



Фото 51. Шов-мережка «Подвійний прутик»

ІНСТРУКЦІЙНА КАРТА №13 ШОВ-МЕРЕЖКА «ПОДВІЙНИЙ ПРУТИК»

№ п/п	Назва операції	Технічні умови виконання	Графічне зображення
1	2	3	4
1	Виконання закріпок і нижнього ряду прутика	1.1. Нашити справа 15 стібків для закріпки 1.2. Витягнути одну нитку підкання 1.3. Виконати нижній ряд прутика до лівого краю 1.4. Нашити зліва закріпку	
2	Підрізання та витягування ниток та виконання другого ряду прутика	2.1. Підрізати і витягнути від крайніх чисниць по чотири нитки, залишаючи посередині дві нитки чисниці 2.2. Повернути зразок і виконати другий ряд прутика	

1	2	3	4
3	Виконання прутика на середині чисниці	3.1. Виконати прутик на середній чисниці: вгорі звичайний одинарний, а внизу – способом у петлю	

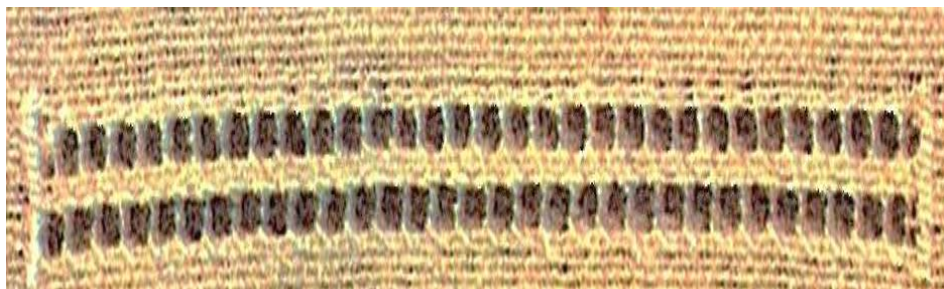
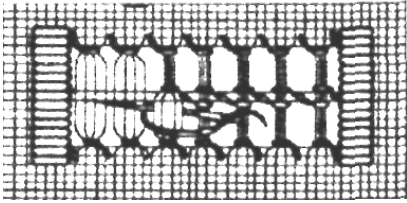
5.3.9. Шов-мережка «Прутик з настилом»

Шов-мережка «Прутик з настилом» називається так тому, що в узорі є вільні прутики і прутики з настилом (фото 52). Виконують його найбільше на рушниках рослинно-геометризованим або геометричним орнаментом (виноград, калина), а також на рукавах і подолі жіночих сорочок. Шити цю мережку за малюнком рядами справа наліво зверху вниз. Між настилом прутинки обкручують з двох боків. Усі стібки вишивальної нитки на чисниці повинні бути в одному напрямку.



Фото 52. Шов-мережка «Прутик з настилом»

ІНСТРУКЦІЙНА КАРТА №14
ШОВ-МЕРЕЖКА «ПРУТИК З НАСТИЛОМ»

№ п/п	Назва операції	Технічні умови виконання	Графічне зображення
1	2	3	4
1	Виконання закріпок, витягування ниток, обпруткування мережки	1.1. Нашити справа закріпку, залишивши кінець нитки 1.2. Витягнути одну нитку піткання 1.3. Виконати перший ряд прутика 1.4. Виконати ліву закріпку	
2	Виконання першого ряду мережки	2.1. Повернувши зразок, виконати мережку за технічним малюнком 2.2. Дійшовши до лівої закріпки, робочу нитку закріпити під її стібками 2.3. Відрізати робочу нитку	
3	Виконання другого ряду мережки	3.1. Дошити ще кілька стібків закріпки 3.2. Підрізати та витягнути нитки для наступного ряду мережки 3.3. Виконати за технічним малюнком прутик та настил	
4	Виконання третього ряду мережки	4.1. Виконати наступний ряд мережки за технічним малюнком	

1	2	3	4
5	Закінчення мережки	5.1. Закінчити мережку двома рядами прутика 5.2. Закріпити нитку під нитками закріпки	

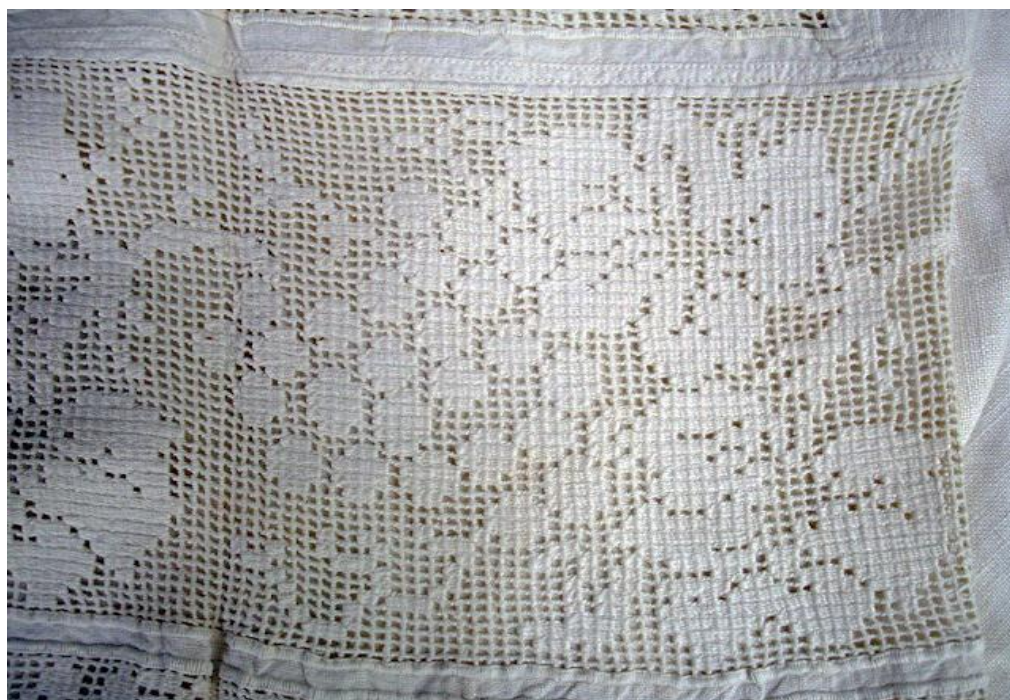
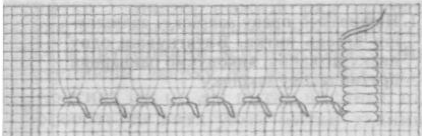
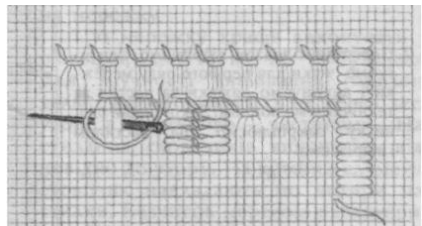
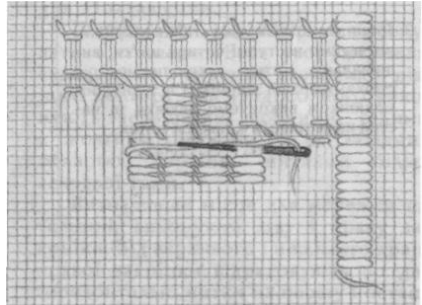
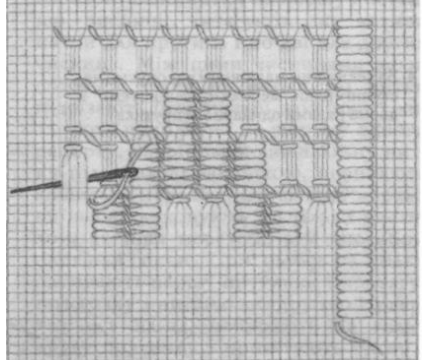
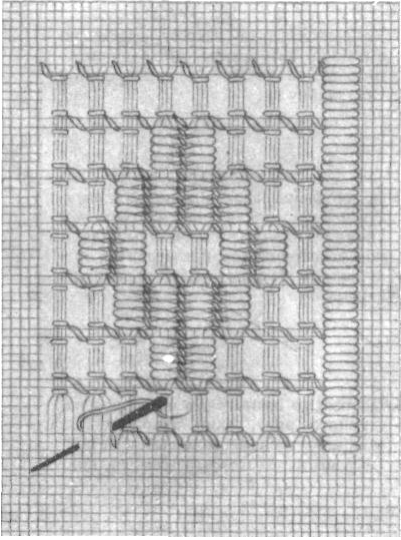
5.3.10. Шов-мережка «Черв'ячок»

Шов-мережка «Черв'ячок» є прикрасою узорів для жіночих блузок, суконь, застосовують для підрублювання серветок, скатертин (фото 53).

Зверху вниз із правого боку нашити закріпку, підрізати і витягти нитки та виконати одинарний прутик, набрати на голку парну кількість ниток. Дійти до протилежного краю, нашити другу закріпку. Тканину повернути. Протилежний ряд виконати, як і попередній, тільки нитки першої і другої прутинки розділити навпіл і обкрутити в одну прутинку, внаслідок чого мережка нагадує ламану лінію.



Фото 53. Шов-мережка «Черв'ячок»

ІНСТРУКЦІЙНА КАРТА №15 ШОВ-МЕРЕЖКА «ЧЕРВ'ЯЧОК»

№ п/п	Назва операції	Технічні умови виконання	Графічне зображення
1	2	3	4
1	Виконання закріпок та нижнього ряду прутика	1.1. Нашити справа дев'ять стібків для закріпки 1.2. Витягнути одну нитку підкання 1.3. Виконати нижній ряд прутика 1.4. Обкрутити по чотири нитки основи	
2	Підрізання ниток	2.1. Виконати закріпку зліва 2.2. Підрізати і витягнути нитки підкання	
3	Повертання зразка	3.1. Повернути зразок вишивки	
4	Прутикування другої половини мережки	4.1. Прутикувати другу половину мережки, набираючи на голку по дві нитки з першої і з другої прутинки 4.2. Стягнути їх в одну	

5.3.11. Шов-мережка «Чисна»

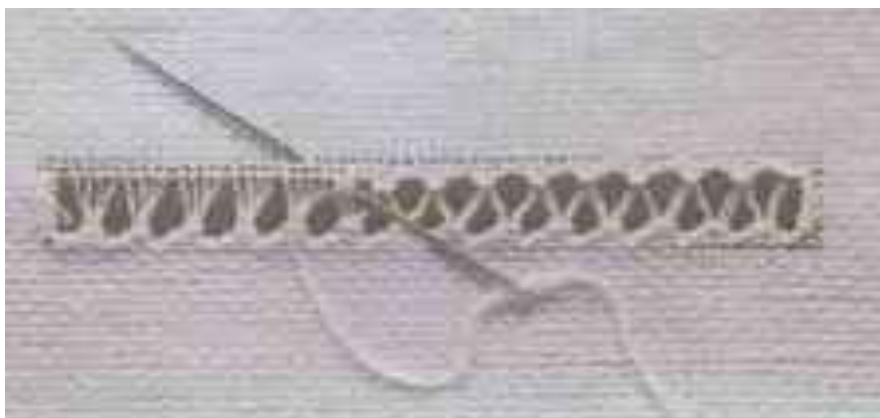
Шов-мережка «Чисна» характерна тим, що в її узорі зовсім немає вільних від настилу прутиків, а ряди її розділені чисницями (фото 54). Чисна мережка утворює геометричний орнамент. З давніх часів чисна і безчисна мережки виконувалися під рубцями подолу народної сорочки, а іноді на уставці, рукавах у поєднанні з лиштвою.



Фото 54. Шов-мережка «Чисна»

ІНСТРУКЦІЙНА КАРТА №16
ШОВ-МЕРЕЖКА «ЧИСНА»

№ п/п	Назва операції	Технічні умови виконання	Графічне зображення
1	2	3	4
1	Виконання закріпок, витягування ниток, пруткування мережки	1.1. Нашити праву закріпку 1.2. Залишити кінець нитки 1.3. Витягнути одну нитку піткання 1.4. Виконати перший ряд прутика 1.5. Виконати ліву закріпку	

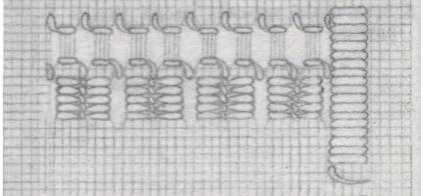
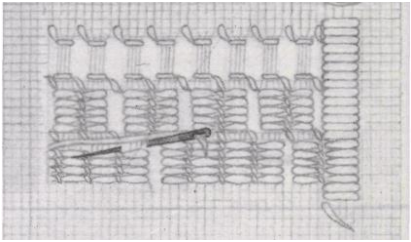
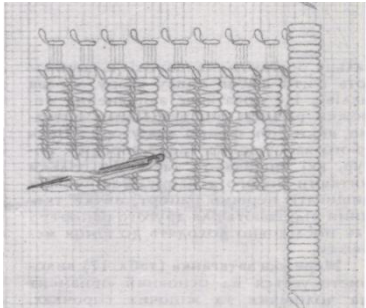
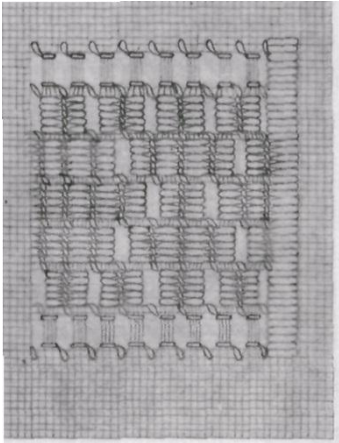
1	2	3	4
2	Виконання першого ряду мережки	2.1. Повернути зразок 2.2. Підрізати та витягнути нитки на перший ряд мережки 2.3. Виконати його за технічним малюнком 2.4. Дошити до кінця мережки 2.5. Нитку закріпити під стібками закріпки 2.6. Відрізати нитку	
3	Виконання другого ряду мережки	3.1. Підрізати і витягнути нитки для наступного ряду 3.2. Виконати його за технічним малюнком 3.3. Чисницю не прутувати, а обкрутити ниткою	
4	Виконання третього ряду мережки	4.1. Дошити кілька стібків закріпки 4.2. Виконати третій ряд мережки за технічним малюнком	
5	Закінчення мережки, закріплення нитки	5.1. Мережку закінчити виконанням двох рядів одинарного прутика знизу 5.2. Закріпити робочу нитку під нитками закріпки	

5.3.12. Шов-мережка «Безчисна»

Шов-мережка «Безчисна» відрізняється від чисної тим, що немає чисниць, а також будовою узору (фото 55).

Спочатку виконати ліву та праву закріпки і перший ряд прутика, тим самим визначивши місце мережки і зробити розрахунок ниток тканини на неї. Потім відрахувати дві горизонтальні нитки від нижнього краю закріпки, підрізати та витягти дві нитки і шити нижній ряд прутика так, щоб його прутинки точно збігалися з прутинками верхнього ряду. Відступити зверху та знизу від рядів прутика ще по дві нитки–чисниці, підрізати та витягти нитки тканини на мережку.

Цю мережку краще виконувати у п'яльцях, щоб вона не стягувалася. Для зручності вишивання горизонтальні нитки витягати не через весь узор, а поступово – частинами. Настилання стовпчиків виконувати відповідно до узору. На кожний елемент-стовпчик накласти по чотири настилки. Безчисна мережка характерна для вишивок Полтавщини.



Фото 55. Шов-мережка «Безчисна»

ІНСТРУКЦІЙНА КАРТА №17 ШОВ-МЕРЕЖКА «БЕЗЧИСНА»

№ п/п	Назва операції	Технічні умови виконання	Графічне зображення
1	2	3	4
1	Виконання закріпок, витягування ниток, обпрутування мережки	1.1. Розрахувати кількість стібків для закріпок мережки за технічним малюнком 1.2. Виконати закріпки 1.3. Виконати прутики зверху і знизу мережки 1.4. Підрізати та витягнути нитки на один рапорт узору мережки	

1	2	3	4
2	Виконання елемента узору	2.1. Виконати настил одного елемента узору відповідно до технічного малюнка	
3	Закінчення мережки та закріплення нитки	3.1. Виконати послідовно решту елементів мережки 3.2. Заповнити настилом місця витягнутих ниток тканини 3.3. Закріпити робочу нитку під нитками закріпки	

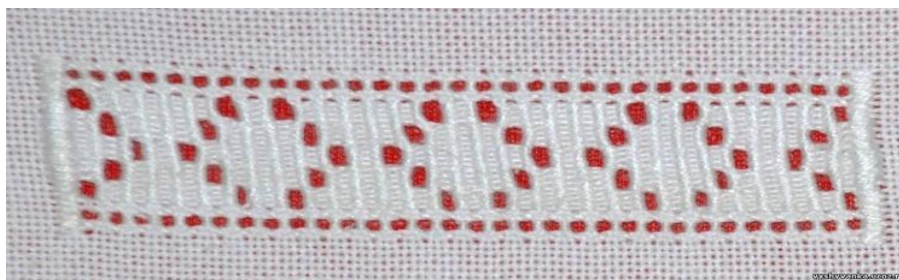
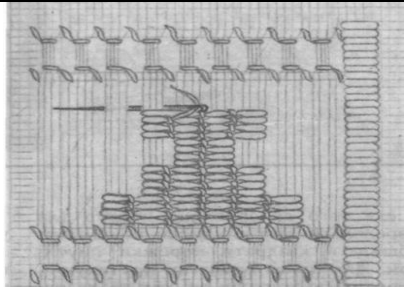
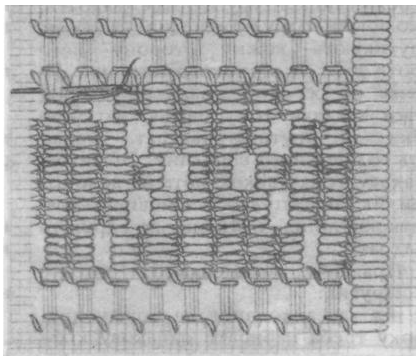

5.4. Поверхнево-нашивні рахункові техніки

5.4.1. Шов «Пряма гладь» (точна, лиштва), коса, качалочкова

Шов «Пряма гладь» (фото 56) виконується на тканинах полотняного переплетення, а на інших – за допомогою трафарету. Її назва походить від слова «лиштва» (у минулому вишивали низ сорочки, підшивка якого називалася «лиштвою»). У деяких місцевостях її називають рахунковою гладдю. За способом утворення лиштву поділяють на пряму, косу і качалочкову.



Фото 56. Шов «Листва»

5.4.2. Шов «Вирізування»

Шов «Вирізування» поширений на Полтавщині, Чернігівщині, Харківщині, Київщині, Поділлі. Вирізуванням цю техніку називають тому, що у середині контуру узору вирізають нитки тканини. Вишивають його здебільшого нитками білого кольору як самостійний узор, так і у поєднанні з іншими техніками, особливо з технікою «лиштва», хрестик, у обвідках – з ретязем (фото 57).

Техніка вирізування складається з хрестика і качалочкової лиштви. Контур узору (ромб) вишити качалочковою лиштвою, а у місцях перетину основи і підкання – хрестиком. Контур зигзагоподібний. Внутрішній контур виконати через три–п'ять вічок. Під час виконання потрібно уважно стежити, щоб хрестик був навпроти хрестика. Коли вишиті обидва контури, вирізати нитки тканини, які лежать навпроти качалочок. Нитки слід підрізати акуратно, щоб не залишалися кінчики. Вирізані нитки витягти, а залишені обкрутити нитками, виконуючи на перехрещенні хрестик, і одночасно заповнити вічко ляхівкою або стовпчиком у шаховому порядку.

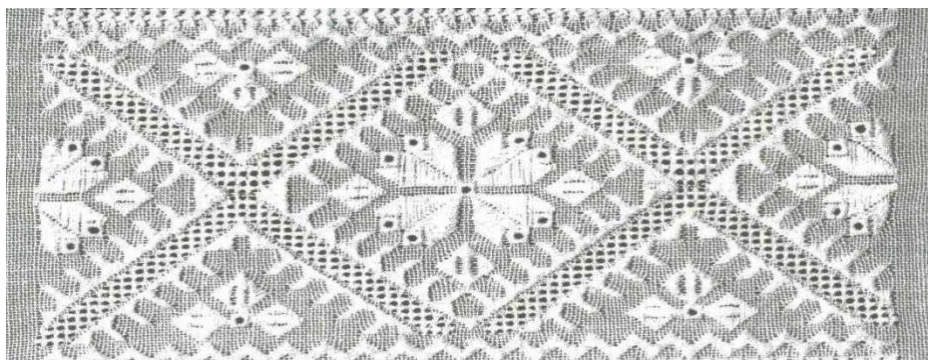



Фото 57. Шов «Вирізування»

Різновидом вирізування є обманка, коли контур нашивають так, як у звичайному вирізуванні, але нитки у квадратах не підрізають, а зашивають нитками чорного або іншого темного кольору однією з технік – лиштва, хрестик, штапівка. Цією технікою оздоблюють жіночі та чоловічі сорочки, скатертини, портъери, рушники тощо.

ІНСТРУКЦІЙНА КАРТА №18
ШОВ «ВИРІЗУВАННЯ»

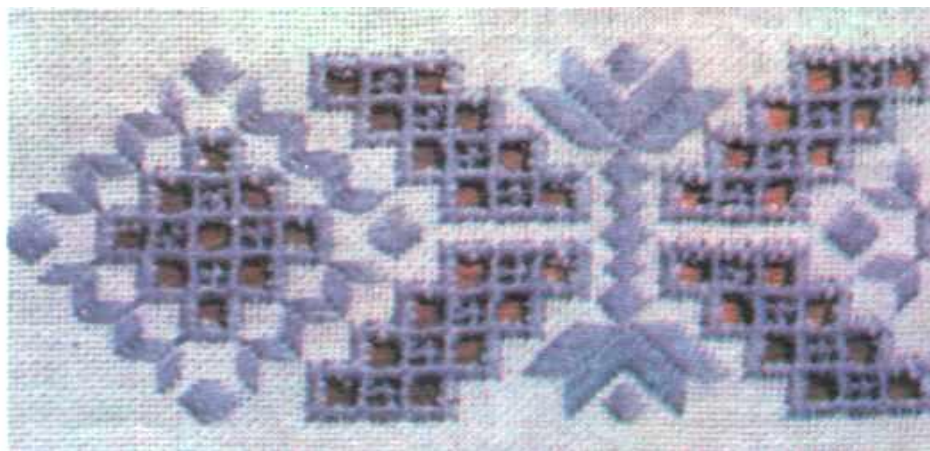
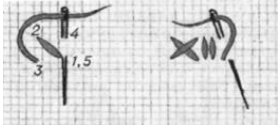
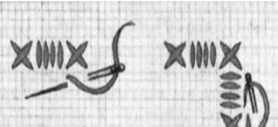
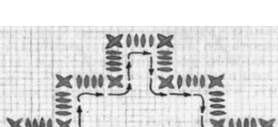
№ п/п	Назва операції	Технічні умови виконання	Графічне зображення
1	2	3	4
1	Утворення качалочки	1.1. Виконати хрестик на трьох нитках тканини	
		1.2. Виконати чотири стібки качалочкової лиштви зліва направо	
		1.3. Виконати знову хрестик і голку спрямувати вниз для виконання стібків наступної качалочки зверху вниз	
2	Підрізання ниток основи та піткання	1.4. У такій послідовності зліва направо зверху вниз виконати наступні хрестики і качалочки, утворюючи контур узору	
		2.2. Нитки, що залишилися, щільно обкрутити вишивальною ниткою, а клітини в шаховому порядку заповнити швом «ляхівка»	

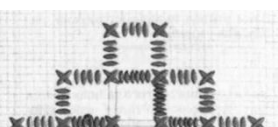
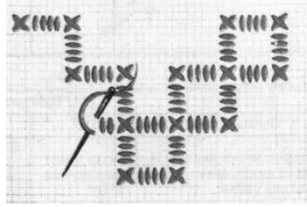
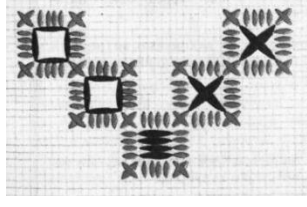
1	2	3	4
<i>Обманка</i>			
1	Виконання контуру узору	1.1. Як і в техніці вирізування, виконати контур узору	
2	Заповнення квадратиків	2.1. Нитки не підрізувати, а утворені квадратики заповнити однією з технік: хрестик, лиштва або штапівка	

5.4.3. Шов «Зерновий вивід»

Шов «Зерновий вивід» вишивають без вирізування і витягування ниток, утворюючи на тканині прозоро-ажурну вишивку. Цього досягають тим, що на одному й тому самому місці виконують два стібки, що міцно стягують нитки тканини. Найчастіше зерновий вивід вишивають нитками білого кольору, а інколи тими, що і узор (фото 58).

Зерновий вивід можна виконувати двома способами. При першому способі шити починають справа наліво. Набрати на голку три-чотири вертикальні нитки тканини, закріпити голку способом у петлю і на тому самому місці прокласти ще один стібок (один поверх одного), міцно стягти вертикальні нитки тканини. Потім виконати вертикальні стібки, набираючи горизонтальні нитки тканини. Після цього знову захватити вертикальні нитки, утворюючи зигзагоподібну ламану лінію. З виворітного боку стібки такі самі, як і з лицьового. Дійшовши до кінця, виконати вертикальний стібок і вишити другий ряд зернового виводу, утворюючи клітинки.

Виконуючи зерновий вивід другим способом, почати шити зліва направо, тоді стібки на виворітному боці йдуть не тільки по вертикалі й горизонталі, а й по діагоналі.

Ця техніка дуже вдало доповнює інші узори, виконані лиштвом, вирізуванням, солов'їними вічками, хрестиком у оздобленні чоловічих сорочок, жіночих блузок, суконь, а також декоративних виробів.

Зерновий вивід дуже поширений на Полтавщині.



Фото 58. Шов «Зерновий вивід»

ІНСТРУКЦІЙНА КАРТА №19 ШОВ «ЗЕРНОВИЙ ВИВІД»

№ п/п	Назва операції	Технічні умови виконання	Графічне зображення
1	2	3	4
1	Закріплення робочої нитки	1.1. Закріпити вишивальну нитку в петлю і виконати подвійний горизонтальний стібок, виколоючи голку по діагоналі знизу вверх вліво через три нитки тканини	
2	Виконання стібків	2.1. На трьох горизонтальних нитках виконати два вертикальних стібки і знову виколоти голку по діагоналі вверх справа наліво за три нитки тканини	
		2.2. Виконати два горизонтальних стібки і спрямувати голку по діагоналі за три нитки тканини	
		2.3. Горизонтальними і вертикальними стібками утворити зигзагоподібну лінію	
		2.4. Повернути зразок і так само виконати другу половину зернового виводу	

5.4.4. Шов «Курячий брід»

Шов «Курячий брід» – це виворітний бік зернового виводу, але вертикальні й горизонтальні стібки двічі не повторюються. Цей шов застосовують у поєднанні з лиштвою, вирізуванням, солов'їними вічками (фото 59).

Під час вишивання робочою ниткою стягти нитки тканини, щоб утворились невеличкі дірочки. Цей шов має красивий вигляд, якщо його вишити товстою крученою ниткою. Шов часто вишивають у два, три і більше рядів. Для цього поруч з першим стібком прокласти другий, третій і т.д., зміщуючи їх один відносно одного точно по горизонталі.



Фото 59. Шов «Курячий брід»

ІНСТРУКЦІЙНА КАРТА №20 ШОВ «КУРЯЧИЙ БРІД»

№ п/п	Назва операції	Технічні умови виконання	Графічне зображення
1	2	3	4
1	Закріплення робочої нитки	1.1. Закріпивши нитку, виконати діагональний стібок на трьох нитках основи і піткання зліва направо, виключаючи голку вертикально вниз	
2	Виконання стібків	2.1. Другий стібок виконати паралельно першому, тільки голку спрямувати справа наліво горизонтально, у кінець першого стібка	

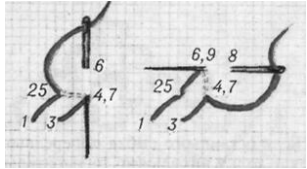
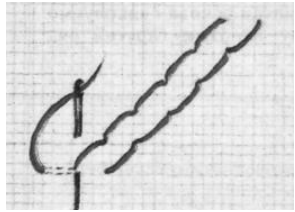
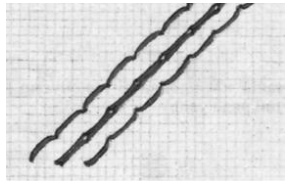
1	2	3	4
		2.2. Від першого стібка вгору виконати третій діагональний стібок, виколуючи голку вертикально вниз у кінець другого стібка. Від другого стібка виконати четвертий діагональний стібок	
		2.3. Так знизу вгору виконати два ряди діагональних стібків потрібної довжини	
		2.4. Повернувши зразок, зверху вниз виконати два наступних ряди стібків, при цьому другий і третій ряди збігаються (тобто шити їх на одних і тих самих нитках)	

5.4.5. Шов «Ретязь»

Шов «Ретязь» (фото 60) використовують як доповнення у обвідках узорів, вишитих хрестиком, лиштвою, мережками. Він зовні подібний до хрестика, але виконують його неправильними хрестиками, що йдуть зліва направо.

Поздовжні й поперечні ретязі з лицьового боку мають однаковий вигляд, а з виворітного – різний: у поздовжнього ретязя стібки горизонтальні, а в поперечного – вертикальні.



Фото 60. Шов «Ретязь»

ІНСТРУКЦІЙНА КАРТА №21 ШОВ «РЕТЯЗЬ»

№ п/п	Назва операції	Технічні умови виконання	Графічне зображення
1	2	3	4
<i>Поздовжній ретязь</i>			
1	Закріплення робочої нитки	1.1. Закріпити вишивальну нитку і виконати зліва направо на трьох нитках перший хрестик, виключючи голку вертикально вниз	
2	Виконання стібків	2.1.3 нижнього лівого кута виконати діагональний стібок на шести нитках основи та трьох підкання	
		2.2. Виконати наступний стібок, утворюючи другий хрестик справа наліво на трьох нитках підкання	
		2.3. У такій послідовності виконати наступні стібки ретязя	
<i>Поперечний ретязь</i>			
1	Виконання шва	1.1. Стібки виконати зліва направо, як і в поздовжньому ретязі, але голку весь час спрямовуємо горизонтально справа наліво	

5.4.6. Шов «Поверхневий верхоплут»

Шов «Верхоплут» – це техніка вишивання, при якій спочатку вишиваються прямі стібки, а потім по них переплутують нитку (фото 61). Шов «Верхоплут» може бути обвідкою до орнаменту або основною вишивкою в орнаменті гладі для чоловічих сорочок. Цей шов у різних регіонах називають по-різному.

«Верхоплут» буває однорядковий або поверхневий. Виконують цей шов двома-трьома кольорами: чорним і білим або чорним, червоним і білим. На Поділлі цією технікою вишивають рукави жіночих сорочок, густо застилаючи їх чорною або вишнево-коричневою ниткою. У селах південної Тернопільщини ним виконують візерунки локальним способом.

Узори можуть бути у вигляді ажурних ромбів або трикутників:



Фото 61. Шов «Поверхневий верхоплут»

За допомогою шва «Верхоплут» також вишивають обвідки орнаментів (фото 62).





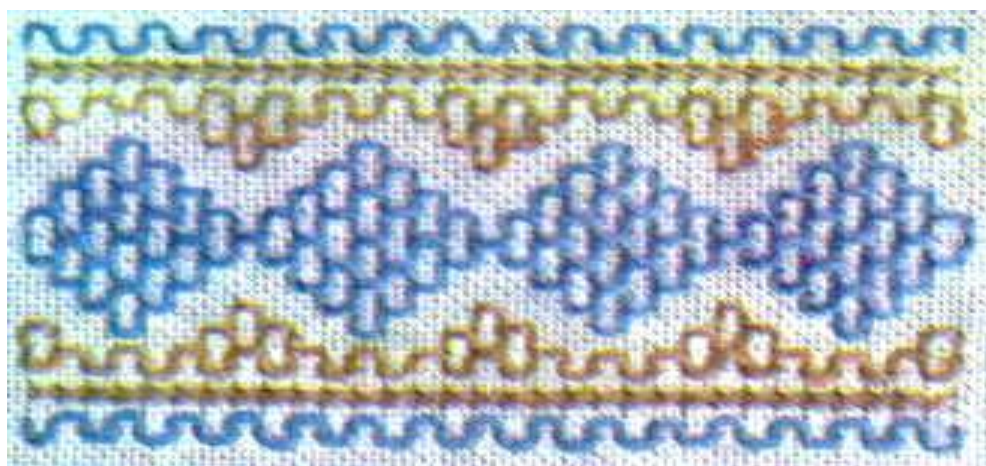

Фото 62. Обвідки орнаменту вишиті швом «Верхоплут»

ІНСТРУКЦІЙНА КАРТА №22
ШОВ «ПОВЕРХНЕВИЙ ВЕРХОПЛУТ»

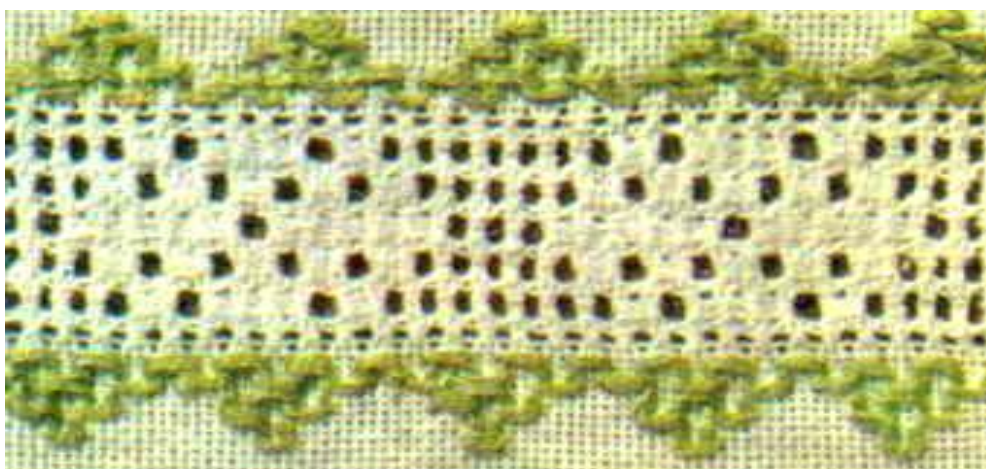
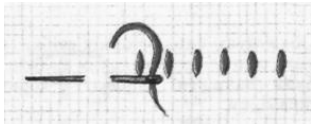
№ п/п	Назва операції	Технічні умови виконання	Графічне зображення
1	2	3	4
1	Закріплення робочої нитки	1.1. Закріпити вишивальну нитку на трьох нитках тканини і справа наліво виконати ряд вертикальних стібків	
2	Виконання стібків	2.1. У зворотному напрямку обкрутити сім вертикальних стібків, утворюючи горизонтальні стібки	
		2.2. Після обкручування сьомого стібка голку вколоти вгорі за три нитки підкання і виколоти вліво за три нитки основи	
		2.3. Виконати наступні шість вертикальних стібків і п'ять з них обкрутити горизонтальними стібками	
		2.4. Виконати чотири вертикальних стібки і три з них обкрутити горизонтальними стібками	

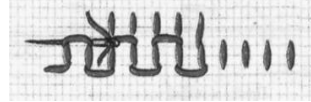
1	2	3	4
		2.5. Виконати два вертикальних стібки	
		2.6. Обкрутити два останні стібки, а також решту вертикальних стібків, що були залишені справа, утворюючи піраміду	
3	Закріплення робочої нитки	3.1. Обкрутити перші вертикальні стібки першого ряду, що залишилися справа від піраміди	

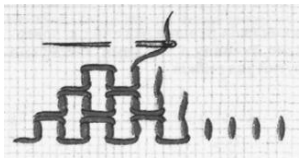
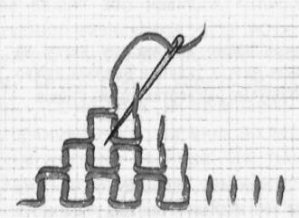
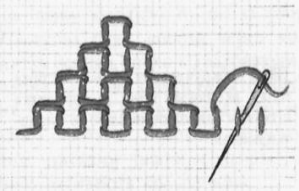
5.4.7. Шов «Хрестик» (косий, прямий, подвійний)

Шов «Хрестик» – одна з найпоширеніших технік. Виконувати хрестик краще на тканинах полотняного переплетення, але вишивають і на тканинах з непотняним переплетенням, використовуючи трафарет або канву (фото 63).

Шов «Косий хрестик» утворюється від схрещення двох діагональних стібків у квадраті. Виконують його на 2x2, 3x3, 4x4, 5x5 нитках, але коли нитки основи тонші, то для порівняння розмірів хрестика їх беруть більше. Від точності та порядку накладання стібків залежить краса цього шва. Необхідно, щоб усі верхні стібки хрестика перекривали нижні лише в одному напрямку.

По горизонталі хрестик шиють кількома способами. За першим способом кожен хрестик шити повністю один за одним. За другим способом спочатку прокласти стібки одного напрямку (нижні). Ці стібки ще називають *півхрестиками*. Повернутися назад, виконати верхні стібки. При вишиванні по вертикалі виколоти голку у лівому нижньому куті, зробити діагональний стібок у правий верхній кут, виколоти голку справа наліво вверх через певну кількість ниток і виконати діагональний стібок у лівий нижній кут і т. д.



Фото 63. Шов «Хрестик» (косий)

ІНСТРУКЦІЙНА КАРТА №23
ШОВ «КОСИЙ ХРЕСТИК»

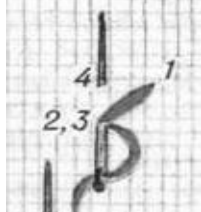
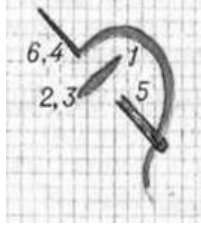
№ п/п	Назва операції	Технічні умови виконання	Графічне зображення
1	2	3	4
По горизонталі			
<i>1-й спосіб</i>			
1	Закріплення робочої нитки	1.1. Закріпити вишивальну нитку по діагоналі в петлю, утворюючи перший стібок на трьох нитках тканини	
2	Виконання стібків	2.1. Голку вколоти у місце першого виколу, а виколоти вертикально вверх за три нитки підкання	
		2.2. Виконати другий стібок, спрямовуючи голку по діагоналі знизу вверх у точку виколу	

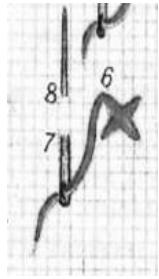
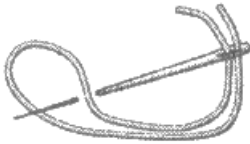
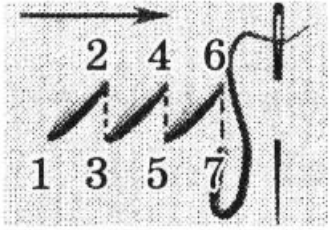
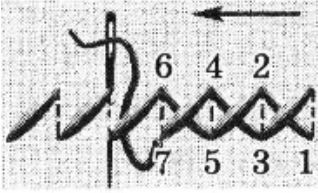
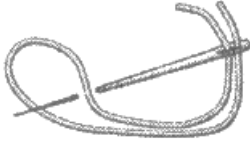
1	2	3	4
		2.3. Так само шити наступний хрестик і весь ряд справа наліво	
<i>2-й спосіб</i>			
1	Закріплення робочої нитки	1.1. Закріпити вишивальну нитку по діагоналі в петлю, утворюючи перший стібок на трьох нитках тканини	
2	Виконання стібків	2.1. Зліва направо виконати ряд діагональних стібків, спрямовуючи голку вертикально зверху вниз	
2.2. У зворотному напрямку виконати другий ряд діагональних стібків, утворюючи хрестик			
<i>По вертикалі</i>			
1	Закріплення робочої нитки	1.1. Закріпити вишивальну нитку по діагоналі в петлю, утворюючи перший стібок на трьох нитках тканини	

1	2	3	4
2	Виконання стібків	2.1. Виконати ряд діагональних стібків знизу вгору, спрямовуючи голку горизонтально направо	
		2.2. Перекрити перший ряд другим рядом діагональних стібків зверху вниз, утворюючи хрестик	
<i>По діагоналі</i>			
1	Закріплення робочої нитки	1.1. По діагоналі в петлю закріпити вишивальну нитку, утворюючи перший стібок на трьох нитках тканини	
2	Виконання стібків	2.1. Виконати взаємно перпендикулярні стібки по діагоналі, постійно спрямовуючи голку знизу вгору	
		2.2. У зворотному напрямку один стібок перекрити, а під другим протягнути вишивальну нитку, спрямовуючи голку зверху вниз	

Найскладніше шити хрестик по діагоналі. У цьому випадку вишивальниця повинна спочатку визначити місце уколу і виколу голки.

Для економії ниток і щоб з виворітного боку не було великих переколів (не більше двох хрестиків), а також, щоб усі верхні стібки були розташовані у одному напрямку, інколи голку з ниткою протягують під попередньо нашитим стібком. Товщину робочої нитки добирають залежно від розмірів хрестика та товщини тканини так, щоб тканина не проглядала між стібками.



Шов «Подвійний хрестик» застосовують як елемент орнаментальної вишивки (фото 64). Його називають також болгарським хрестиком. Цією технікою вишивають декоративні вироби: килими, валізки, диванні подушки та інші. Його виконують подібно до звичайного, тільки хрестики вишивають більшого розміру і кожний зразу, а не частинами. Спочатку нашити звичайний хрестик, стібки якого перехрещуються по діагоналі, а поверх нього виконати ще один – прямий, стібки якого йдуть паралельно ниткам основи та піткання.



Фото 64. Шов «Подвійний хрестик»

ІНСТРУКЦІЙНА КАРТА №24 ШОВ «ПОДВІЙНИЙ ХРЕСТИК»

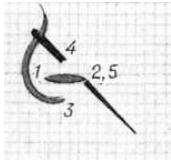
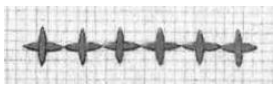
№ п/п	Назва операції	Технічні умови виконання	Графічне зображення
1	2	3	4
<i>Прямий по горизонталі</i>			
1	Закріплення робочої нитки	1.1. Закріпити вишивальну нитку і виконати стібок у горизонтальному напрямку на чотирьох нитках основи	

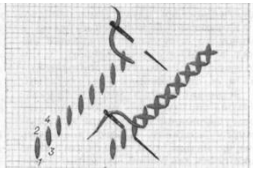
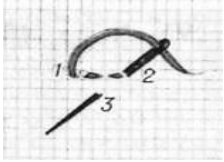
1	2	3	4
2	Виконання стібків	2.1. Голку виколоти через дві нитки підкання вниз на рівні середини першого стібка	
		2.2. На чотирьох нитках підкання виконати вертикальний стібок, виколуючи голку в кінець горизонтального стібка	
		2.3. У такій послідовності виконати наступні стібки, утворюючи ряд з прямих хрестиків. З виворітного боку кожен хрестик утворює по два діагональних стібки, що виходять з однієї точки	
<i>Прямий по діагоналі</i>			
1	Закріплення робочої нитки	1.1. Закріпити вишивальну нитку і виконати стібок у горизонтальному напрямку на чотирьох нитках основи	
2	Утворення стібків	2.1. Виконати ряд вертикальних стібків, кожен з яких починається через дві нитки основи на рівні середини попереднього	
		2.2. У зворотному напрямку перекрити вертикальні стібки горизонтальними, утворюючи прямий хрестик	
<i>Подвійний</i>			
1	Закріплення робочої нитки	1.1. Закріпити вишивальну нитку і виконати стібок у горизонтальному напрямку на чотирьох нитках основи	

1	2	3	4
2	Утворення стібків	2.1. Зліва направо виконати перший і другий діагональні стібки. Голку виколоти горизонтально на рівні середини першого стібка на половині ниток основи	
		2.2. Виконати третій, вертикальний стібок, виколуючи голку вліво на рівні середини хрестика	
		2.3. Перекрити хрестик зліва направо четвертим, горизонтальним стібком, голку виколоти вертикально вниз у кінець другого стібка	
		2.4. У такій послідовності виконати наступні хрестики	

5.4.8. Шов «Виколювання» або «Солов'їні вічка»

Цей шов складова частина у композиції поряд з іншими швами. Шов «солов'їні вічка» являє собою квадратик з дірочкою посередині.

Стібки, якими обшивають дірочку, виконують різної довжини по одній нитці тканини. Щоб мати правильний квадратик з дірочкою посередині, беруть парну кількість ниток для кожної сторони квадратика. Під час вишивання стібки треба стягувати, щоб утворилася дірочка (фото 65)



Фото 65. Шов «Виколування» або «Солов'їні вічка»

ІНСТРУКЦІЙНА КАРТА №25
ШОВ «ВИКОЛЮВАННЯ» АБО «СОЛОВ'ІНІ ВІЧКА»

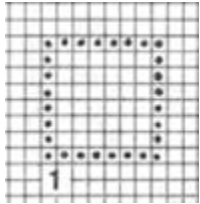
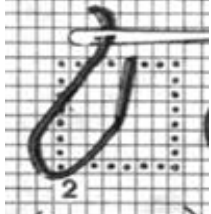
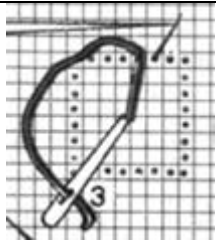
№ п/п	Назва операції	Технічні умови виконання	Графічне зображення
1	2	3	4
1	Закріплення робочої нитки	1.1. З лівого боку тканини відрахувати по горизонталі й вертикалі по вісім ниток – утворити квадрат	
		1.2. З центру квадрата набрати на голку чотири нитки тканини по вертикалі вгору й закріпити вишивальну нитку петлею. Виник перший стібок	
2	Утворення стібків	2.1. Увести голку в центр квадрата й вивести на одну нитку тканини вправо від першого стібка	

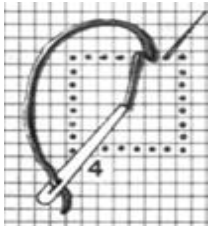
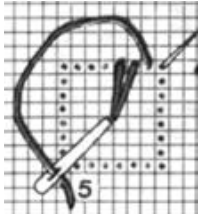
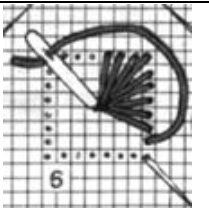
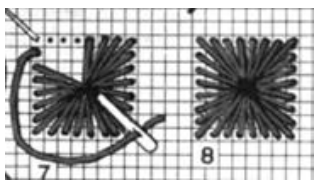
1	2	3	4
		2.2. Знову вколоти голку в центр квадрата, вивести через одну нитку праворуч від попереднього стібка	
		2.3. Продовжити шити за ходом годинникової стрілки, вколюючи голку в центр квадрата. Стібки щільно затягувати	
		2.4. Щоб вишити ряд квадратиків, спочатку виконати один бік узору зліва направо, а повертаючись назад – справа наліво	
3	Закріплення робочої нитки	3.1. Виконати необхідну кількість квадратиків, закріпити робочу нитку	



5.5. Поверхнево-нашивні нерахункові техніки

5.5.1. Гладь

(декоративна, художня, полтавська, біла, прорізна, тіньова, пряма, точна, коса, качалочкова)

Гладь – це техніка за допомогою якої заповнюють площину узору стібками, що можуть бути розташовані у різних напрямках.

Гладьова вишивка буває одноколірною (білою або у тон тканини) і багатоколірною.

Одноколірною гладдю оздоблюють білизну, блузки, скатерки, серветки. У багатокольоровій гладі поєднують м'які, тонкі кольорові переходи, а також яскраві контрастні кольори. Цією гладдю виконують узори стилізованих квітів, зооморфних фігур на декоративних виробах і одязі.



Шов «Художня гладь». Багатокольорова художня гладь схожа на малюнок фарбами, бо її вишивають нитками багатьох кольорів і відтінків (фото 66). Нею вишивають сукні, скатерки, подушки, створюють панно, картини, портрети, пейзажі.

Виконуючи художню гладь, насамперед обшити контур швом уперед голкою. Перші стібки гладі треба вишити від країв малюнка до центра, а кожну окрему пелюстку – від країв до основи. Довжину пелюстки квітки або ширину листка поділити на кілька частин і кожну частину вишити ниткою відповідного тону. Стібки шити різної довжини, для того щоб між ними можна було прокласти стібки нитками іншого тону і утворити плавний перехід від одного тону в інший. Серединки квіток вишивають чорними або жовтими нитками, застосовуючи різні шви. Якщо гладь виконана правильно, то лицьовий і виворітний боки будуть однаковими.



Фото 66. Фрагмент орнаменту виконаний швом «Художня гладь»

ІНСТРУКЦІЙНА КАРТА №26
ШОВ «ХУДОЖНЯ ГЛАДЬ»

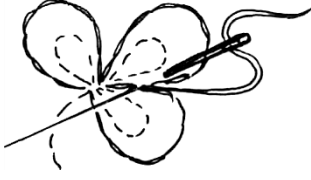
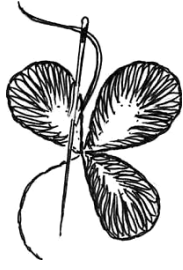
№ п/п	Назва операції	Технічні умови виконання	Графічне зображення
1	2	3	4
1	Підготовка до роботи	1.1. Нанести на тканину контури малюнка 1.2. Довжину пелюстки квітки або ширину листка поділити на декілька частин 1.3. Вишивати кожен частину ниткою відповідного кольору	
2	Закріплення робочої нитки	2.1. Закріпити робочу нитку швом «уперед голкою»	
3	Обшивка конуру малюнка	3.1. Обшити контур малюнка швом «уперед голкою»	
4	Виконання першого ряду малюнка	4.1. Виконати перший двобічний стібок 4.2. Так само, як і перший, виконати другий стібок, але коротший за нього 4.3. Заповнити зовнішній край у такій послідовності малюнка	

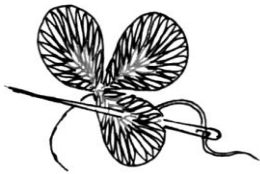
1	2	3	4
5	Виконання наступного ряду малюнка.	5.1. Підібрати нитки іншого кольору 5.2. Виконати стібки аналогічно попереднім, при цьому заходячи стібками між стібками першого ряду, щоб був плавний перехід між кольоровими нитками	
6	Закріплення робочої нитки	6.1. Закріпити нитку під стібками вишивки	





Шов «Полтавська гладь» (фото 67) – один з різновидів гладі у прикріп. Нею здавна розшивали рушники, хустки, фартухи, а також доріжки, серветки, панно. Цю гладь виконують кольоровим муліне у дві–три нитки, шовком. Здебільшого нею вишивають орнаменти рослинного характеру.

Перш ніж приступити до виконання полтавської гладі, потрібно на тканину нанести малюнок, підібрати за кольором нитки. Виконують її поверховим настилом чи перетягами, які закріплюють гладдеві стібки на тканині. На довгому стібку виконати два–чотири перетяги, а щоб вони були не дуже помітними, їх накладають не на одному рівні (можна прикріплювати і на одному рівні). З виворітного боку вишивка має вигляд дрібних розсипних стібків.

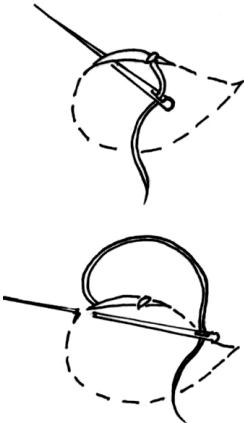

Фото 67. Шов «Полтавська гладь»

ІНСТРУКЦІЙНА КАРТА №27
ШОВ «ПОЛТАВСЬКА ГЛАДЬ»

№ п/п	Назва операції	Технічні умови виконання	Графічне зображення
1	2	3	4
1	Нанесення контуру малюнка	1.1. Нанести на тканину контур малюнка	
2	Закріплення робочої нитки	2.1. Закріпити робочу нитку швом «уперед голкою»	
3	Виконання першого стібка	3.1. Виконати горизонтальний стібок паралельно ниткам тканини 3.2. Вколоти голку на третій його частині 3.3. Зробити перетяг 3.4. Уколоти голку з іншого боку стібка, не входячи до його початку на третину 3.5. Зробити ще один перетяг 3.6. Вколоти голку на контурі малюнка	
4	Виконання наступних стібків	4.1. Виконати решту стібків згідно за узором 4.2. Виконати 2–4 перетяги	
5	Закріплення робочої нитки	5.1. Закріпити нитку під стібками вишивки	

Коса гладь (фото 68) характеризується тим, що стібки вишивальної нитки кладуть скісно до ниток основи і підкання. Узори косої гладі доповнюються вишивкою хрестиком, лиштвою, ретязем. Ця техніка поширена на Поділлі, Київщині. На Поділлі косу лиштву виконують в основному червоними нитками з обшивкою (штапівкою) чорними по контуру, а на Київщині – нитками чорного і червоного кольорів без обшивки.



Фото 68. Шов «Коса гладь»

За способом виконання на Поділлі коса гладь може бути однобічною і двобічною. У однобічній лиштві з виворітного боку перехід від стібка до стібка здійснюється через одну нитку тканини.

Узори, вишиті цією технікою, дуже різноманітні та красиві. Ними прикрашають жіночі й чоловічі сорочки та декоративні вироби.

Качалочкова гладь (фото 69) характерна для Поділля. Нею вишивають рушники, скатерки, хустки, диванні подушки тощо. При цьому використовують рослинно–геометризований орнамент. На Поділлі вишивають цю техніку вовняними нитками, так званою волічкою яскравих кольорів.





Качалочками зветься такий гладдевий шов, у якому кожний стібок лягає паралельно попередньому й охоплює ту саму кількість ниток. Розміри стібків залежать від характеру узору, товщини ниток тканини. З різнокольорових качалочок утворюють складні композиції. Узор або окремі фігурки обшивають по контуру чорною волічкою технікою двобічної штапівки. На кутах вишивають різні «вусики», «закрутки», «змійки», «баранячі різжки» тощо.



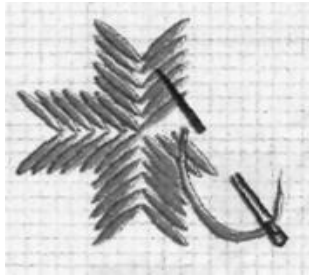

Фото 69. Шов «Качалочкова гладь»

ІНСТРУКЦІЙНА КАРТА №28
ШОВ «ГЛАДЬ» (пряма, коса, качалочкова)

№ п/п	Назва операції	Технічні умови виконання	Графічне зображення
1	2	3	4
<i>Пряма гладь</i>			
1	Закріплення робочої нитки	1.1. Закріпити вишивальну нитку на чотирьох нитках підкання і виконати перший стібок	
2	Виконання стібків	2.1. Вколоти голку у кінці першого стібка і виколоти за одну нитку основи вліво від нього	
		2.2. На чотирьом нитках підкання виконати три однакових стібки, потім три стібки на восьми нитках і так далі за узором	

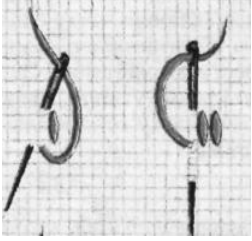
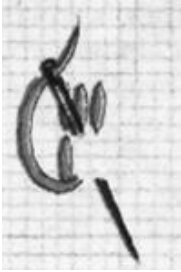
1	2	3	4
<i>Коса гладь</i>			
1	Закріплення робочої нитки	1.1. Закріпити вишивальну нитку на чотирьох нитках піткання 1.2. Виконати перший стібок	
2	Виконання стібків	2.1. На трьох нитках тканини під кутом 45 градусів до ниток основи та піткання виконати ряд паралельних стібків, вколюючи і виколюючи голку весь час на одну нитку піткання вище (або нижче) попереднього стібка	
		2.2. У такій послідовності виконати всі елементи узору	
<i>Качалочкова гладь</i>			
1	Закріплення робочої нитки	1.1. Закріпити вишивальну нитку на чотирьох нитках піткання і виконати перший стібок	

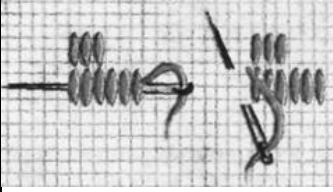
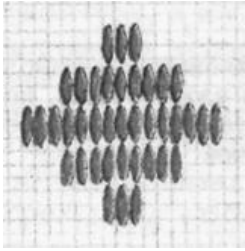
1	2	3	4
2	Виконання стібків	2.1. На трьох нитках піткання виконати три окремих вертикальних стібки	
		2.2. Після третього стібка голку спрямувати вертикально вниз і виколоти за три нитки піткання	
		2.3. Виконати шість стібків другого ряду узору на трьох нитках піткання. Виконуючи шостий стібок, голку виколоти під нього	
		2.4. Протягнути голку під стібками качалочки 2.5. Виконати ще три стібки другого ряду	
		2.6. Виконати всі ряди качалочки за технічним малюнком так само	

5.5.2. Торочки

Торочки – найпростіший вид обробки рівного краю виробу. Існує кілька способів виконання торочок на суцільній тканині.

Торочка мережкою. Торочки можна виконати будь-якою з мережок. Для цього на потрібній відстані від краю тканини висмикнути нитки для мережки і внутрішній край прорідженої смуги обробити «одинарним прутиком», а всі нижні нитки висмикнути.

Торочка з іншої тканини. Цей спосіб дає можливість зробити густу двоколірну торочку: один колір (верхній) – колір основної тканини, другий (нижній) – контрастний колір підкладеної тканини.

Смужка тканини контрастного кольору має бути вдвоє ширша, ніж майбутня торочка. Смужку скласти по довжині навпіл і запрасувати. На основній тканині на відстані від краю виробу, що дорівнює ширині майбутньої бахроми, висмикнути 2–3 нитки для мережки. Впритул до зовнішнього краю прорідженої смужки з вивороту приметати тканину контрастного кольору. При цьому згин смужки накласти точно по висмикнутій нитці, щоб проріджена доріжка була немовби продовженням згину (фото 70).



Фото 70. Підготовка основної тканини та приметування контрастного матеріалу для виконання торочки

Виконати мережку «одинарний прутик», обшиваючи нижній край мережки, одночасно пришивати кольорову тканину. Близько мережки, по кольоровій тканині, вишивати світлою ниткою в тон основної та виконати маскувальний шов – хрестиком або «козликом» (фото 71).

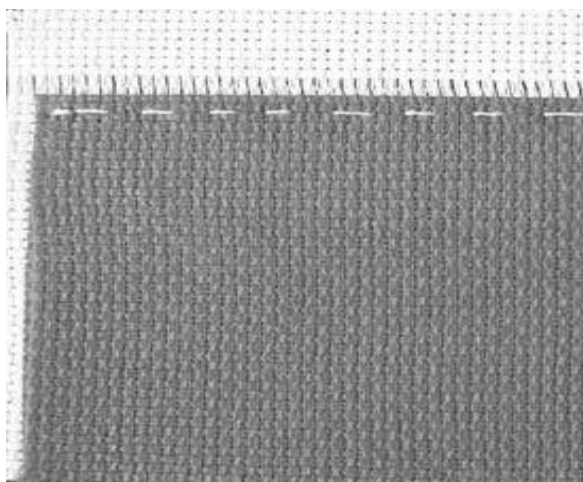

Фото 71. Виконання мережки «одинарний прутик» та маскувального шва

Знову висмикнути кілька ниток, але вже з усіх трьох прошарків тканини. Виконати мережку «одинарний прутик», захоплюючи всі три прошарки тканини. Основну тканину обрізати до кольорової смуги та висмикнути нитки до мережки. Виходить густа, двоколірна торочка у три прошарки (фото 72).

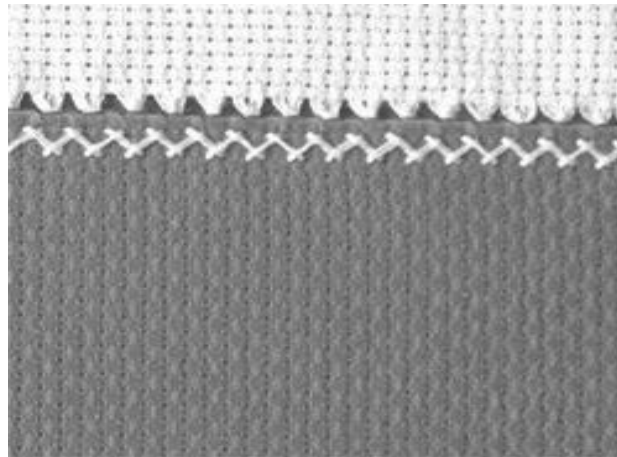

Фото 72. Двоколірна торочка

Перш ніж приступати до роботи, слід переконатися, що контрастна тканина не линяє!

Торочка швом «занизування» – почати вишивати смугу справа (фото 73). Підхопити на голку дві-три нитки, на відстані від краю, що дорівнює ширині бахроми, протягнути робочу нитку, але не до кінця, а залишити вільний кінець її такої довжини, якою буде бахрома завширшки. Повторити ще раз стібок і туго його затягти. Цей стібок закріпить у тканині бахрому з кольорових ниток. Потім за узором прокласти необхідну кількість стібків, завершити останній стібок, з верхньої обмежувальної

смужки. Зворотним ходом голки через нитку вліво вишити другий ряд. Останній стібок лежить на тих самих горизонтальних ниточках тканини, що й перший, але лівіше на одну вертикальну нитку. Цей стібок також повторити двічі, після чого, залишити кінець робочої нитки, що дорівнює ширині бахроми, обрізати нитку.

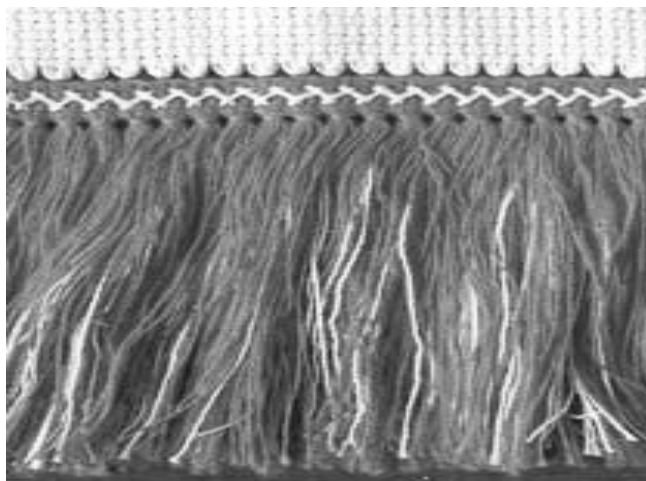

Фото 73. Торочка швом «занизування»

Після того, як було вишито всю смужку, висмикнути усі горизонтальні нитки з тканини до вишивки. В результаті виходить двохшарова бахрома: верхній шар – з ниток муліне, нижній – з вертикальних ниток тканини.

Торочка на основі хрестика за 2 нитки: вивести нитку в середині хрестика, зробити петлю (довжина петлі визначає довжину майбутніх торочок) і, проколовши голку в той самий отвір, вийти в правому нижньому кутку (фото 74).

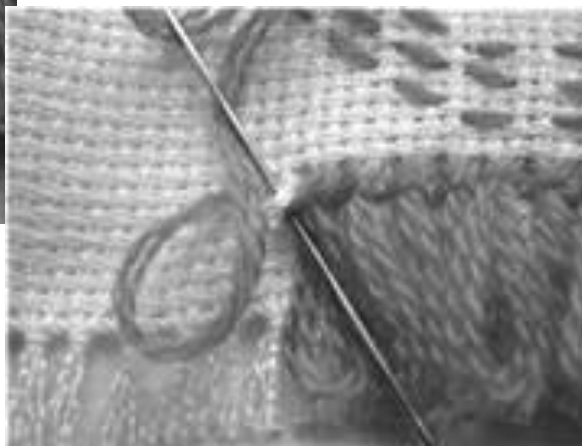
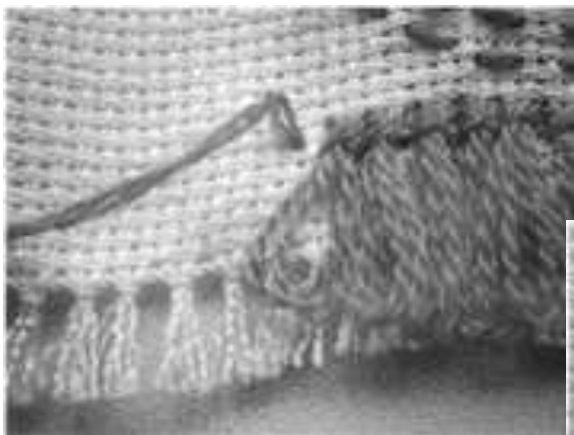



Фото 74. Виконання торочки на основі хрестика

Виконавши хрестик (притиснувши петельку), вийти посередині наступного хрестика.

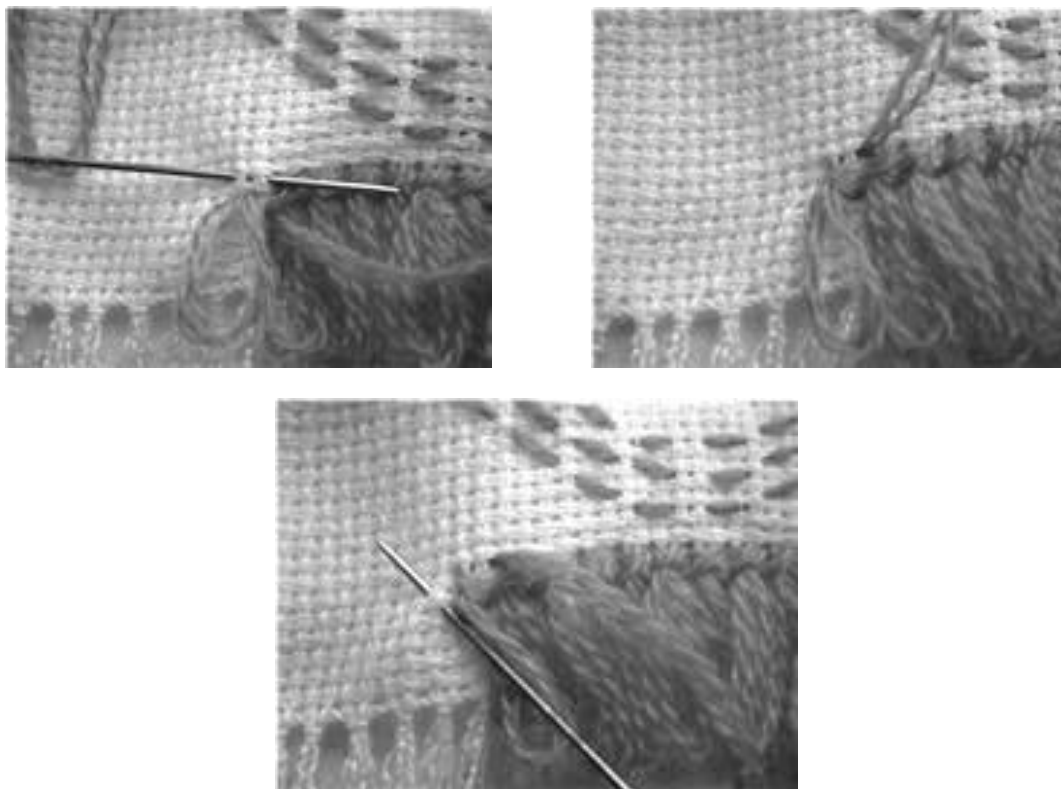

Фото 75. Виворотній бік торочки на основі хрестика

Торочка з нарізаних ниток. Красиві торочки отримують з окремих відрізків ниток, які можуть збігатися або відрізнятися за тоном з виробом (рис. 33).

Щоб отримати нитки однакової довжини, намотати їх на смужку картону і розрізати з одного боку. Потім взяти пасмо (пасмо, що складається з декількох ниток), захопити на гачок, протягнути в край виробу, і витягти петлю на протилежну сторону. Кінці ввести у петлю і добре затягти.

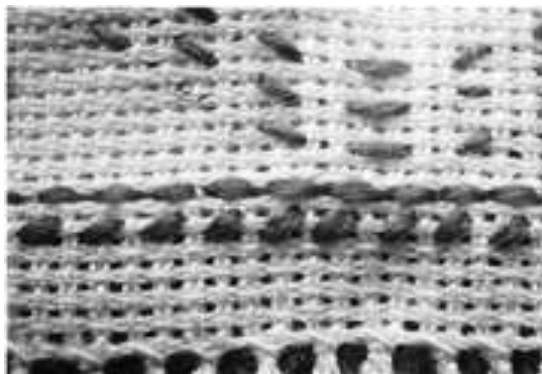

Рисунок 33. Послідовність виконання торочки з нарізаних ниток

Пришивна торочка. Нитки можна брати різної товщини та забарвлення з урахуванням кольору виробу (рис. 34). Намітити лінію, від якої починатиметься торочка. Нитку вивести на лицьовий бік у початковій точці, виконати короткий стібок трохи навскоси і вивести голку з ниткою під 2–3 нитки виробу. Це буде нижня лінія торочки.

Залишити велику петлю. Відступити від першого стібка, підвести голку під 2–3 нитки виробу і вивести її на зворотній бік у початковій точці. З виворотнього боку виконати прямий стібок і виконати другу петлю таким же чином, що і першу.

Виконати третю і наступні петлі, так до завершення роботи. Щоб петлі були однакової довжини, можна зробити найпростіше пристосування – шаблон, що обмежує їх розмір, наприклад, зі смужки картону.

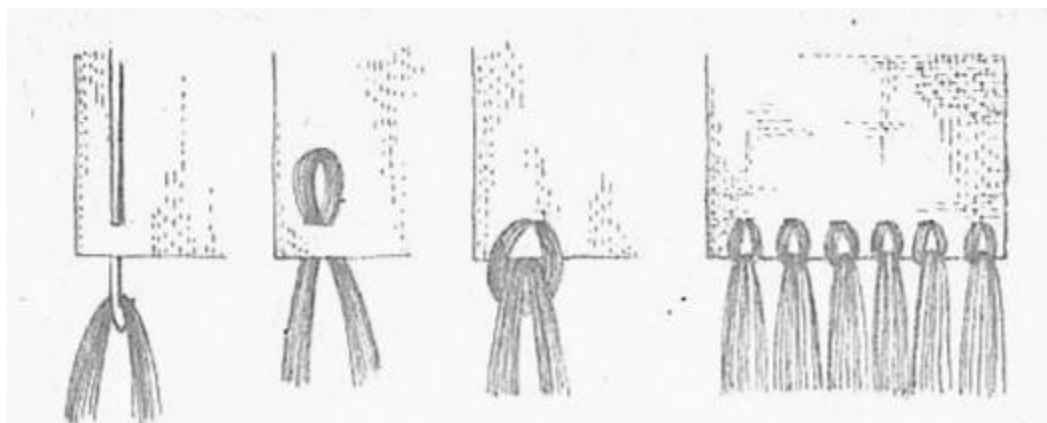
Коли виконано всі петлі, краї тканини підігнути на зворотній бік по нижній лінії торочки і підшити потаємними швом так, щоб закрити стібки. З лицьового боку залишиться красива обробка краю тканини короткими стібками. Ножицями підрівняти бахрому, відрізаючи кінці петель.



Рисунок 34. Виконання пришивної торочки

ІНСТРУКЦІЙНА КАРТА №29
«ВИКОНАННЯ ТОРОЧКИ»
ЗА ДОПОМОГОЮ ОДИНАРНОГО ПРУТИКА

№ п/п	Назва операції	Технічні умови виконання	Графічне зображення
1	2	3	4
1	Виконання одинарного прутика	1.1. Висмикнути одну нитку тканини на всю довжину краю виробу 1.2. Виконати одинарний прутик	
2	Оформлення торочок	2.1. Висмикнути решту ниток униз від прутика, які залишили для торочок	

5.5.3. Шов-змережування

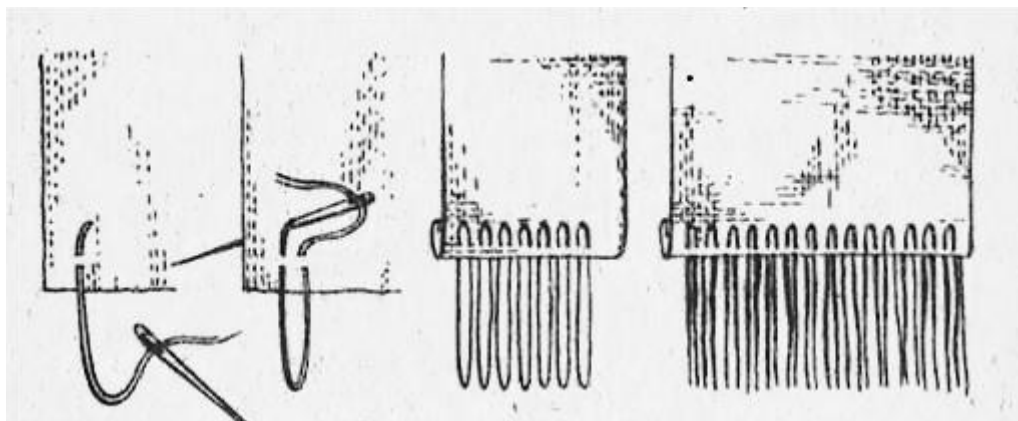
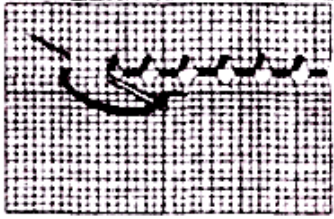
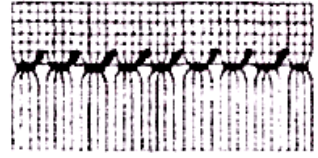
Шов-змережування – це різні шви, за допомогою яких зшивають окремі частини деталей у чоловічих і жіночих сорочках, з'єднують полотнища плахт тощо. Перед тим як виконувати змережування, треба відповідно підготувати край деталей виробу. Його можна просто підгорнути рубцем завширшки приблизно 0,3 см і підшити білою ниткою. Підшиваючи рубець, захоплюють тільки за одну нитку тканини, щоб не було видно стібків. Край деталей для змережування можна обробити рубцем з одинарним прутиком.

Шов-змережування «Черв'ячком» (рис. 35) поширене у Київській та Полтавській областях, а також на Поділлі. У Полтавській і Київській областях змережують червоним кольором, на Поділлі – послідовно червоним, чорним, жовтим, потім знову – червоним, жовтим, чорним.

Для вишивання «черв'ячком» спочатку необхідно підготувати край тканини, тобто підгорнути знизу рубець шириною близько 3 см, і підшити його білою ниткою, захоплювати при цьому тільки одну нитку тканини, щоб не було видно стібків. «Черв'ячок» шити зліва направо на лицьовому боці тканини. Закріпити нитку під верхнім рубцем зліва на тканині і вколоти голку під верхнім рубцем (робоча нитка знаходиться під голкою), щоб прикрити його стібком під верхнім. Потім протягнути голку у петлю й

витагнути нитку. Після цього виколоти таку ж петлю й протягнути у неї голку з ниткою, настеляючи стібок на нижньому рубці. Повернувши петлю назад вліво й захопивши голкою обидва попередні стібки рубцями, протягнути нитку у петлю та дуже сильно притягти її. Таким чином закріпити вишивальну нитку на рубцях. Потім починати вишивати «черв'ячок». Голкою з вишивальною ниткою виконати петлю вправо, вколоти голку у місце першого проколу стібка на верхньому рубці, тобто знову покрити стібком рубець у тому ж місці й протягти голку з ниткою в петлю. Далі знову виконати петлю вправо та укрити нижній рубець стібком, паралельним першому й однаковим із ним за розміром. Після цього виконати третю петлю, але вліво і, захопивши попередні стібки голкою між рубцями, протягти нитку у петлю, сильно притягти її. Наступний стібок виконати вниз поруч із уже притягнутим і притягти петлю. Щоб зубці «черв'ячка» були рівними, петлю слід притягати досить сильно.



Рисунок 35. Шов-змережування «Черв'ячок»

Шов-змережування «Городки» застосовується у тих же місцевостях, що й «черв'ячок». Вишивають «городки» різними кольорами. Як і під час виконання шва «черв'ячок», спочатку виконати два тонкі рубці й уже на них вишити «городки», направляючи голку зліва направо. Один «городок» настеляємо такою кількістю стібків, щоб ширина його дорівнювала висоті. Кожний стібок шити на однаковій кількості горизонтальних ниток і через одну вертикальну. Особливістю цього шва є те, що на кожний стібок накласти петлю й притягти її. Нашивши «городок» на верхньому рубці (вісім стібків), перейти до нижнього рубця й пошити на ньому другий «городок» (рис. 36).

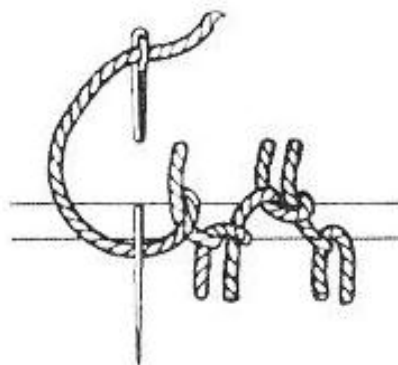
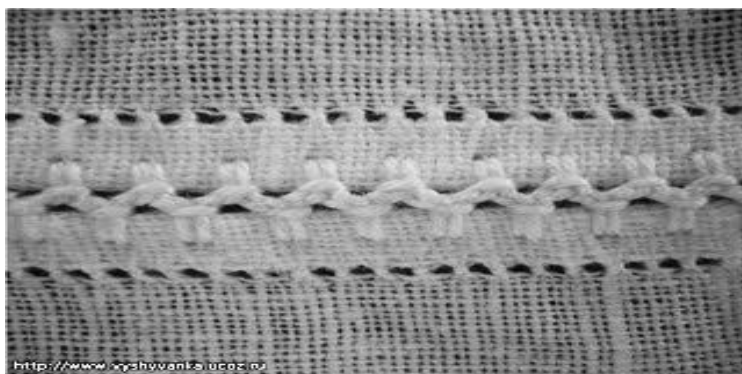

Рисунок 36. Шов-змережування «Городки»

Шов-змережування «Зубцями» схожий на шов «городки», але складніший за нього. Під час вишивання зубців довжину стібків поступово збільшують на одну горизонтальну нитку. Вишивають зліва направо, різними кольорами. Часто відрізок довжиною 5 см вишивають одним кольором, інші 5 см іншим (рис. 37).

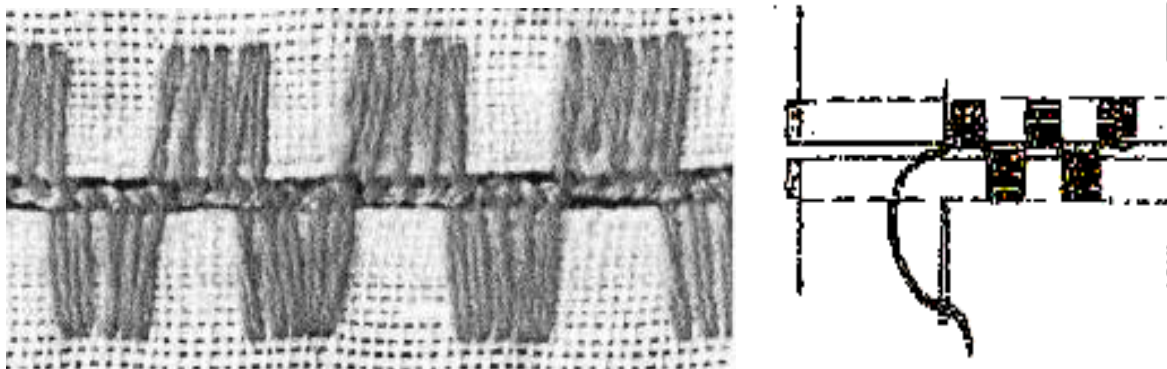

Рисунок 37. Шов-змережування «Зубцями»

Шов-змережування «Плахтовим швом» нагадує «зубці», однак у цьому випадку зубці розташовані один навпроти одного. Підрубивши краї тканини тонкими рубцями, проводимо кольоровою ниткою лінію паралельно до підрубленого краю на відстані, що дорівнює висоті зубця. Вишивають зліва направо. Стібки виконати то на верхньому, то на нижньому рубцях, притягуючи кожний стібок петлею. Необхідно стежити, щоб верхній та нижній стібки були однакової довжини, щоб збільшувалися й зменшувалися поступово, утворюючи зубці однакової форми й однакового розміру (рис. 38).

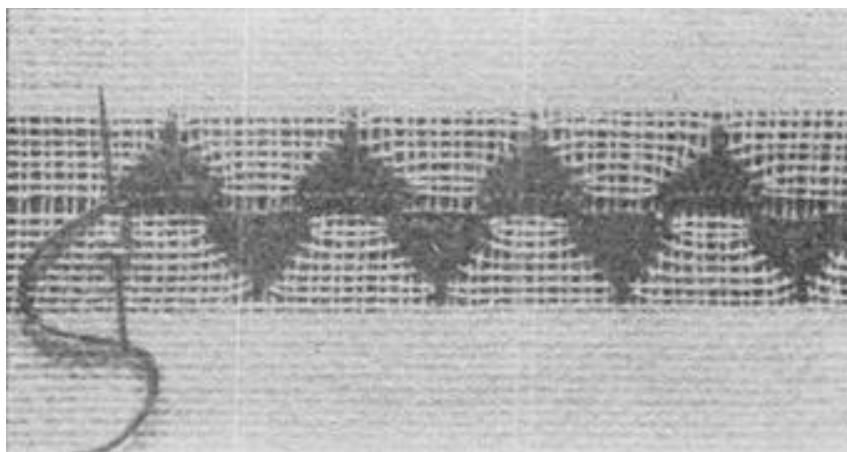

Рисунок 38. Шов-змережування «Плахтовим швом»

Шов-змережування «Шабаком». Для виконання цього змережування спочатку підрубляють два куски тканини, протягуючи між двома рубцями білі нитки однакової довжини, тобто роблять стібки для утворення основи, на якій можна було б шити шов «шабак». Закінчивши шити основу, починають вишивати шов «шабак». Для цього червоною ниткою шиють першу його деталь на чотирьох нитках зверху. Вишивши всі деталі червоною ниткою, проміжки між ними заповнюють чорними нитками (рис. 39).

«Шабаком» змережують чоловічі й жіночі сорочки на Чернігівщині та Поділлі.

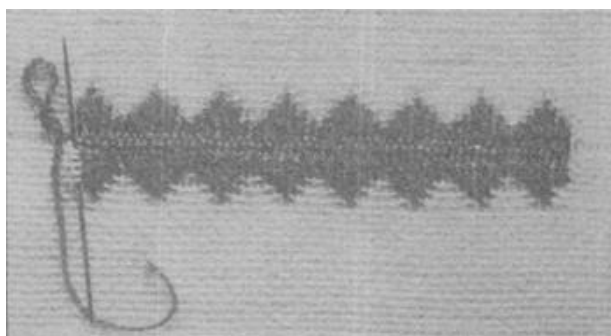

Рисунок 39. Шов-змережування «Шабаком»

5.5.4. Шов-зубцювання

Шов-зубцювання. Зубці широко використовуються при вишиванні чоловічих і жіночих українських сорочок. Ними оформляють коміри й чохла, що надає сорочкам особливої витонченості та краси.

Вишивають зубці здебільшого білими нитками, рідше – сірими. На Поділлі для вишивання їх часто застосовують червоні нитки.

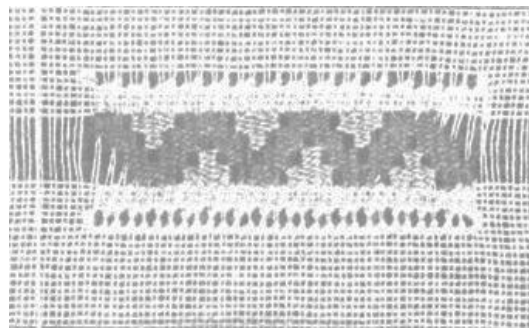
Зубці вишивають паралельно узоріві, відступивши від нього на дві горизонтальні нитки.

Починаючи вишивати сорочку, розміряють тканину так, щоб лишився достатньої ширини край. У готовій речі, коли його підгортають, він закриває з вивороту всю вишивку коміру або чохла.

Шов-зубцювання «Прутиком» здійснюють таким чином. Для його виконання відступають від краю тканини 1 см, витягують три або чотири нитки тканини і на лицьовому боці виконують прутик. Якщо його перегнути навпіл уздовж, то утворюються зубці (рис. 40).

При наданні зубцям стійкості цей зубчастий край необхідно закріпити. Закріпивши вишивальну нитку справа, починають шити штапівку. При цьому голку вколюють точно у ті самі дірочки, в які вколювали при виконанні прутика. Штапівку прошивають зразу через два шари тканини.

Після того як закінчили шити перший ряд штапівки, відступають униз на дві або чотири нитки і шиють справа наліво другий ряд штапівки. Стібки цього ряду прокладають точно навпроти стібків першого ряду штапівки і міцно притягують, щоб зубці стали більш виразними.



Рисунок 40. Шов-зубцювання «Прутиком»

Шов-зубцювання «Прутиком із черв'ячком» і «Подвійною штапівкою» виконують так. Відступивши від краю тканини на 1 см витягують чотири нитки, шиють ліву та праву закріпки і одинарний прутик по верху. Потім перегинають тканину по витягнутих нитках навпіл; при цьому одинарний прутик залишається на виворітному боці. Зразу під зубцями вишивають черв'ячок. Для цього вишивальну нитку закріплюють справа, голку вколюють з вивороту і виконують на лицьовий бік, відокремлюючи чотири нитки, які утворюють зубець. Далі нитку протягують між зубцями і вколюють голку через чотири нитки для наступного зубця. Спочатку шиють одну половину черв'ячка, тобто справа наліво, а потім другу частину – зліва направо. Закінчивши виконувати черв'ячок, вишивають подвійну штапівку. Уколи штапівки мають точно збігатися з уколами черв'ячка (рис. 41).

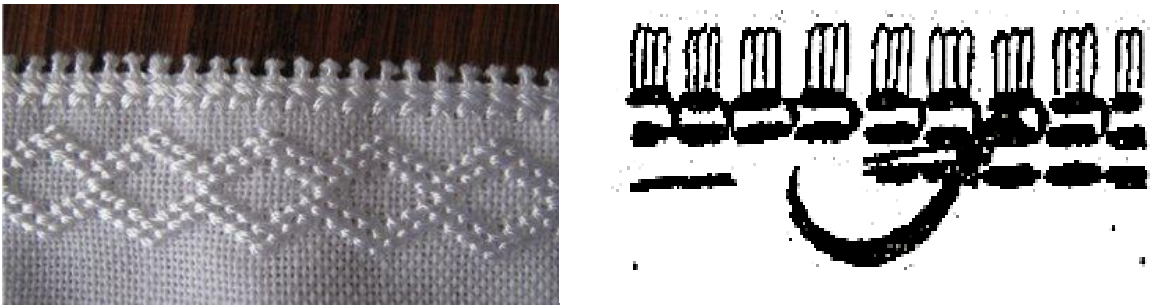

Рисунок 41. Шов-зубцювання «Прутиком із черв'ячком»
і «Подвійною штапівкою»

Шов-зубцювання «Стовпчиком». На чотирьох-шести нитках виконують мережку стовпчик. Після цього мережку перегинають навпіл так, щоб утворилися зубці, які закріплюють двома рядами штапівки (рис. 42).

По краю виробу можна також виконати ажурне зубцювання. Для цього за допомогою прутування у кілька рядів спочатку виконують сітку, а потім вирізують зубці задуманої форми і обкидають їх по краю вишивальною ниткою способом «у петлю».



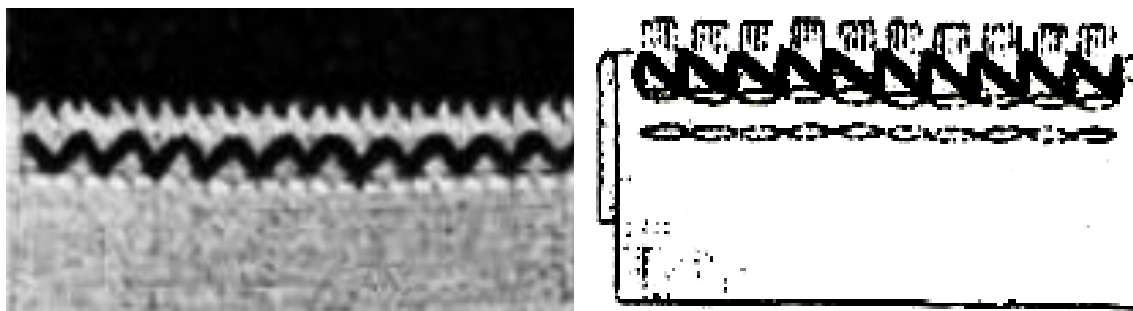



Рисунок 42. Шов-зубцювання «Стовпчиком»

ІНСТРУКЦІЙНА КАРТА №30 ВИКОНАННЯ ШВА «ЗУБЦЮВАННЯ»

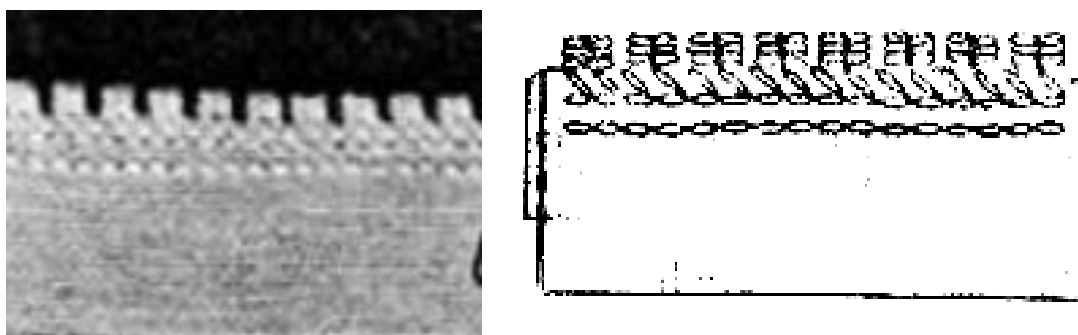
№ п/п	Назва операції	Технічні умови виконання	Графічне зображення
1	2	3	4
1	Виконання шва-мережки «прутик»	1.1. Виконати мережку «прутик»	

1	2	3	4
2	Виконання шва «зубцювання»	2.1. Тканину зігнути навпіл	
		2.2. Виконати під чисницею перший рядок стібків швом за голкою	
		2.3. Виконати другий рядок стібків штапівки швом за голкою через дві нитки підкання	

5.5.5. Шов «Курячі шкірки»

Шов «Курячі шкірки» виконують з виворітного боку тканини (фото 76). Починають виконувати на відстані 1 см від краю тканини, який буде збиратися. Виконати зразу два ряди вертикальних стібків, утворюючи при цьому на лицьовому боці ряд горизонтальних. Виконавши стібки на потрібну величину, тримати край тканини лівою рукою і стягти її ниткою у зборку. Вивести голку вправо, вколоти її в місце останнього уколу цієї зборки, а вколоти за три–шість ниток тканини далі. Після цього виконати стібки наступної зборки. Повторюючи операцію, утворюють одну зборку за другою на всю ширину рукава або горловини.



Фото 76. Шов «Курячі шкірки»

ІНСТРУКЦІЙНА КАРТА №31
ШОВ «КУРЯЧІ ШКІРКИ»

№ п/п	Назва операції	Технічні умови виконання	Графічне зображення
1	2	3	4
1	Виконання першого рядка стібків	1.1. Виконати перший подвійний рядок вертикальних стібків на виворітному боці тканини, вколюючи і виклолюючи голку горизонтально то вліво, то вправо	
		1.2. Стягнути вишивальною ниткою цей рядок у першу зборку	
		1.3. Вколоти голку в місце початку другого рядка для виконання таких самих стібків	
2	Виконання другого рядка стібків	2.1. Виконати другий подвійний рядок вертикальних стібків зверху вниз	
		2.2. Стягнути тканину в зборку	

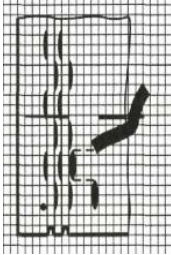
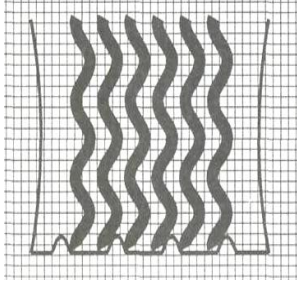
1	2	3	4
		2.3. Прокласти наступні рядки стібків у такій послідовності	
		2.4. Загальний вигляд шва «Курячі шкірки»	

5.5.6. Обробка кута і підрубка краю вишитого виробу

Обробка краю має величезне значення для зовнішнього вигляду і якості виробу. Недбало оброблені краї можуть звести нанівець всю попередню роботу. Вид обробки краю залежить від багатьох чинників: щільності тканини, форми виробу, виду вишивки і т.п.

Обробка кутів – операція, яка не відрізняється особливо складною технологією, але вимагає певних знань, а, головне, великої акуратності. Розрізняють кути зовнішні (легші для обробки) і внутрішні. Їх обробляють у підгин, а також підкрійними деталями (обшивками).

Обробка у підгин. Зріз шириною 3–5мм загнути до вивороту, припрасувати для позначення лінії підгину, а потім знову відігнути. Для отримання чіткого кута тканину скласти по бісектрисі лицьовою стороною всередину (рис. 43, а), загнути край на ширину припуску на підгин (рис. 43, б), припрасувати, позначаючи другу лінію підгину, і знову відігнути. Загнути трикутник, через вершину якого проходить лінія підгину (рис. 43, в). Лінію згину трикутника також припрасувати, а сам трикутник відігнути і по лінії запрашування виконати строчку. На відстані 5 мм від строчки трикутник підрізати (рис. 43, г). По лінії згину тканини до строчки тканину розрізати. Шов зшивання розпрасувати (рис. 43, д), деталь вивернути на лицьовий бік, заметати по краю, підігнути і підшити раніше намічений підгин (рис. 43, е).



Рисунок 43. Обробка кута у підгин

Обробка підкрійною обшивкою. Обробка кутів може бути декоративною, особливо якщо підкрійні деталі з тканини контрастного кольору (фото 77). Для обробки зрізів можна застосувати підкрійні деталі по прямій нитці. Найменше витягування або затягування ділянки деталі псує вигляд усього виробу. Для того щоб подкрійна деталь не була помітна з лицьового боку, накласти її лицьовим боком на лицьовий бік оброблюваної деталі.



Фото 77. Декоративна обробка кутів підкрійною обшивкою

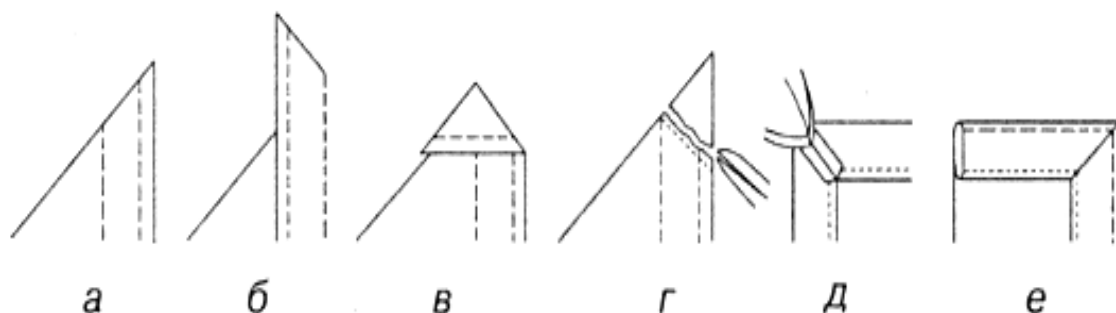

Рисунок 44. Обробка кута підкрійною обшивкою

Якщо ж вона повинна бути помітна з лицьового боку (для декоративних цілей), накласти і приколоти її лицьовим боком на виворотній бік оброблюваної деталі (рис. 44, а). У кутку деталь зшити по бісектрисі, а надлишок тканини відрізати. Шов зшивання розпрасувати, виступаючі куточки відрізати (рис. 44, б). Відігнути деталь на лицьовий (виворотній) бік, край заметати та припрасувати, зріз підігнути, приметати і пришити вручну або на машині (рис. 44, в).

Підгин – це обробка зрізу виробу. Після розмітки довжини (ширини) припуск відвернути на виворотній бік, приметати, припрасувати і зрізати паралельно згину, залишивши бажану ширину.

Основне правило: 4см – для прямого, 2см – для заокругленого підгину. Відвернутий припуск пришити вручну або на машині.

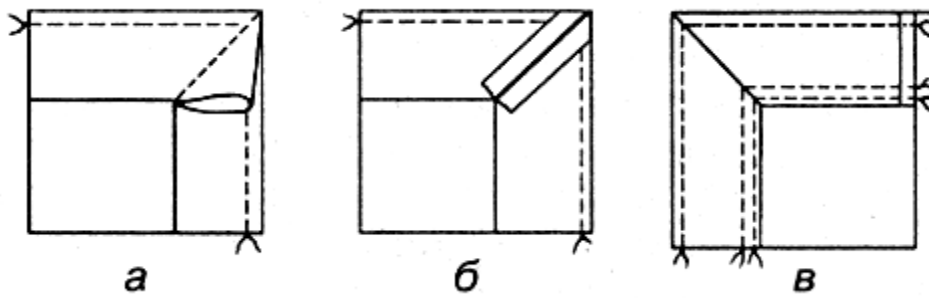
Розрізняють такі види підгину: «з відкритим зрізом», тобто підігнути тканину на виворотній бік тільки один раз, і з подвійним підгином зрізу. Підгин буває помітним і непомітним з лицьового боку виробу. При всіх способах підгину «з відкритим зрізом» спочатку обробити зріз припуску. Вид обробки підгину виробу залежить від тканини, від бажаного зовнішнього вигляду виробу.

ІНСТРУКЦІЙНА КАРТА №32
ОБРОБКА КУТА ВИШИТОГО ВИРОБУ

№ п/п	Назва операції	Технологічні умови виконання	Графічне зображення
1	2	3	4
1	Нанесення лінії зшивання кута	1.1. Підгорнути на виворотній бік краї тканини на 0,5 см	

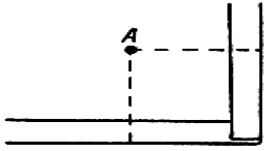
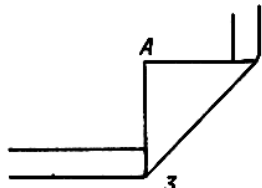
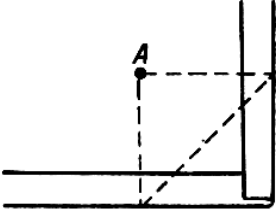
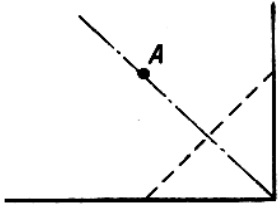
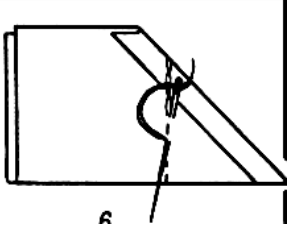
1	2	3	4
		1.2. Розмітити квадрат 3×3 см з виворітного боку у куті	
		1.3. Перегнути кут тканини по діагоналі квадрата 1.4. Запрасувати	
		1.5. Повернути кут у початкове положення 1.6. Прокласти стібки уперед голкою на місці перегину	
		1.7. Скласти тканину з лицьового боку по діагоналі так, щоб зійшлися кінці прокладеної штрихової лінії	
2	Зшивання кута	2.1. Прошити складений кут по раніше прокладеній лінії швом за голкою	

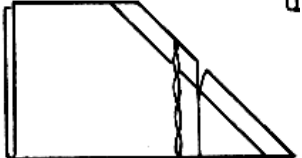
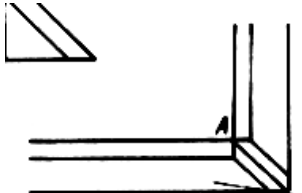
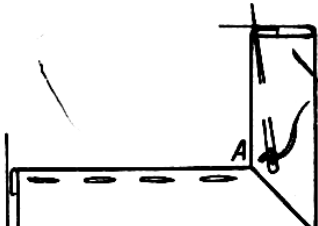
1	2	3	4
		2.2. Відрізати кінець тканини за 1 см від шва	
		2.3. Розправити кут 2.4. Запрасувати краї шва	
3	Кінцева обробка кута та підгину виробу	3.1. Вивернути тканину на лицьовий бік і за 1 см від точки А витягнути по одній нитці основи та підкання, до яких прирівняти і приметати утворений рубець швом уперед голкою	

5.5.7. «Пухлики»

У народному одязі комір сорочки, верх і низ рукавів збирають у дрібні зборки (складочки), так звані «пухлики», або «вафельки» (рис. 45). «Пухлики» збирати на міцну нитку (№ 10 або № 30) чи тонку капронову. Край тканини підігнути на 1,5–2 см і підшити. Закріпити нитку справа по краю підгину на дві нитки нижче від згину тканини. Потім від закріпленої нитки вниз зробити стібок на 3–4 мм; відступивши від нього на 3–4 мм, зробити другий вертикальний стібок і далі по ширині тканини. Притримувати тканину однією рукою на місці останнього стібка, натягти робочу нитку. Тканина, рівномірно складаючись, утворить «пухлики». Для вирівнювання між кожною парою «пухликів» зверху вниз по тканині провести з натиском голкою.



Рисунок 45. Фрагмент рукава прибираного пухликами

5.5.8. «Рубці»

Рубці застосовують для підшивання зрізів виробів, ширина рубців на чоловічих та жіночих сорочках має бути не більше 0,5см, на серветках до 1см, а на скатертинах – до 3см.

Рубці підгинають на виворотній бік і шиють спочатку з вивороту, але часто завершують більш складним швом з лицьового боку.

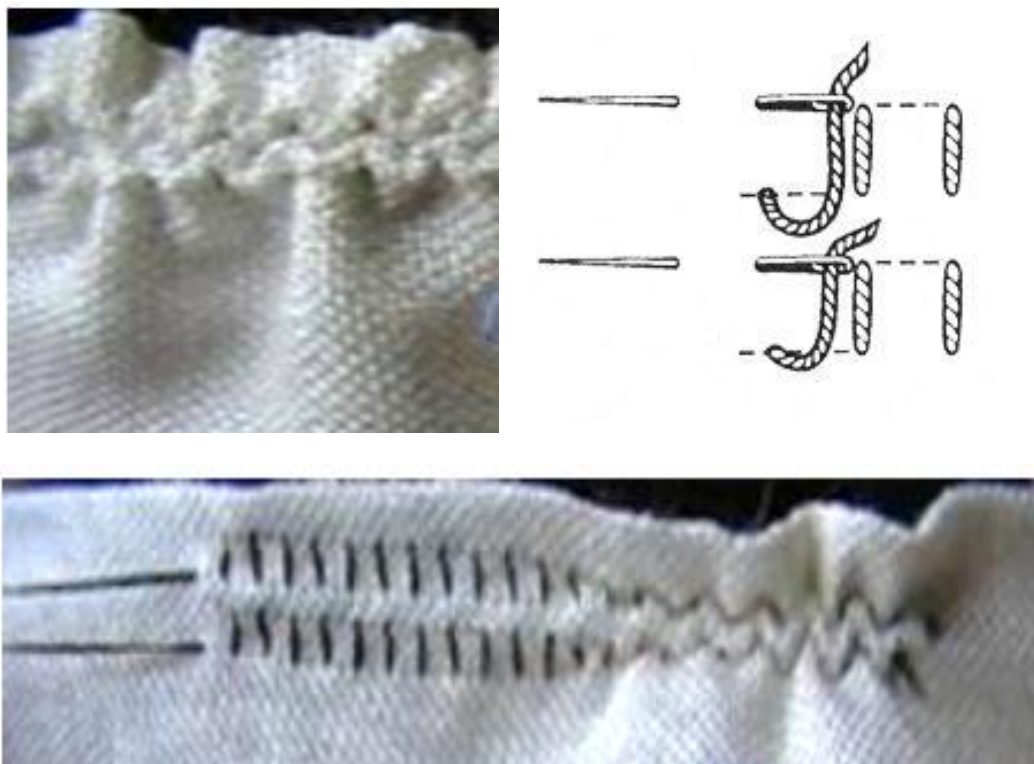
Рубці можуть бути прості або з прикрасою:

- 1) рубці ажурні;
- 2) рубці з вишивкою;
- 3) рубці з піко, зубцями або фестонами.

Гарно виглядають рубці з вишивкою в колір тканини або іншого відтінку; ці вишивки можуть бути дуже різноманітні.

Простий рубець з одинарним прутиком. На тканині відміряти 1см від верхнього краю. На цій відстані паралельно до краю тканини витягти одну горизонтальну нитку. Потім завернути 0,2см від краю паралельно до витягнутої нитки. Закріпити вишивальну нитку під рубцем і на місці витягнутої нитки справа набрати на голку чотири нитки, протягти під ними вишивальну нитку справа на ліво і перекривають їх стібками, йти голкою зліва на право. Знову набрати нитки на голку, направляючи її вліво до гори, аби взяти на неї ще одну нитку із загнутого краю тканини (котра

лежить паралельно до витягнутої нитки). Цю нитку захоплювати обов'язково навпроти четвертої нитки, набраної на голку (рис. 46). Повторюючи цей процес утворити ряд одинарного прутика, чисницею в ньому є одна нитка із загнутого краю (котра лежить паралельно до витягнутої нитки).



Рисунок 46. Простий рубець з одинарним прутиком

Рубець з подвійним прутиком. Повернути матеріал на лицьовий бік, оформити рубець одинарним прутиком з виворотнього боку. З лицьового боку (до низу від витягнутої раніше нитки, на котрій виконано одинарний прутик) відрахувати дві нитки для вишивання другого одинарного прутика (тобто другої частини подвійного) і дві нитки на його чисницю. Закріпити вишивальну нитку під рубець і витягнути дві намічені нитки, шити подвійний прутик, набирати на голку ті самі нитки для прутинок, котрі бралися для вишивання одинарного (верхнього) прутика (рис. 47). Прутинки обкрутити, добре притягуючи вишивальну нитку. Закінчити прутик, нитку сховати під рубець.



Рисунок 47. Рубець з подвійним прутиком

Рубець з «городками». Підвернути край тканини для звичайного рубця, вишити петельним швом окремі «городки» (рис. 48). Цим красивим та оригінальним рубцем добре обробляти серветки, скатертини тощо (шити зліва на право).

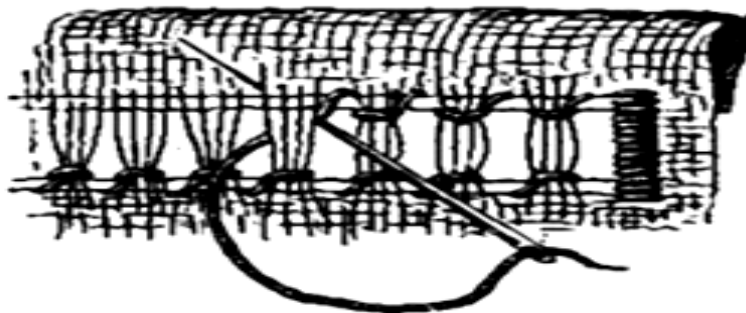

Рисунок 48. Рубець з «городками»

Рубець з поділеним прутиком. Поділеним прутиком прикрашають рубці в жіночих сорочках, серветках, скатертинах тощо. До чоловічих сорочок він не застосовується!

Оформити одинарним прутиком рубець з виворітного боку, виріб повернути на правий бік, відрахувати від витягнутої нитки чотири нитки (2 на чисницю та 2 на вишивання поділеного прутика). Вишивати поділений прутик за рис. 49.

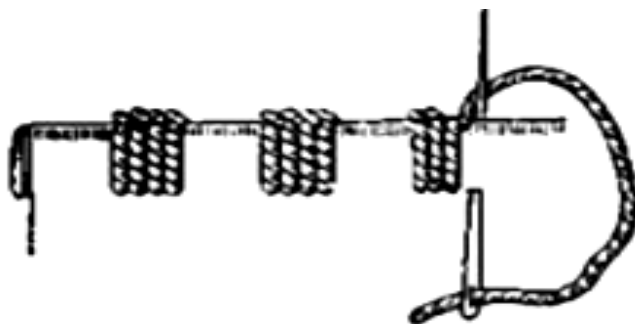

Рисунок 49. Рубець з поділеним прутиком

Круглий рубець. Якомога тугіше закрутити край тканини. Нитку вшити з виворітного боку, пропустити 9 ниток, зробити дев'ять стібків поруч, в кожную наступну дірочку. Стібки повинні бути рівні і туго притягнуті (рис. 50). Можна висмикнути одну нитку з тканини вздовж рубця, щоб отримати абсолютно пряму лінію. Нитки використовувати плоскі, щоб щільно і міцно прилягали до тканини.



Рисунок 50. Круглий рубець

Рубець рядком (рис. 51). Рубець загнути по прямій нитці, висмикнути нитку (або зробити намітку) для строчки, відступивши дві-три нитки від загину. Виконати шов «назад голкою».

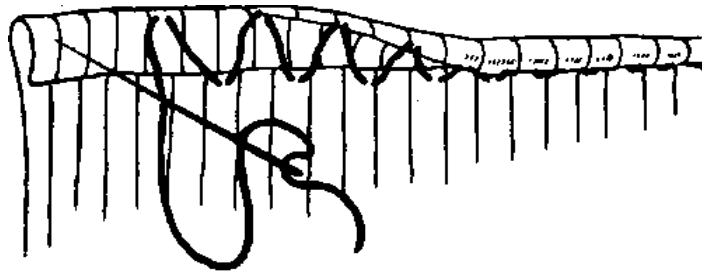

Рисунок 51. Рубець рядком

Простий рубець (рис. 52). Загнути тканину по прямій нитці. Якщо тканина жорстка, то спочатку, щоб зробити її м'якшою, потерти її між пальцями. Перший загин зробити найбільше на 2мм на всю довжину шва. Зробити другий загин (потрібної ширини). Край тканини ховається між двома загинами. Приметувати тільки рубці ширші за 1см, а перший загин виконується тільки такої ширини, щоб тканина не висипалась.

Для стібка захопити одну нитку тканини під рубцем і пропустити голку трохи навскіс, на дві нитки вище загину рубця. Проміжок між стібками – дві нитки. Стібки мають утворити пряму лінію. Висмикувати для цього нитку не рекомендується, так як тканина від цього втрачає міцність.

Вовняна тканина не тримає загину, тому її треба загинати поступово на два-три стібка або приметати. Голка повинна проходити в нижній шар тканини і в середній (підігнутий) шар, але стібки не повинні бути помітні з лицьового боку.

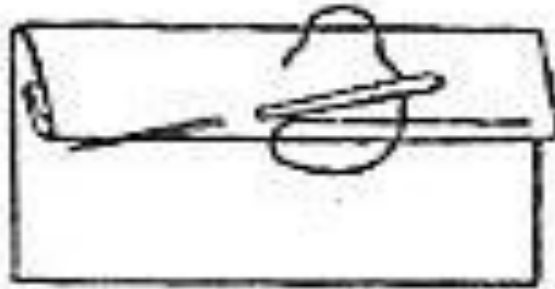

Рисунок 52. Простий рубець

Там, де рубець не тільки закріплює край, але і слугує оздобою, його виконують у вигляді ажурної доріжки або ж прикрашають стібками, виконаними кольоровою ниткою.

Рубець з косим орнаментом (рис. 53). Підігнути тканину для простого рубця. Взяти ткану з боку рубця загорнутого догори в ліву руку, вколоти голку (почавши зліва) в край підшивки, витягнути нитку, вколоти голку таким же чином через шість ниток правіше і т.д. Таким чином, весь рубець покрити косими стібками зліва направо.

Другий ряд стібків робити у зворотний бік, тобто справа наліво. Голку треба вколювати в ті ж місця, що й перший раз, і стібки будуть перехрещуватися по ребру рубця: орнамент утворюється однаковий з обох сторін тканини.

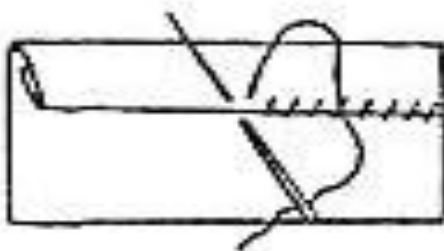

Рисунок 53. Рубець з косим орнаментом

Рубець з орнаментом. Починати шити зліва, з лицьового боку. Протягнути нитку крізь рубець, виконати три петельних стібки (рис. 54), що виходять знизу з однієї дірочки. Пропустивши шість ниток, виконати наступний потрійний стібок і т.д. Потрійні стібки розташовувати віялом.

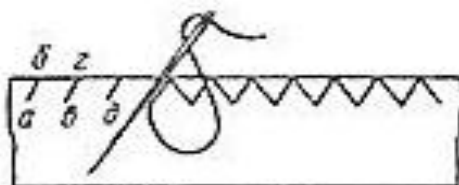

Рисунок 54. Рубець з орнаментом

Таблиця 23

ВИДИ РУБЦІВ

Назва		Графічне зображення
1	Із одинарним прутиком	 A diagram showing a hem with a single thread. The thread forms a series of small, rounded loops along the edge of the fabric.
2	Із подвійним прутиком	 A diagram showing a hem with a double thread. The thread forms a series of larger, rounded loops along the edge of the fabric.
3	Із подвійним прутиком через чисницю	 A diagram showing a hem with a double thread passing through a mesh or grid pattern. The thread forms a series of loops that pass through the mesh.
4	Із двома штапівками	 A diagram showing a hem with two threads. The threads form a series of loops along the edge of the fabric.
5	Черв'ячок під рубцем	 A diagram showing a hem with a thread that forms a series of loops, resembling a worm-like pattern, under the hem.

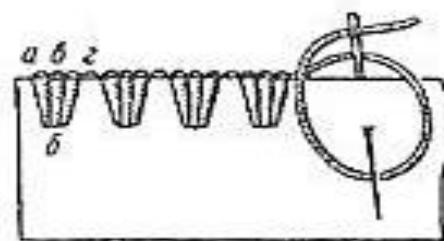
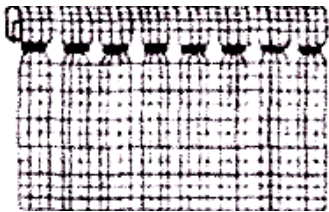
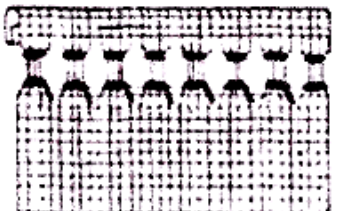
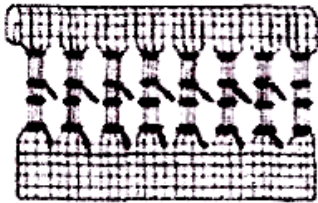
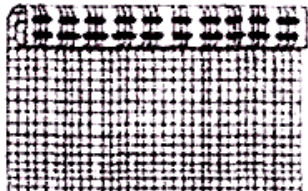
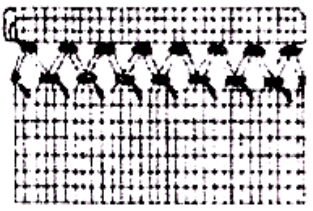
ІНСТРУКЦІЙНА КАРТА №33
«ВИКОНАННЯ РУБЦІВ З ПЛАХТОВИМИ ШВАМИ»

№ п/п	Назва операції	Технічні умови виконання	Графічне зображення
1	2	3	4
1	Підгин рубця	1.1. Підігнути рубець завширшки 5мм 1.2. Приметати до основної тканини швом уперед голкою	
2	Виконання швів	2.1. Виконати рядок стібків на величину рубця через чотири нитки тканини петельним швом	
		2.2. Виконати петельним швом до два стібки з однієї точки на величину рубця через чотири нитки	
		2.3. Виконати петельним швом три стібки з однієї точки на величину рубця через чотири нитки	
		2.4. Виконати городки, що складаються з 4-5 стібків на величину рубця через одну нитку	
		2.5. Виконати суцільний настил стібками петельного шва довільної величини	
		2.6. Виконати рядок стібків різної величини петельним швом, утворюючи зубці	

5.5.8. Рушникові шви

Ця техніка вишивання має ще назву «полтавський рушниковий шов». Особливістю техніки є те, що виконується вона на тканині, де попередньо нанесено малюнок, який потім зашивається. Подібною технікою вишивають рушники. Велика колекція їх сьогодні зберігається в Полтавському краєзнавчому музеї імені В. Кричевського та інших музеях.

Власністю літературно-меморіального музею Панаса Мирного (м. Полтава) є рушник з посагу матері Тетяни Іванівни Рудченко.

Рушник виконаний на домотканому полотні червоними та чорними нитками технікою «рушниковий шов».

Рушниковими швами виконують рослинні орнаменти, найчастіше це «дерево-квітка», що ніби виходить з вазона. Деякі рушники мають зображення різноманітних птахів тощо.

Для виконання цих швів спочатку на тканині малюють контур узору, обшивають його стебловим швом. Далі узор заповнюють різноманітними рушниковими швами (пряма або коса гладь, качалочкова гладь, хрестик, кривулька, просо, штапівка та ін).

Вишивальна нитка прокладається у різних напрямках, що зумовлює гру червоного кольору. Рушниковий шов виконують одним або двома відтінками червоного кольору, причому контур узору вишивають нитками темно-червоного кольору, а середину заповнюють нитками світліших відтінків.

Рушниковими швами вишивають на Київщині, Полтавщині, Харківщині, Чернігівщині.

На Полтавщині рушникові шви виконують переважно червоними нитками, Чернігівщині та Київщині – червоними нитками з вкрапленням синього кольору.

Український рушник, як витвір народного декоративно-ужиткового мистецтва, є символом української ментальності, виразником однієї з найпрекрасніших морально-естетичних традицій нашого народу.

Рушники Надії Несторівни Бабенко, члена Спілки художників України, лауреата Державної премії імені Т.Г. Шевченка – це українське вишивальне мистецтво. Вони захоплюють своєю красою й монументальністю. У творчому доробку решетилівської майстрині, їх більше сотні. Вони надзвичайно красиві, особливі, це Берегині нашого життя.



Фото 78. Рушник «Берегиня». Робота Бабенко Н.

Як відмічає доктор мистецтвознавства Т.В. Кара-Васильєва, – техніка рушникового шва в колишніх західних районах Полтавщини – в Черкаському, Золотоніському (нині Черкаська обл.) – змінюється в бік компактнішої композиції, часто вишиті стібки, що надають насиченості червоному кольору, сприяють великій масивності і щільності орнаментальних мотивів.

Саме такі рушники Олександри Теліженко, які демонструються на багатьох виставках.

Пропонуємо зразки і техніку виконання рушникових швів, характерних для Полтавщини.



Рисунок 55. Рушниковий шов №1

Шов «просо» виконаний на 5 нитках тканини через три нитки. Наступний ряд виконується через 2 нитки тканини у шаховому порядку. Далі усі непарні рядки вишивають, як перший, а всі парні – як другий.

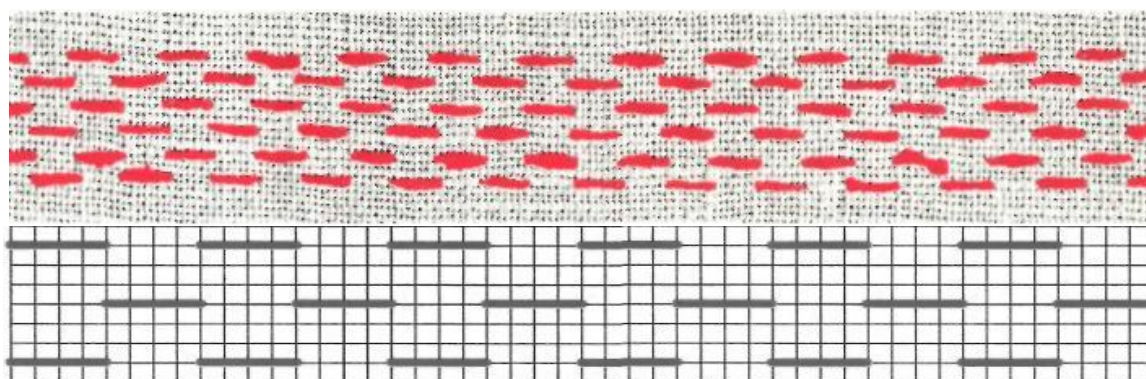

Рисунок 56. Рушниковий шов №2

Шов «просо» виконаний на 5 нитках тканини в три ряди, розміщених у шаховому порядку.

Шов складається з трьох однакових елементів, які повторюються.

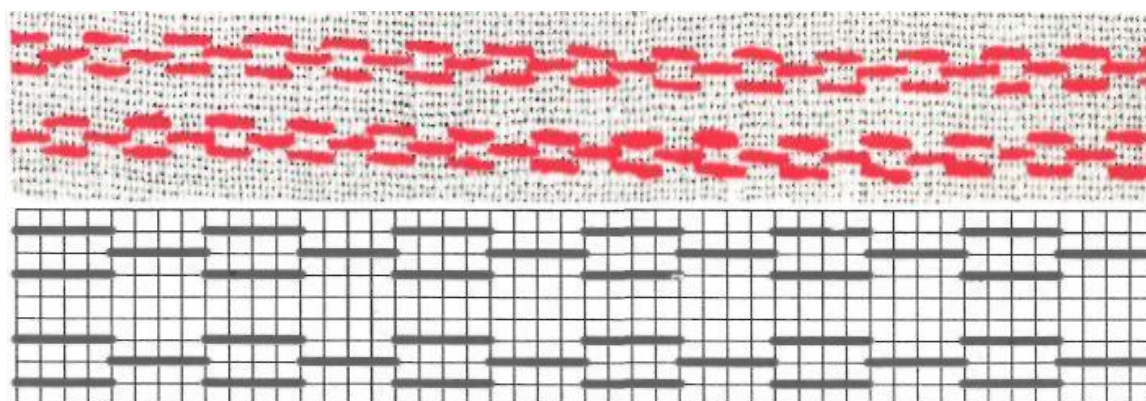

Рисунок 57. Рушниковий шов №3

Цей шов виконують стібками на 3–6 нитках тканини справа наліво. Спочатку закріплюють вишивальну нитку на 3–6 нитках, виконують стібок, пропускають 3–6 ниток і знову виконують стібок на 3–6 нитках.

Виконавши один рядок, тканину повертають так, щоб стібки опинились внизу, а другий ряд вишивають також справа наліво через 1–4 нитки тканини у шаховому порядку.

Далі всі непарні рядки шва «просо» вишивають, як перший ряд, усі непарні–як другий.

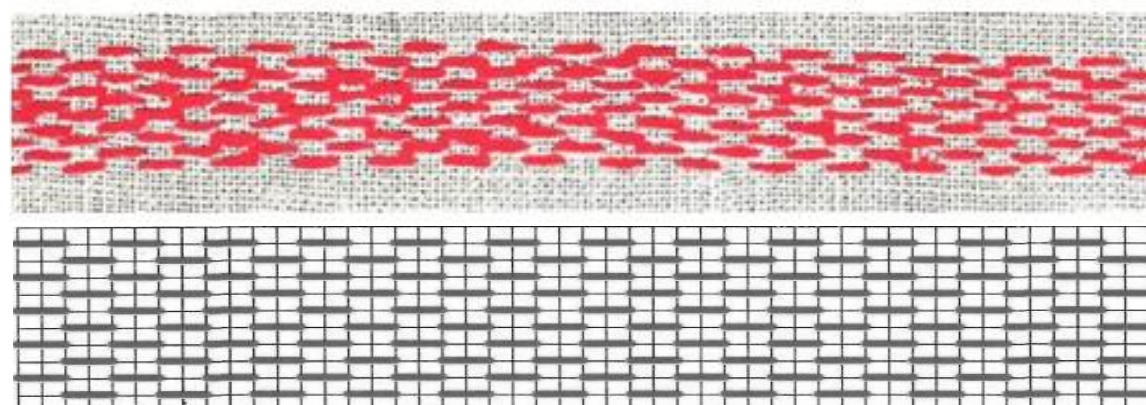

Рисунок 58. Рушниковий шов №4

Шов «просо» виконаний на 3 нитках тканини. При виконанні шва на тканині можна бачити геометричні фігури, розташовані у шаховому порядку.

Перший елемент шва складається з 5 рядів.

Перший ряд: вишивають стібок на 3 нитках тканини, пропускаючи 9 ниток тканини, роблять наступний стібок.

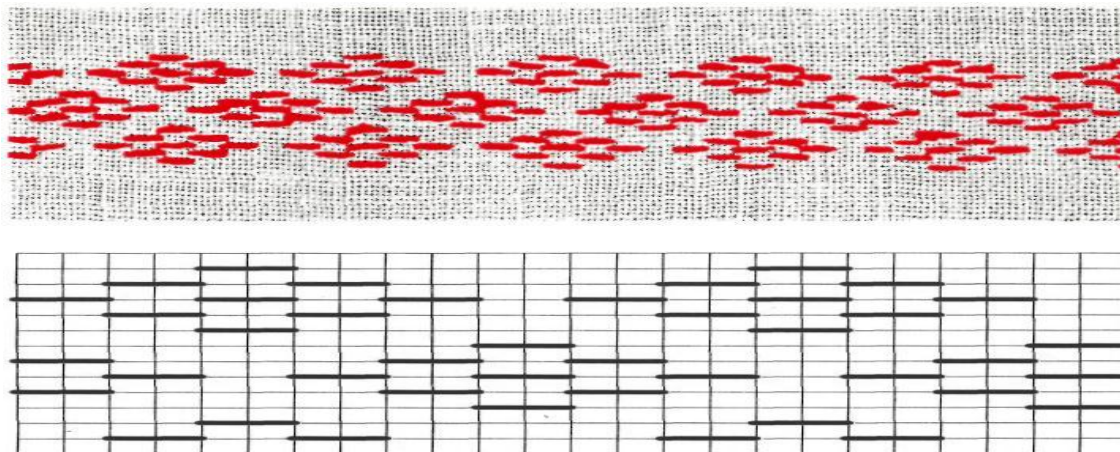
Другий ряд: знову виконують стібок на 3 нитках, пропускаючи нитку тканини, виконують ще один стібок на 3 нитках, а далі, пропустивши 5 ниток тканини, виконують стібки на 3 нитках.

Третій ряд: вишивають стібки на 3 нитках тканини.

Четвертий ряд: аналогічний другому.

П'ятий ряд: аналогічний першому ряду.

Не пропускаючи нитки тканини, в шаховому порядку виконують наступну геометричну фігуру за попередньою схемою.



Рисунок 59. Рушниковий шов №5

Шов «просо» виконаний на трьох нитках тканини через одну нитку.

Шов щільний, кожний наступний ряд розташований у шаховому порядку.

При виконанні шва ниток тканини не пропускають.

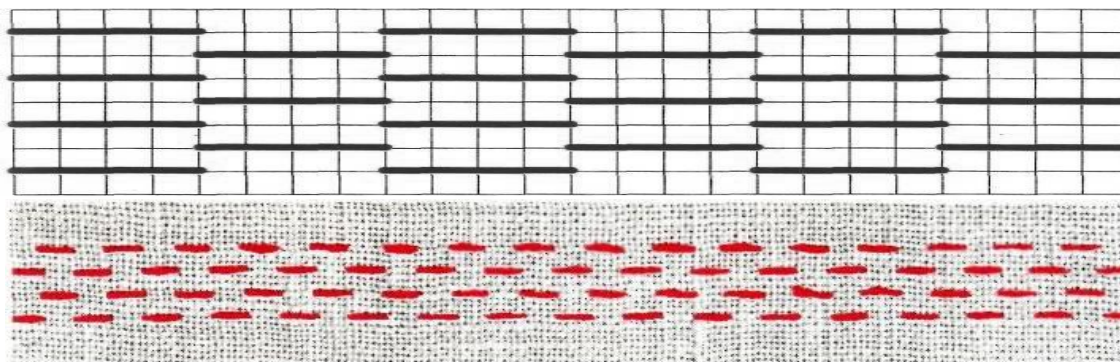

Рисунок 60. Рушниковий шов №6

Шов складається з 7 елементів. Перший, четвертий і сьомий елементи виконані швом «просо» на трьох нитках тканини, пропускаючи одну нитку в два ряди.

Другий, третій, п'ятий, шостий елементи виконані швом «подвійна гладь» на п'яти нитках тканини перпендикулярно до шва «просо». Стібок зміщений на одну нитку тканини, їх виконують два. Наступні два стібки виконуються, відступивши дві нитки тканини.

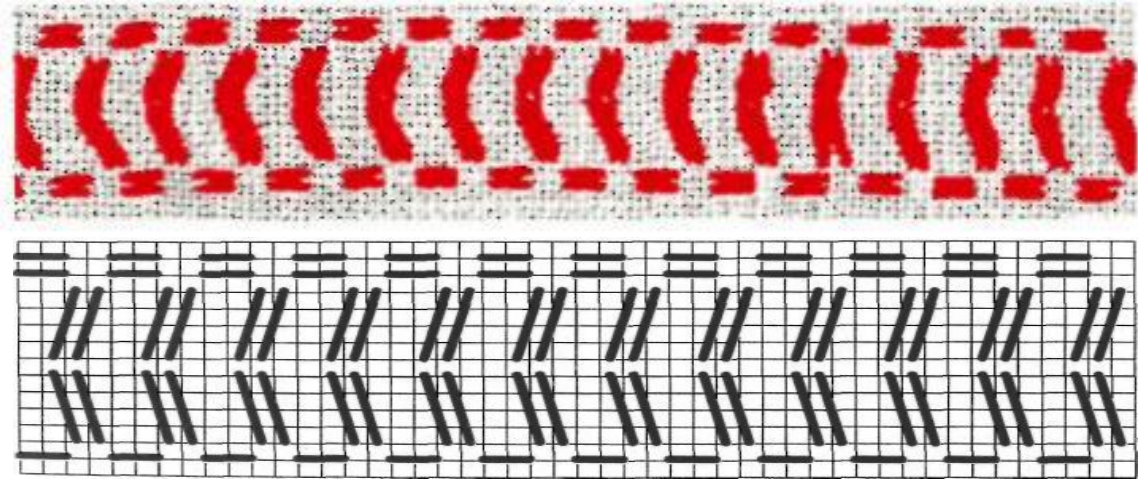

Рисунок 61. Рушниковий шов №7

Шов виконаний у поєднанні двох швів: «просо» і «кривулька».

Цей шов складається із п'яти елементів. Перший, другий, четвертий і п'ятий елементи, виконані швом «просо» на 3 нитках тканини у три ряди. В шаховому порядку розташовані наступні 3 ряди шва «просо».

Шов «кривулька» нагадує зигзагоподібні лінії, які виконуються справа наліво по діагоналі клітинки.

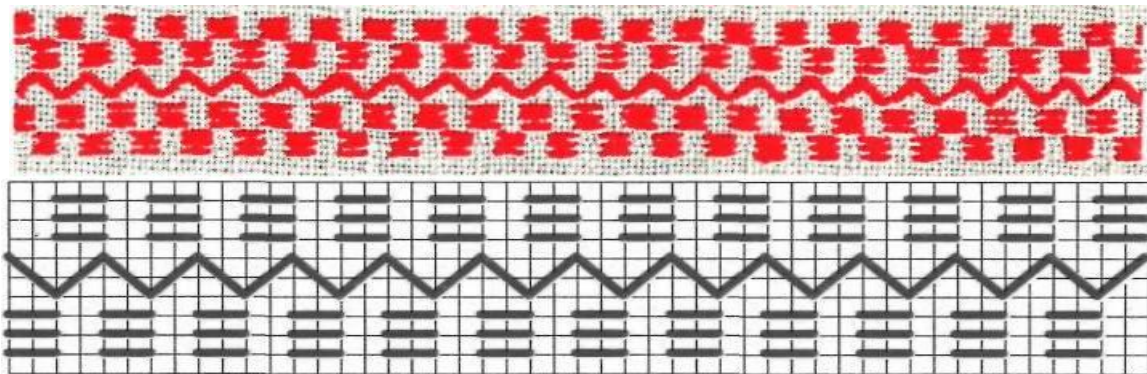
Шов виконують так: спочатку нитку закріплюють, далі справа наліво

шиють непарні стібки (похилені справа наліво).

Повертаючи тканину, шиють парні стібки (похилені зліва направо).



Рисунок 62. Рушниковий шов №8

Шов подібний до попереднього, складається з п'яти елементів. Чотири елементи подібні до попереднього шва.

Середину шва становить інший шов – «сходинки».

Шов виконують таким чином: спочатку закріплюють вишивальну нитку і виконують вертикальні стібки, а потім, повертаючись назад, горизонтальні.

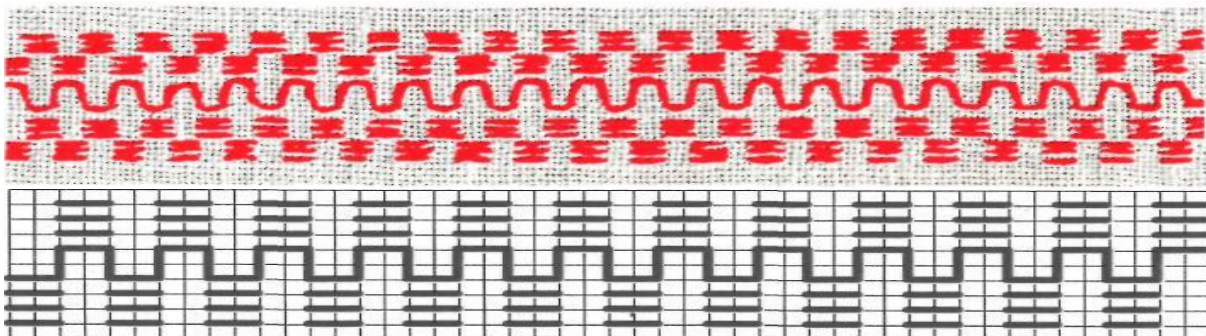

Рисунок 63. Рушниковий шов №9

Шов виконаний таким чином: спочатку вишивають зверху і знизу два рядки швом «просо» на 4 нитках тканини, між стібками пропускають дві нитки тканини.

Не пропускаючи ниток тканини, виконати два рядки косої гладі на 3 нитках тканини.

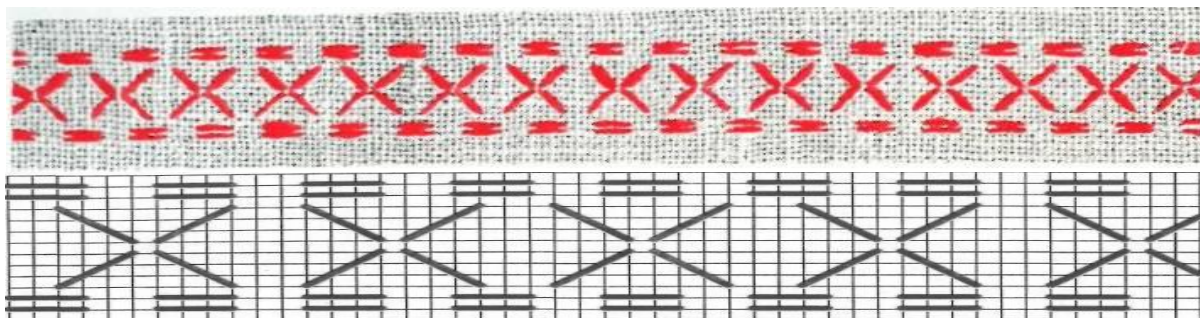

Рисунок 64. Рушниковий шов №10

Шов «просо» виконаний на 3 нитках тканини, пропускаючи одну нитку. Таким чином виконують три ряди.

Не пропускаючи ниток тканини, в шаховому порядку виконати наступні три рядки.

Далі виконати перший елемент цього шва.

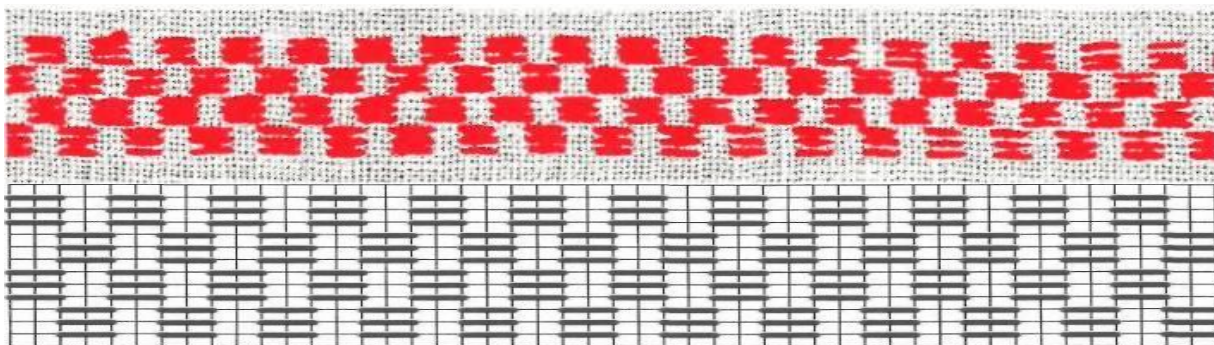

Рисунок 65. Рушниковий шов №11

Шов складається з 5 елементів. Перший, другий, четвертий і п'ятий елементи виконані швом «просо» на чотирьох нитках тканини в 3 ряди. При виконанні стібка пропускають дві нитки тканини.

Пропускаючи одну нитку тканини, виконують шов «хрестик» по горизонталі в один хід. Шов виконують справа наліво. Спочатку закріплюють нитку, далі роблять перший стібок, а потім на нього стібок другий і одержують хрестик. Переколюючи голку під низом тканини через п'ять ниток, вивести її на поверхню і виконати новий хрестик.

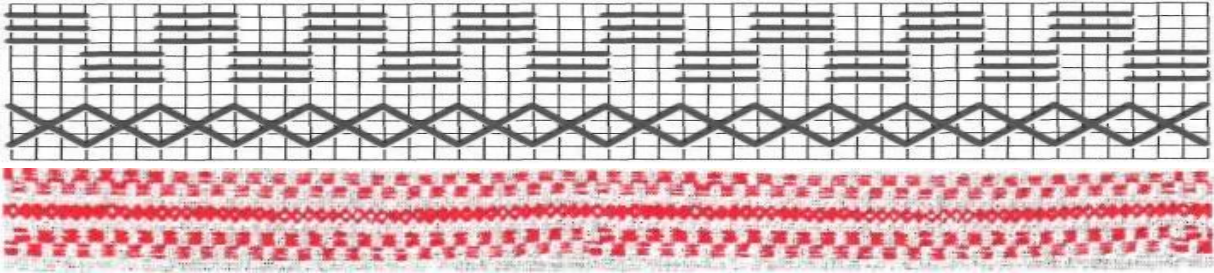

Рисунок 66. Рушниковий шов №12

Шов складається з 5 елементів. Перший, другий, четвертий і п'ятий виконані швом «просо» в 3 ряди, які розташовані у шаховому порядку.

Відступивши одну нитку тканини, виконати горизонтальний ряд хрестиків, виконаних на 9 нитках тканини.

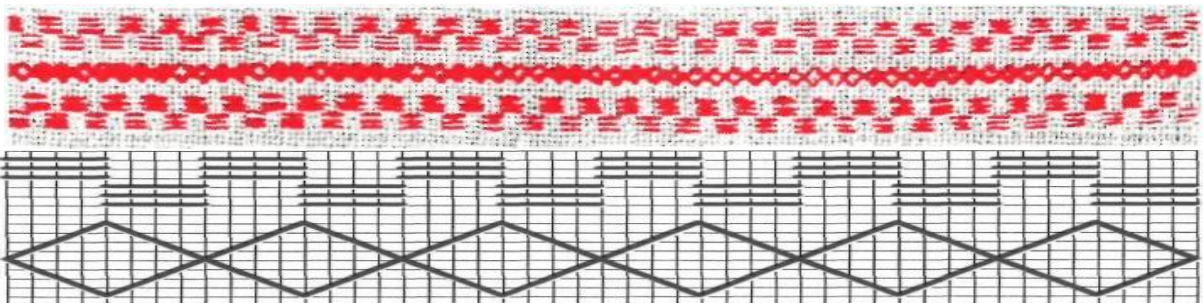

Рисунок 67. Рушниковий шов №13

Шов складається з п'яти елементів. Перший, другий, четвертий і п'ятий елементи виконуються швом «просо» на 5 нитках тканини. При виконанні стібків пропускають три нитки тканини. Так вишивають 3 ряди. Наступні 3 ряди шва розташовують у шаховому порядку.

Не відступаючи, виконують ще 3 ряди швом «просо», але на 3 нитках тканини.

Симетрично до другого елементу розташовують четвертий елемент і відповідно до першого–п'ятий елемент цього шва.

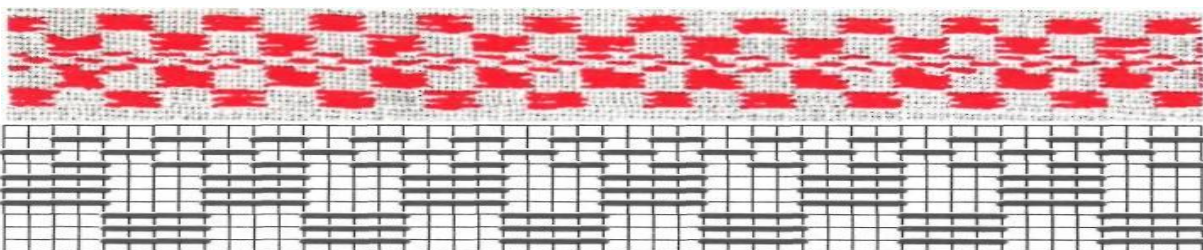

Рисунок 68. Рушниковий шов №14

Цей шов також виконаний швом «просо». Складається він із п'яти елементів. Перший, третій і п'ятий елементи виконані швом «просо» на 3 нитках тканини в три ряди, пропускаючи одну нитку тканини.

Відступають дві нитки тканини і виконують другий і четвертий елементи швом «просо» на п'яти нитках тканини в 3 ряди, пропускаючи між стібками три нитки тканини.

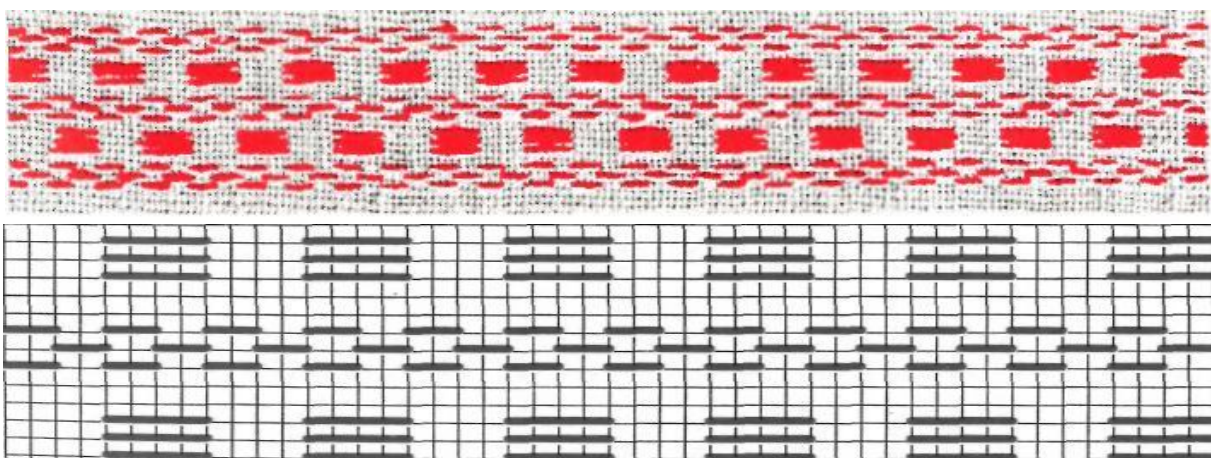

Рисунок 69. Рушниковий шов №15

В утворенні нового шва беруть участь два види шва: «просо» і «хрестик». Шов «просо» виконаний в 4 ряди, причому 3 і 4 ряди розташовані у шаховому порядку.

Цей шов виконаний на 5 нитках тканини.

У середині шва виконуємо шов «хрестик» на 4 нитках тканини в 4 ряди.

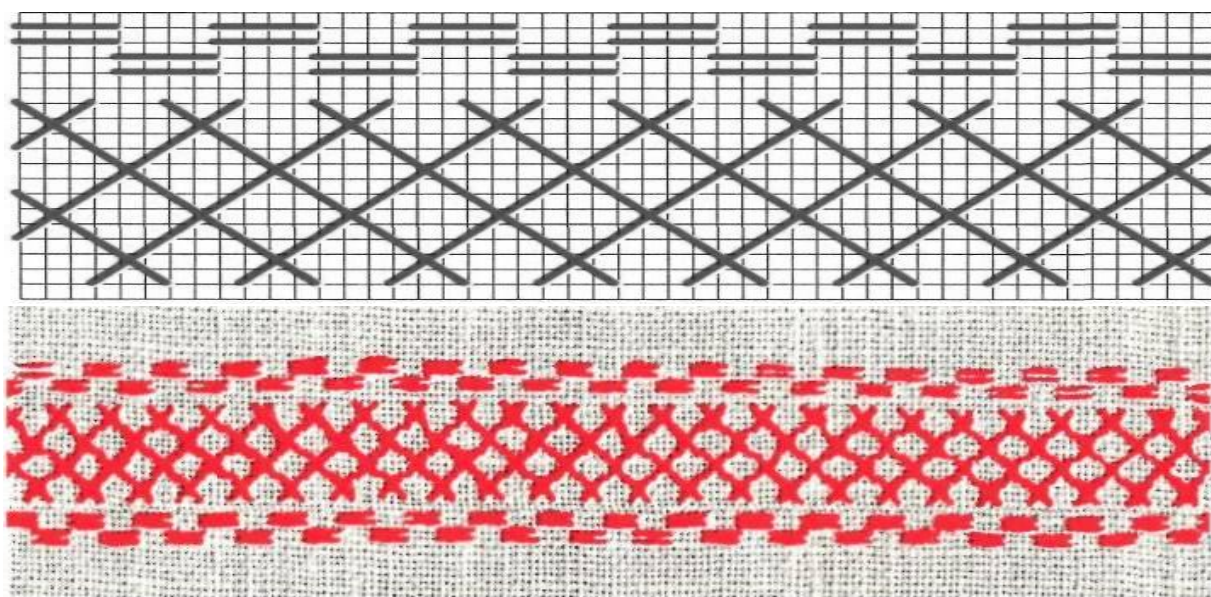

Рисунок 70. Рушниковий шов №16

Шов складається з чотирьох однакових елементів – «качалочок». Кожний елемент вишитий поперечною «качалочкою» на 7 нитках тканини, причому, не пропускаючи ниток тканини між рядами «качалочок».

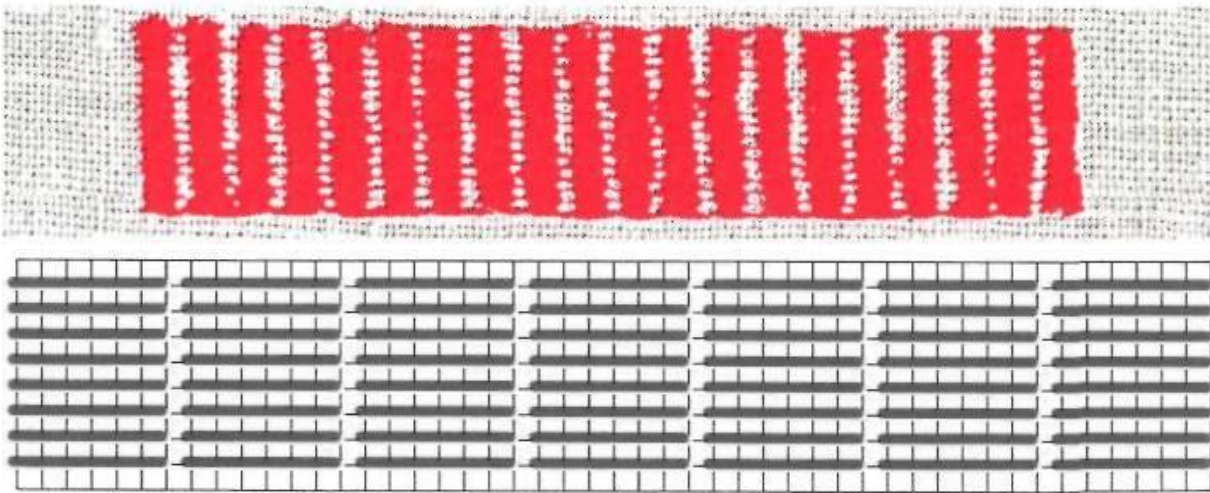

Рисунок 71. Рушниковий шов №17

Шов виконаний двома видами швів «просо» і «хрестик». Цей шов складається із шести елементів. Перший, другий, п'ятий і шостий елементи виконані швом «просо» на 5 нитках тканини в 3 ряди, пропускаючи 3 нитки тканини.

Третій і четвертий елементи виконані швом «хрестик».

Техніка вишивання хрестиком ґрунтується на лічбі. Всі верхні стібки хрестиків лицьового боку вишивки повинні перетинати нижні в одному напрямі.

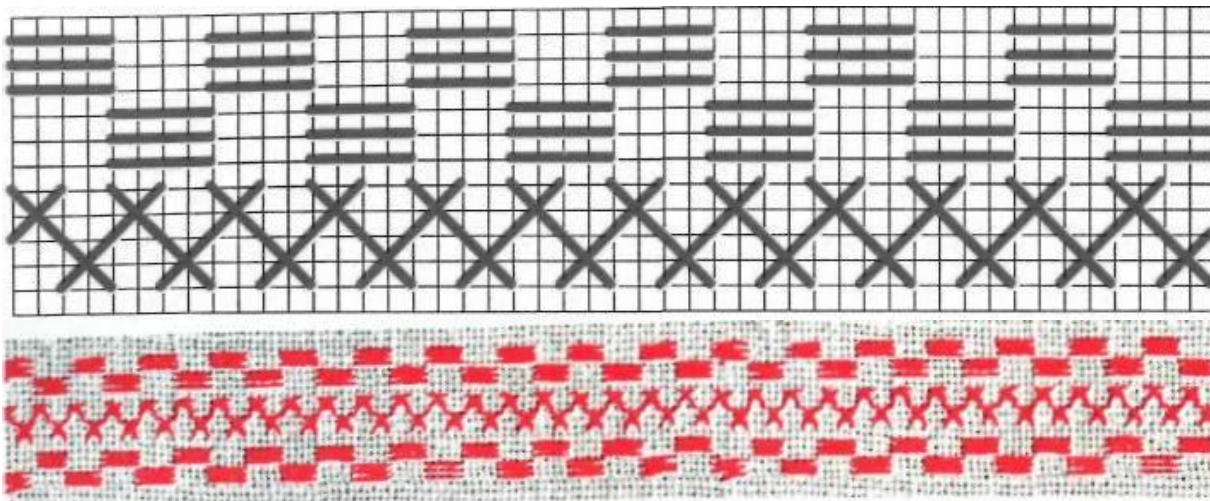
Шов виконують справа наліво і відразу вишивають цілий «хрестик». Пропускаючи 4 нитки тканини, виконують наступний «хрестик», і так до кінця ряду.

Другий ряд хрестиків виконують у шаховому порядку.



Рисунок 72. Рушниковий шов №18

Шов називають «качалочка», тому що елементи узору являють собою поперечні або повздовжні качалочки. «Качалочки» щільно прилягають одна до одної, разом з тим можливе розташування «качалочок» з проміжками. «Качалочку» утворюють однакові стібки, їх розташовують паралельно через одну нитку тканини. Розмір стібків може бути різним і залежить від характеру малюнка.

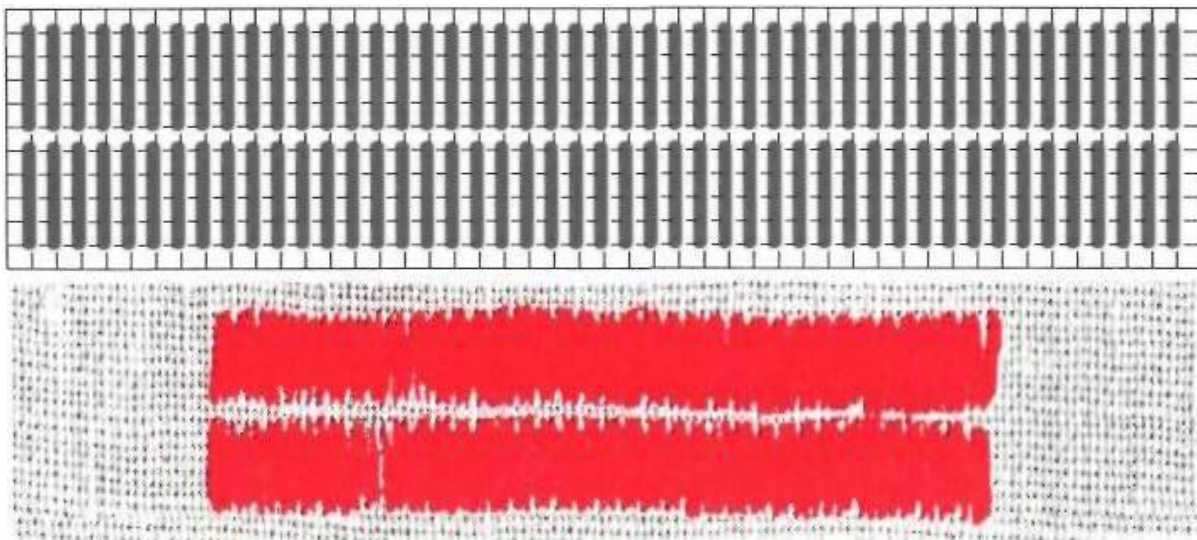

Рисунок 73. Рушниковий шов №19

Шов виконують таким чином: спочатку виконати «качалочку» на 5 нитках тканини, потім, відступаючи дві нитки тканини, – шов «просо» в 2 ряди на 5 нитках тканини. Відстань між стібками – 3 нитки.

Закінчуємо шов «качалочкою».

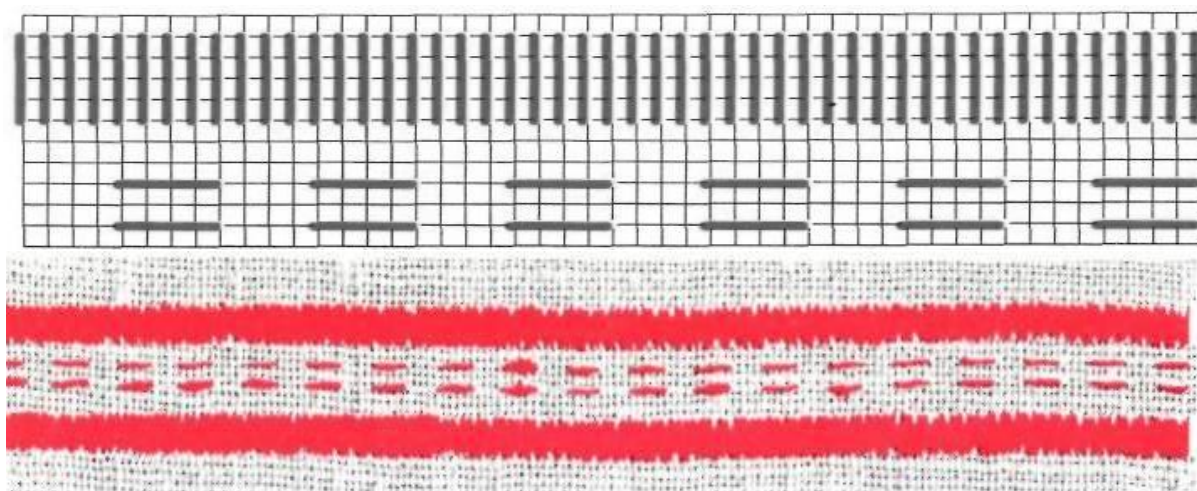

Рисунок 74. Рушниковий шов №20

Шов складається із двох видів швів: «просо» і «качалочка».

У центрі розташований шов «качалочка», який виконаний на 5 нитках тканини. «Качалочки» щільно прилягають одна до одної. З обох боків шва знаходяться 6 рядів шва «просо», причому три ряди знаходяться у шаховому порядку. Шов «просо» виконаний на 5 нитках тканини, пропускаючи три.

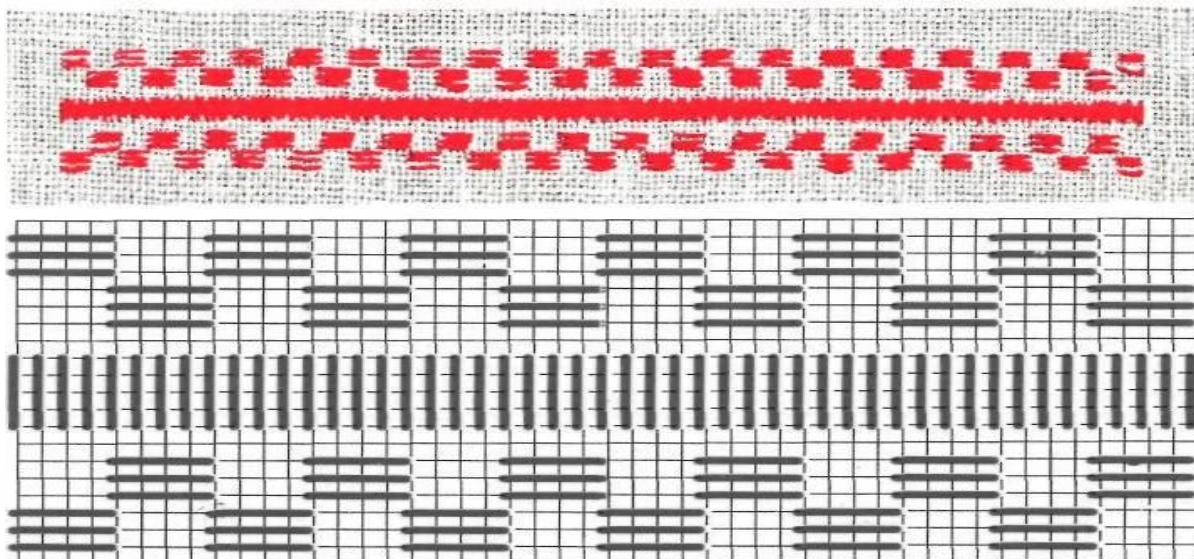

Рисунок 75. Рушниковий шов №21

Шов складається з кількох елементів, основних їх три.

Перший елемент виконаний на семи нитках тканини – чотири ряди стібків. Відступивши п'ять ниток тканини, вишивають другий елемент – це чотири ряди стібків.

Третій елемент розташований всередині між двома елементами. Його також виконати на семи нитках тканини, опустивши його на 3 нитки вниз. Так, розташовуючи елементи у шаховому порядку, виконати шов.

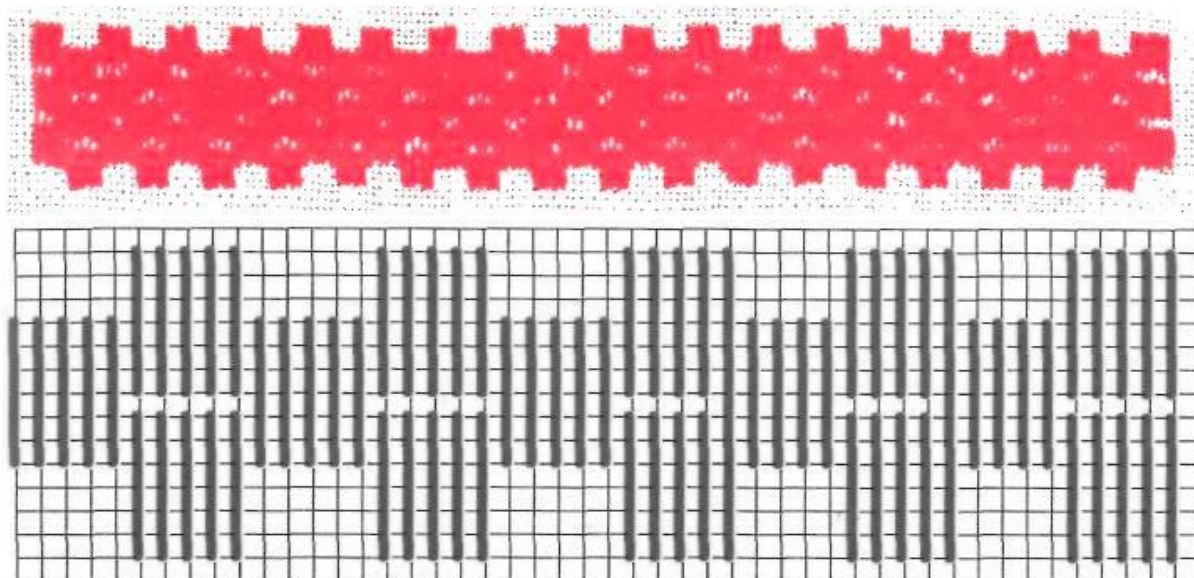

Рисунок 76. Рушниковий шов №22

Шов виконаний у поєднанні двох швів: «качалочки» і «просо». Цей шов складається з трьох елементів. Перший і третій елементи виконані швом «качалочки поперечні», розташовані паралельно. «Качалочки» виконані на п'яти нитках тканини.

Відступаючи одну нитку тканини, виконати шов «просо» на 3 нитках тканини в 3 ряди, пропускаючи між стібками одну нитку тканини.

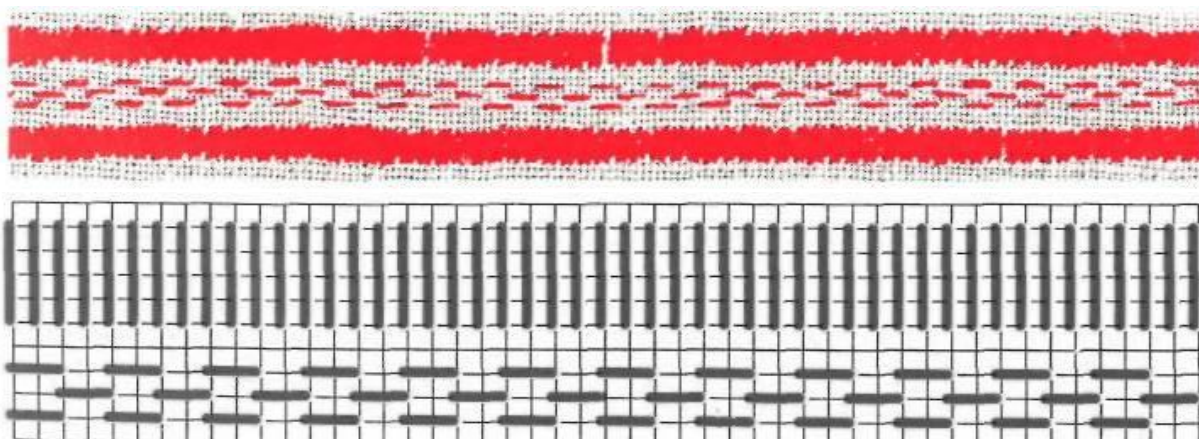

Рисунок 77. Рушниковий шов №23

Шов складається з 5 рядів «качалочок», виконаних на 5 нитках тканини. Перший і п'ятий ряди виконані щільним рядом «качалочок».

Відступаючи одну нитку тканини, виконати 3 ряди «качалочок», розташовуючи їх у шаховому порядку.

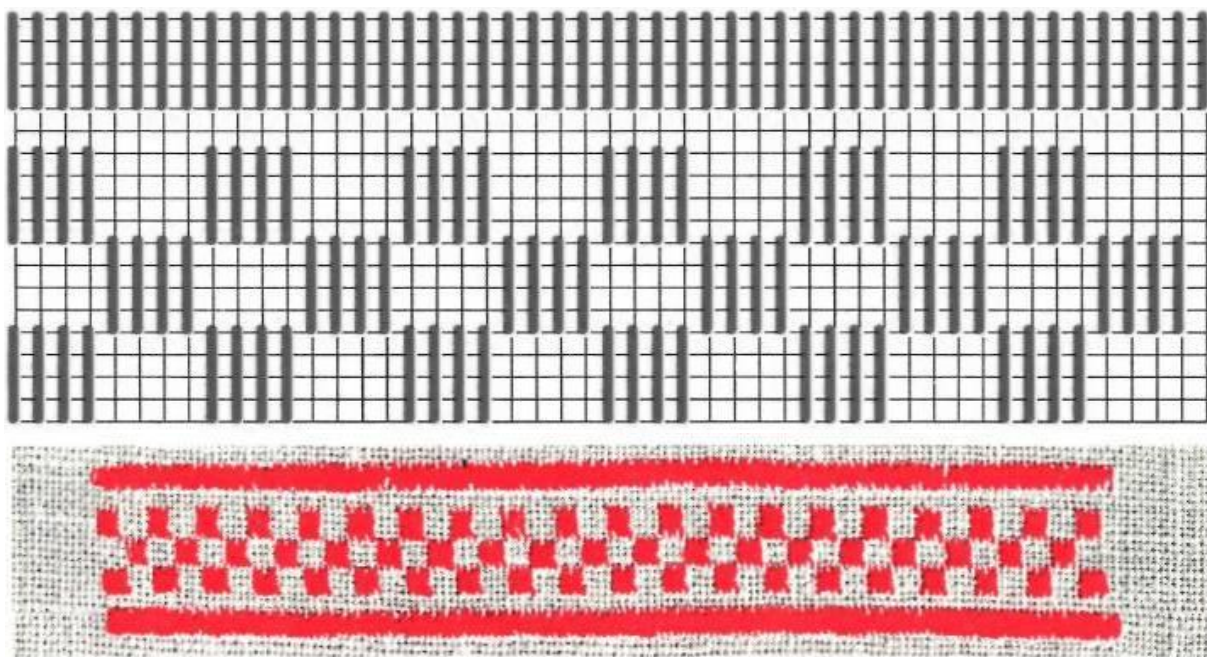

Рисунок 78. Рушниковий шов №24

До складу шва входить два шва: «качалочка» і «просо».

Шов «качалочка поперечна» виконується на 5 нитках тканини.

Відступивши одну нитку тканини, виконати шов «просо». Стібок виконати на 5 нитках тканини. Пропускаючи три нитки тканини виконати новий стібок. Подібно до першого ряду виконати й другий ряд.

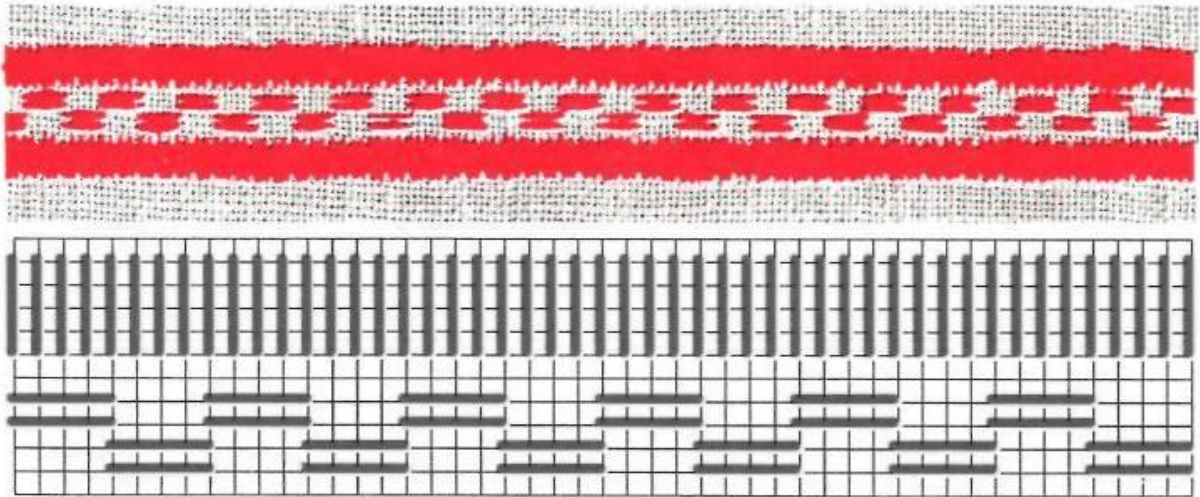
У шаховому порядку розміщують і два інші ряди шва «просо».



Рисунок 79. Рушниковий шов №25

Шов виконаний «качалочками» в 3 ряди. Перший і третій ряди виконані швом «суцільна качалочка» на п'яти нитках тканини.

Відступаючи 3 нитки тканини, виконати шов «качалочка», розташовуючи їх через 4 нитки тканини.

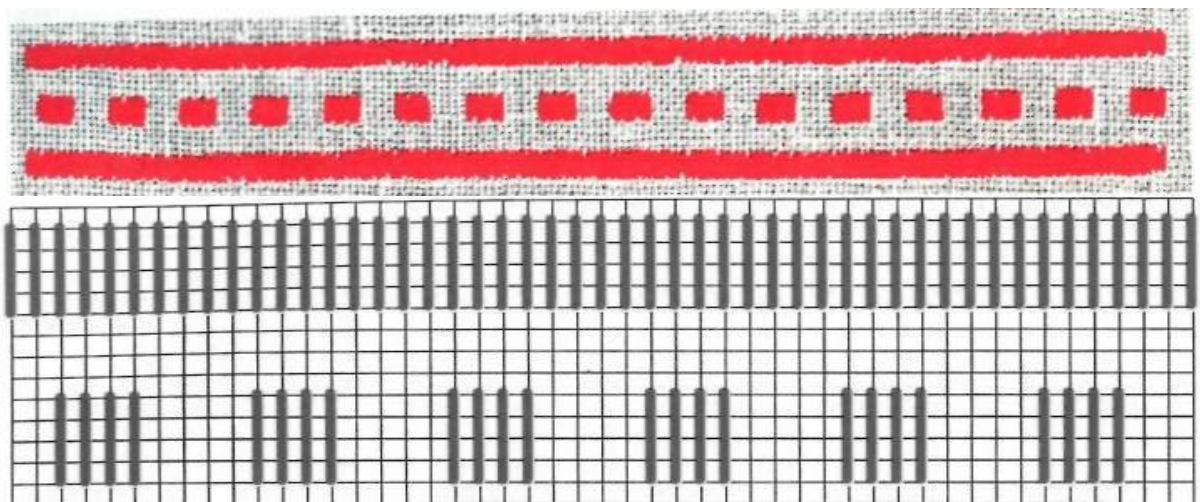

Рисунок 80. Рушниковий шов №26

Шов складається із 4 рядів стібків, які утворюють «качалочки».

Кожний стібок виконаний на 5 нитках тканини.

Відступаючи одну нитку тканини, виконати чотири стібки, далі, відступаючи чотири нитки тканини, знову виконати чотири стібки. У шаховому порядку виконати наступний ряд «поперечної качалочки».

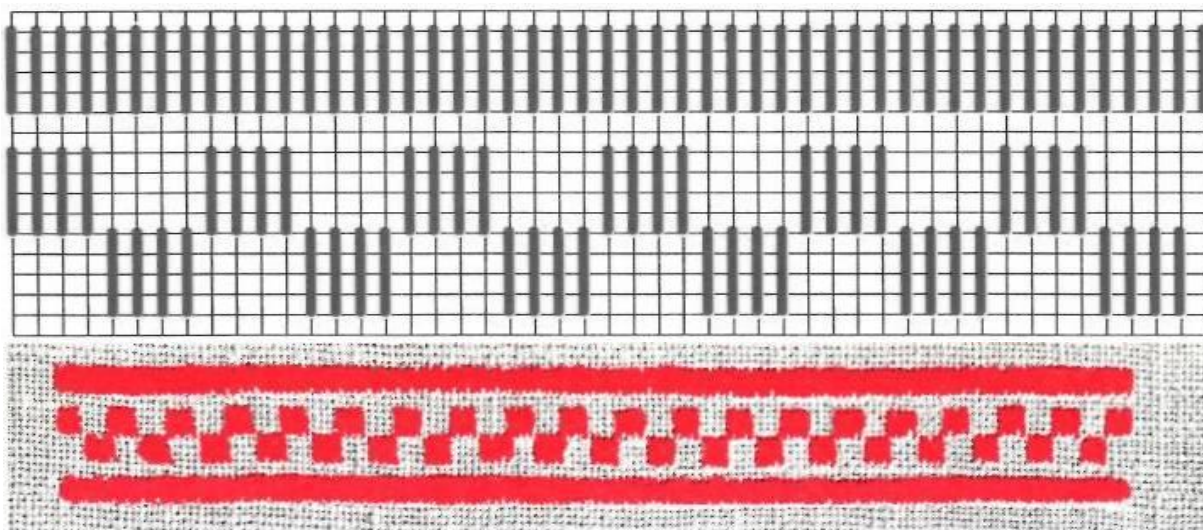
Відступивши одну нитку тканини, виконати щільний ряд «качалочок».



Рисунок 81. Рушниковий шов №27

В утворенні нового шва використовують 3 шви: «качалочки», «сходинок» і «хрестик».

Шов «качалочки» виконуємо зверху та знизу шва. «Качалочки» поперечні, суцільні, виконані на 5 нитках тканини.

Відступаючи одну нитку тканини, вишити шов «сходинок».

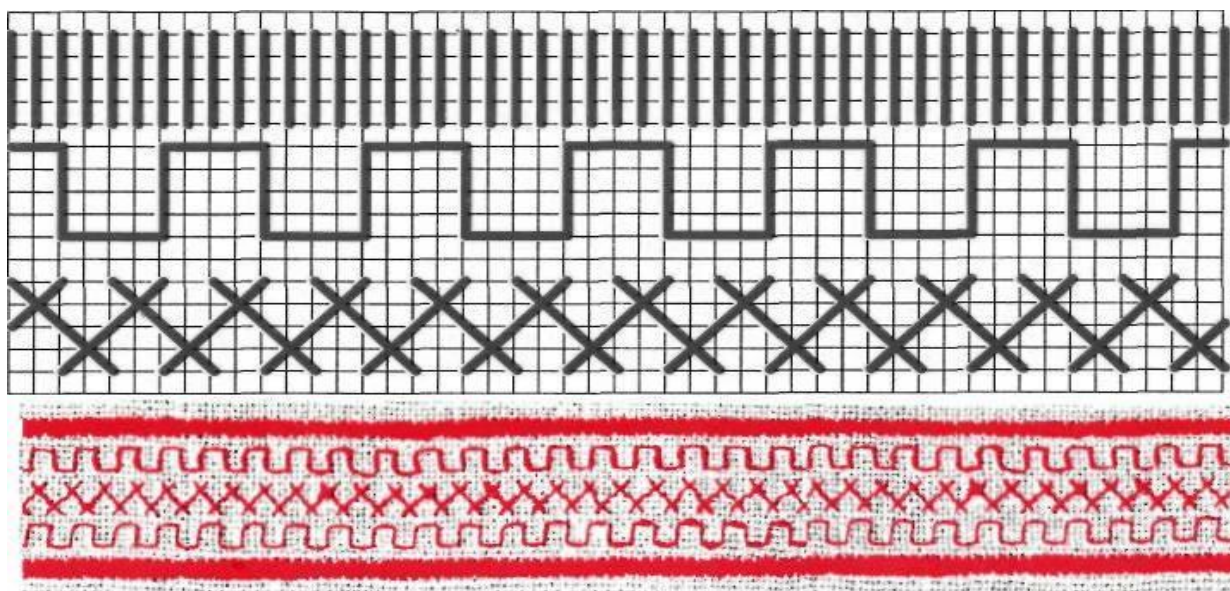

Рисунок 82. Рушниковий шов №28

Шов складається з трьох елементів: перший і третій елементи – шов «качалочки», другий – «просо», який складається з 5 рядів.

Шов «качалочка» виконати на 5 нитках тканини щільно.

Відступаючи одну нитку тканини, виконати шов «просо» на 5 нитках тканини. Відстань між стібками – 3 нитки тканини. Елемент вишити за даною схемою.

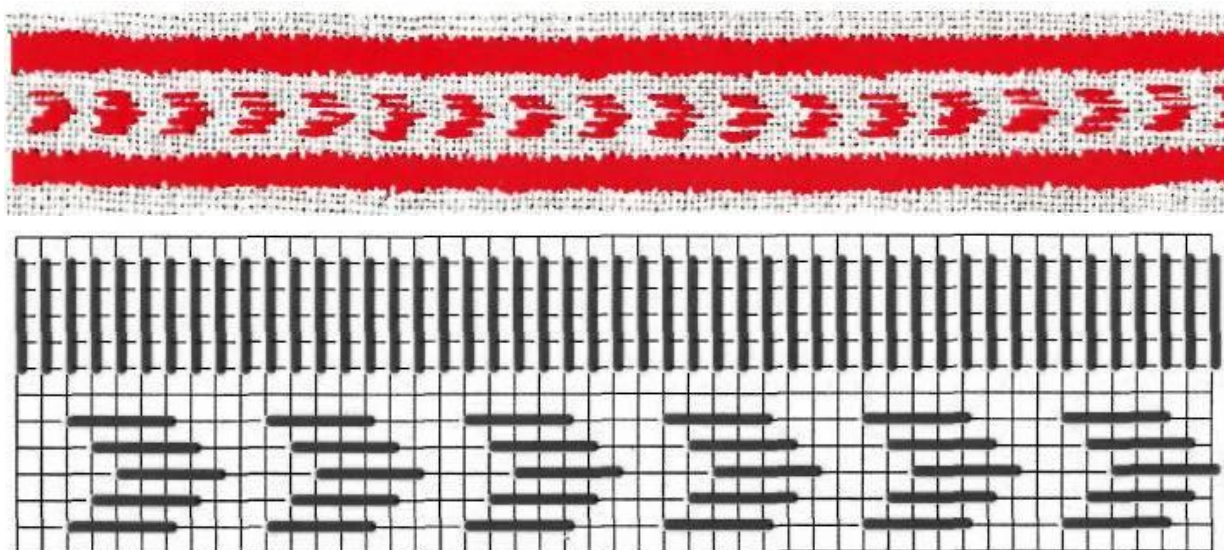

Рисунок 83. Рушниковий шов №29

У цьому шві поєднуються 5 елементів, які виконані швом «качалочки» (1 і 5 елементи) і швом «просо» (2,3 і 4 елементи).

«Качалочки» виконуються щільно на п'яти нитках тканини.

Відступаючи одну нитку тканини, виконати шов «просо» на 4 нитках тканини 3 ряди. Стібки розташовані через дві нитки тканини.

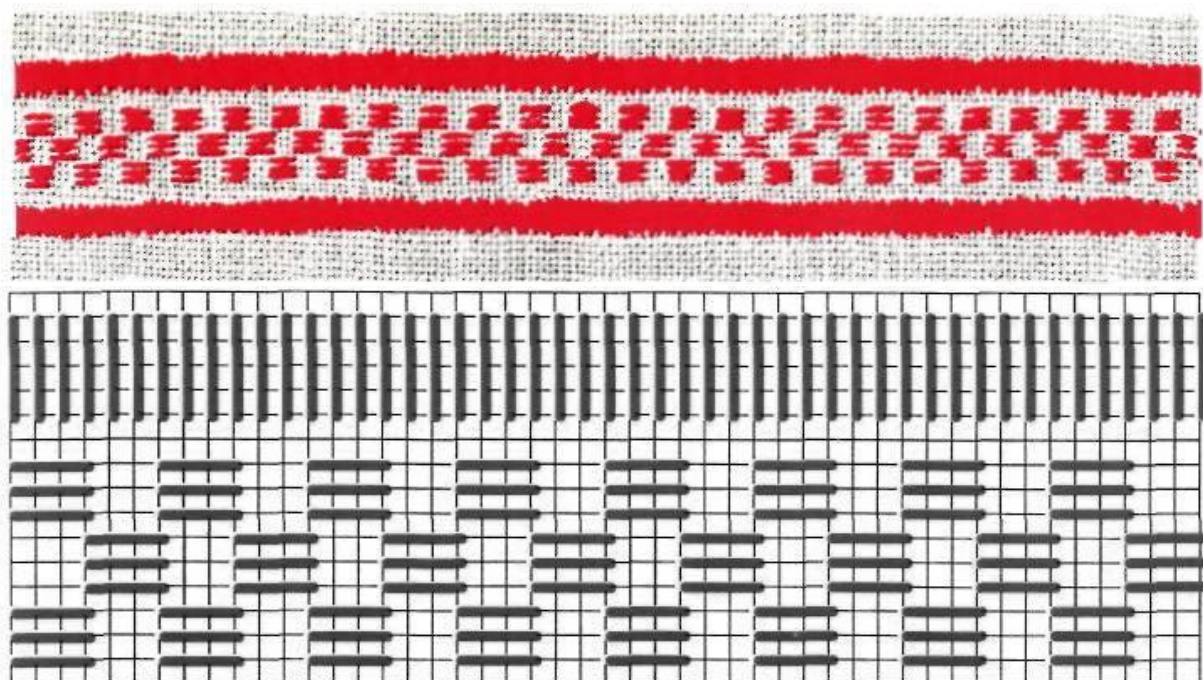
У шаховому порядку розташувати 6 рядів шва «просо».



Рисунок 84. Рушниковий шов №30

Шов складається з двох швів: «качалочки» і «сходишки». Шов «качалочка» виконати на 5 нитках тканини, не пропускаючи ниток.

Шов «сходишки» виконати так: спочатку виконати вертикальні стібки на 4 нитках тканини, а потім – горизонтальні.

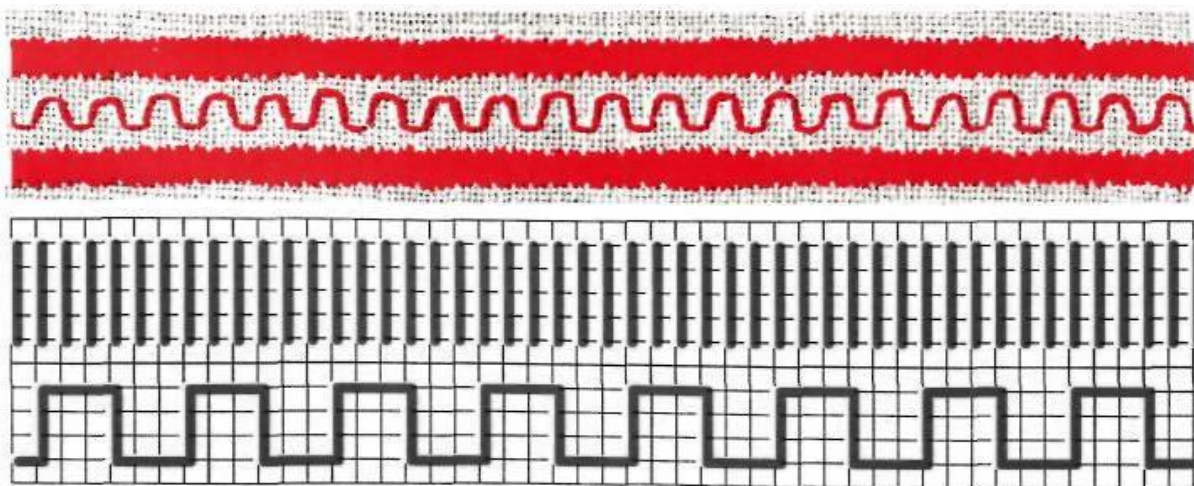

Рисунок 85. Рушниковий шов №31

Шов подібний до попереднього тим, що перший і третій елементи виконані швом «щільна качалочка».

Середина шва виконана швом «просо» у 5 рядів.

Перший і п'ятий ряд: відступаючи одну нитку тканини, вишити стібки на 3 нитках тканини, пропускаючи 2 нитки.

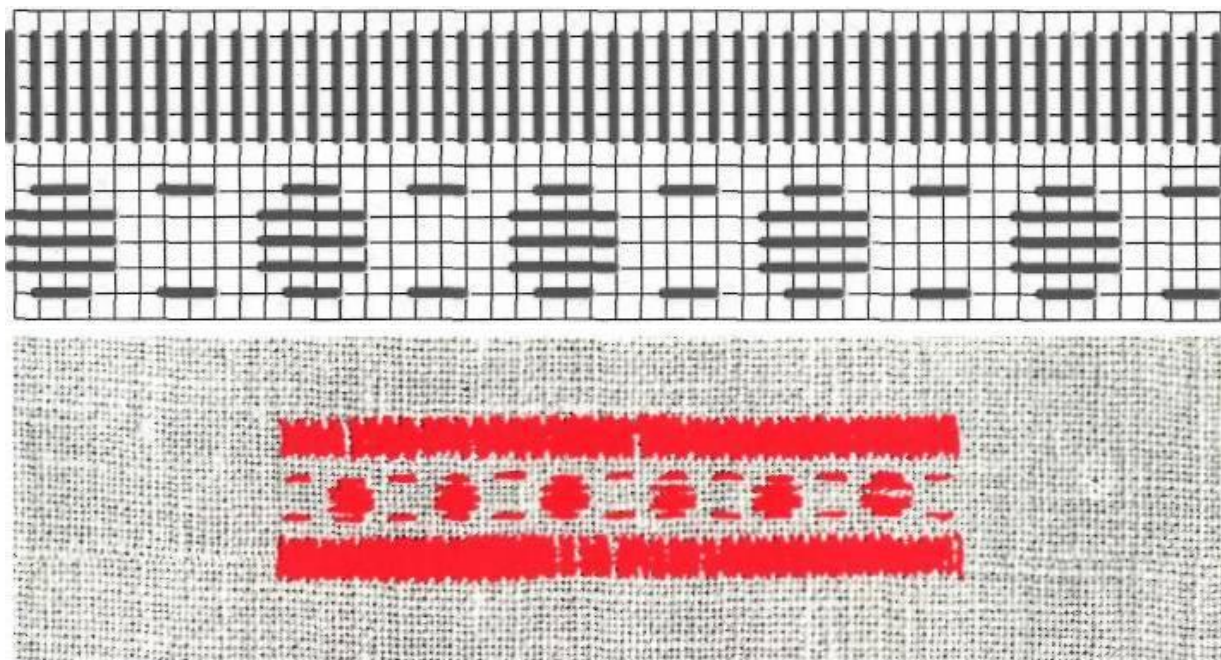
Другий, третій і четвертий ряд виконати швом «просо» на 5 нитках тканини, пропускаючи 5 ниток.



Рисунок 86. Рушниковий шов №32

Шов виконаний швами «качалочка» та «коса гладь».



Рисунок 87. Рушниковий шов №33

Шов містить 4 елементи. Перший і четвертий елементи виконані швом «качалочка».

Середина шва виконана швом «коса гладь». Стібки вишивальної нитки прокладають під кутом 45° до ниток основи і підкання тканини. Оскільки стібки гладі виконують з нахилом і вліво і вправо, то узор набуває світлотіньового ефекту.

Виконують косу гладь так: перший стібок являє собою діагональ квадрата, виконаного на чотирьох, шести нитках під кутом 45° до ниток основи і підкання. Всі інші стібки прокладають паралельно першому, відступаючи від нього на одну нитку в будь-який бік залежно від узору.

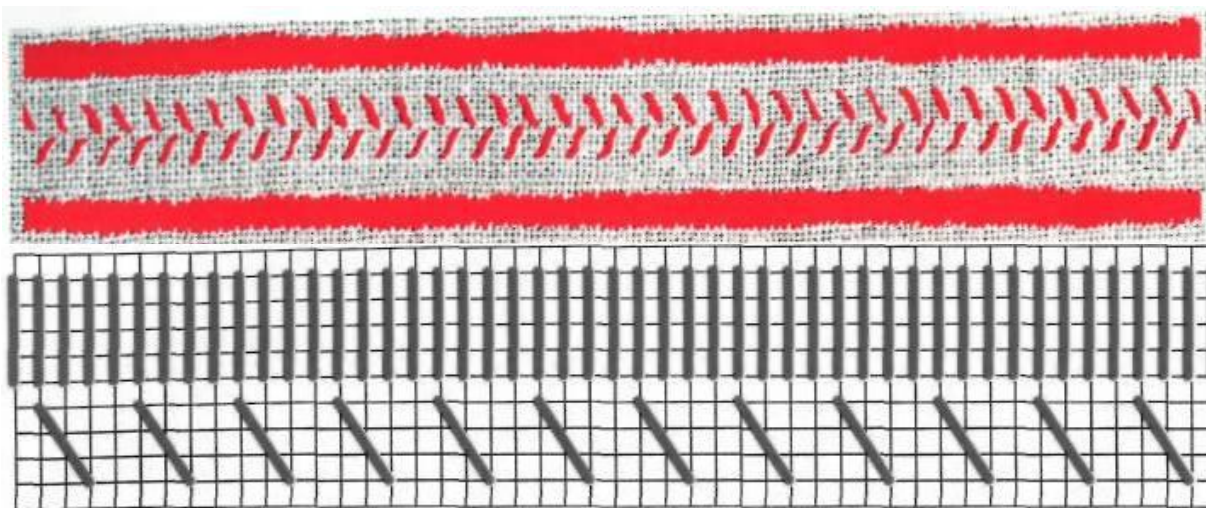

Рисунок 88. Рушниковий шов №34

При виконанні шва використовуємо шви: «качалочка» і «коса гладь».

Шов «коса гладь» виконати всередині шва в три ряди.

З обох боків шва розташувати шов «качалочка», який вишити на п'яти нитках тканини.

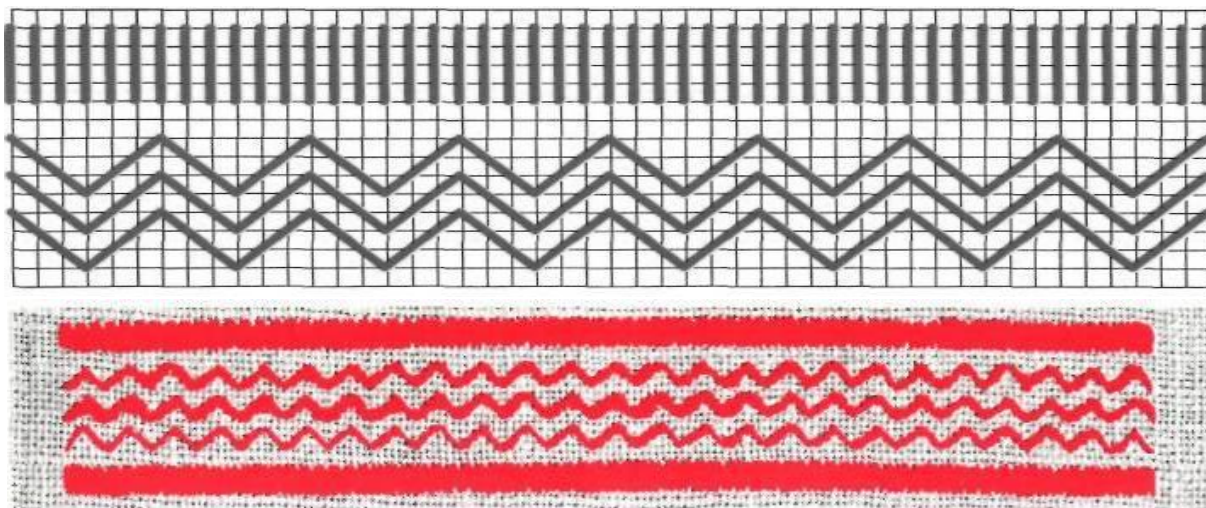

Рисунок 89. Рушниковий шов №35

Шов подібний до попереднього, але різниця у виконанні середини. Середину виконати швом «хрестик» на 3 нитках тканини в два ряди.

При виконанні шва «хрестик» відступити одну нитку тканини зверху і знизу шва.

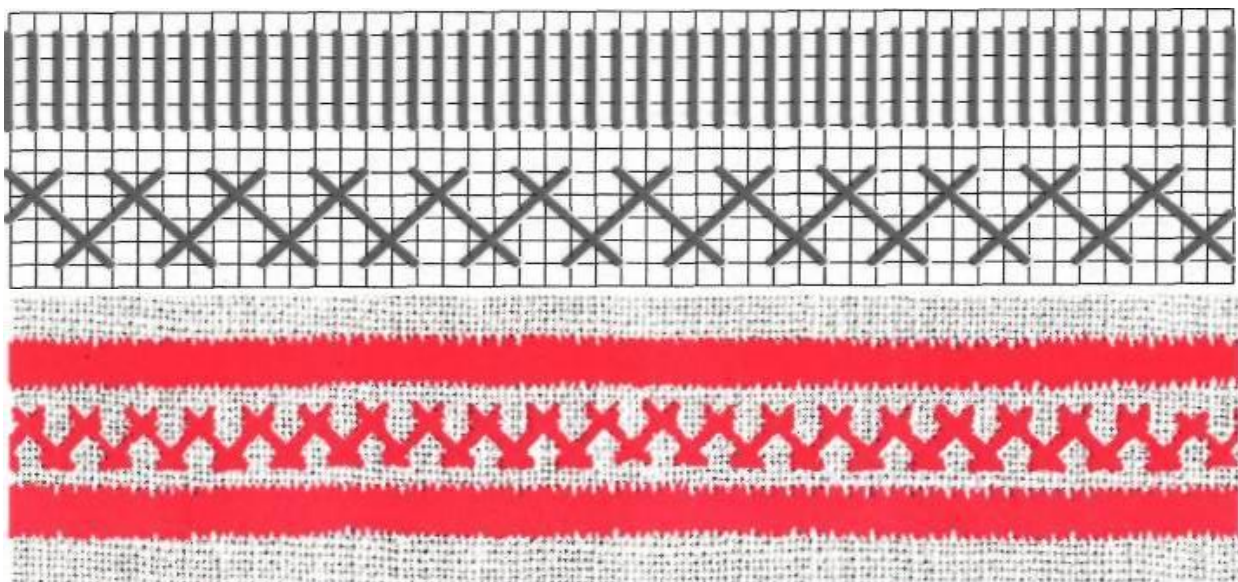

Рисунок 90. Рушниковий шов №36

Шов складається з 3 елементів. Перший і третій елементи виконати швом «качалочки», а середину шва – швом «хрестик» у 3 ряди. «Хрестик» виконати на 4 нитках тканини.

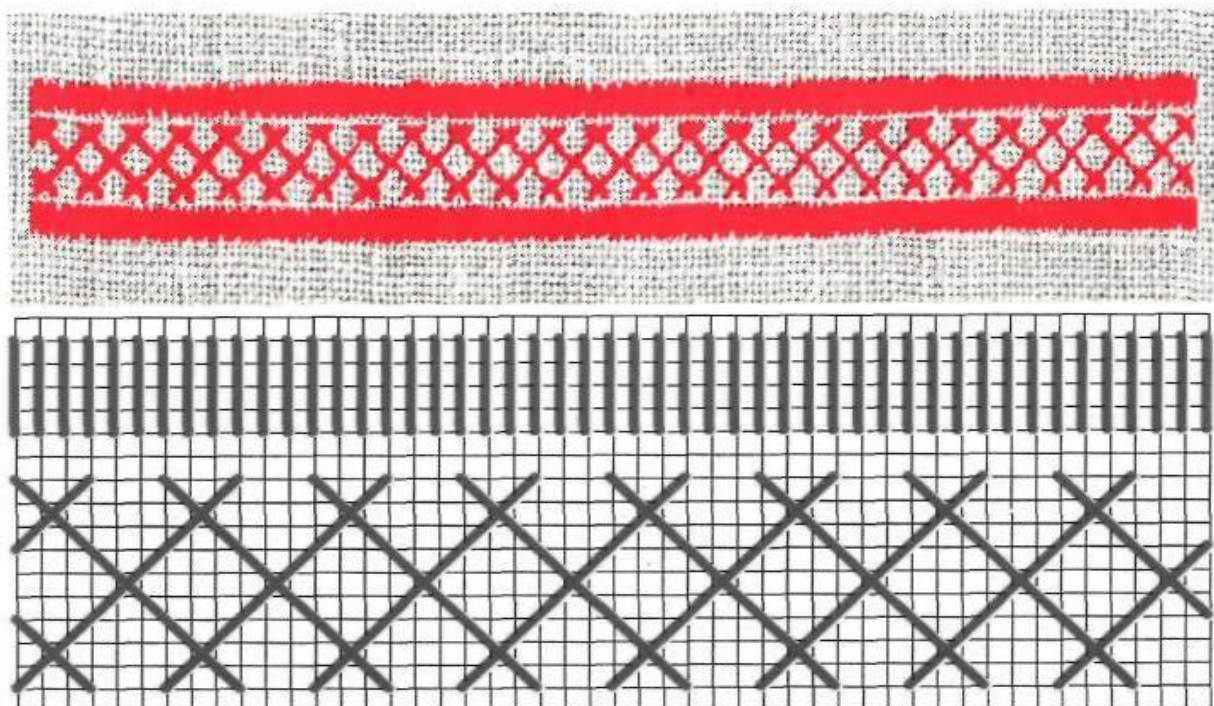

Рисунок 91. Рушниковий шов №37

Шов містить два види швів: «качалочка» і «коса гладь».

Шов «качалочка» і «коса гладь» виконані на 3 нитках тканини.

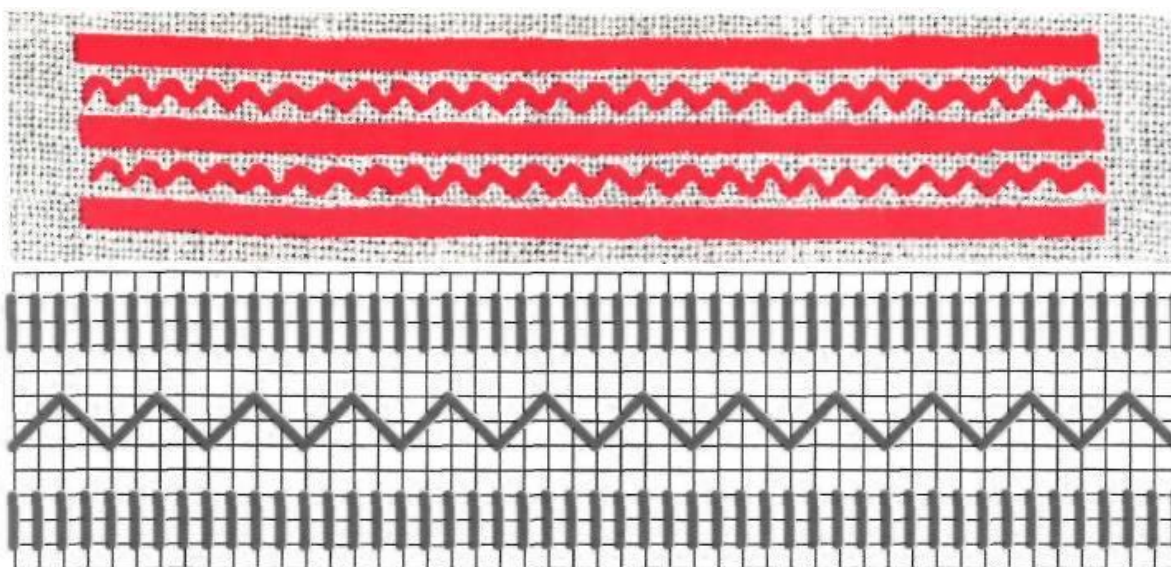

Рисунок 92. Рушниковий шов №38

Шов виконати таким чином: перший ряд – шов «качалочка»; другий ряд виконати, відступаючи одну нитку тканини, швом «хрестик» по горизонталі в один ряд на 7 нитках тканини; третій ряд – шов «качалочка».

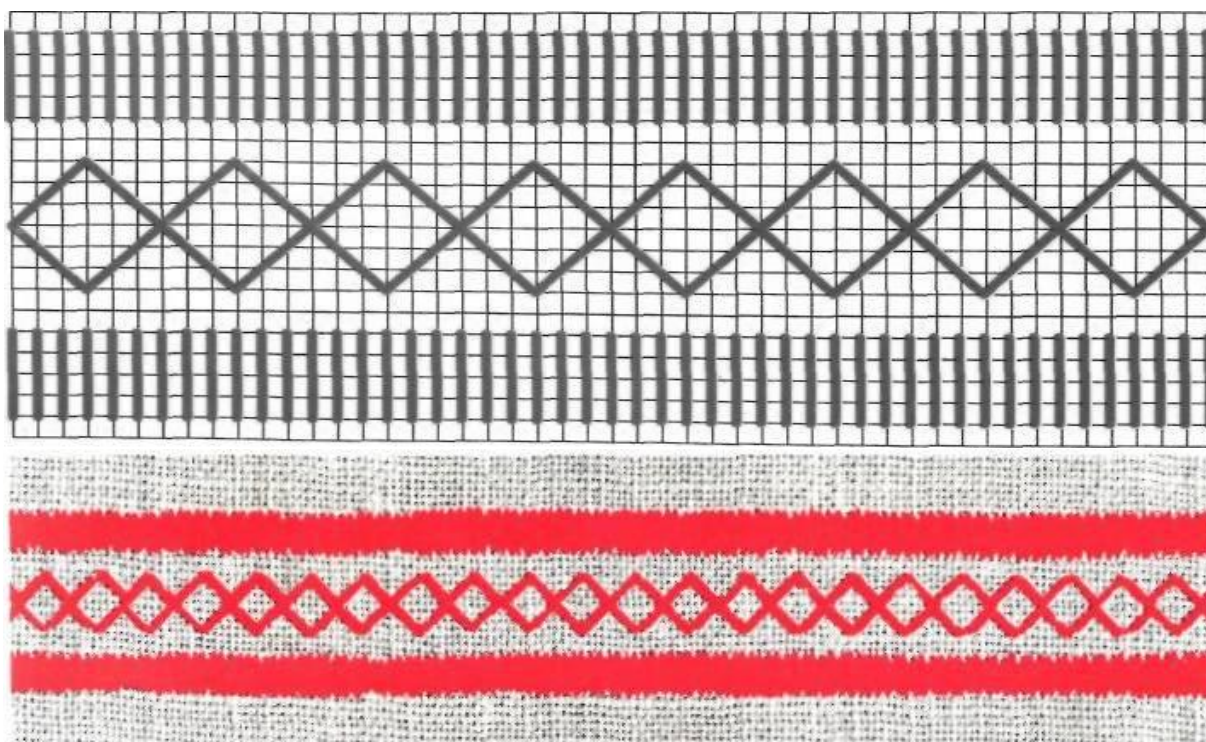

Рисунок 93. Рушниковий шов №39

Шов складається із кількох рядів, які повторюються. Шов виконати швом «просо». Для виконання його необхідно уважно лічити ряди шва за даною схемою.

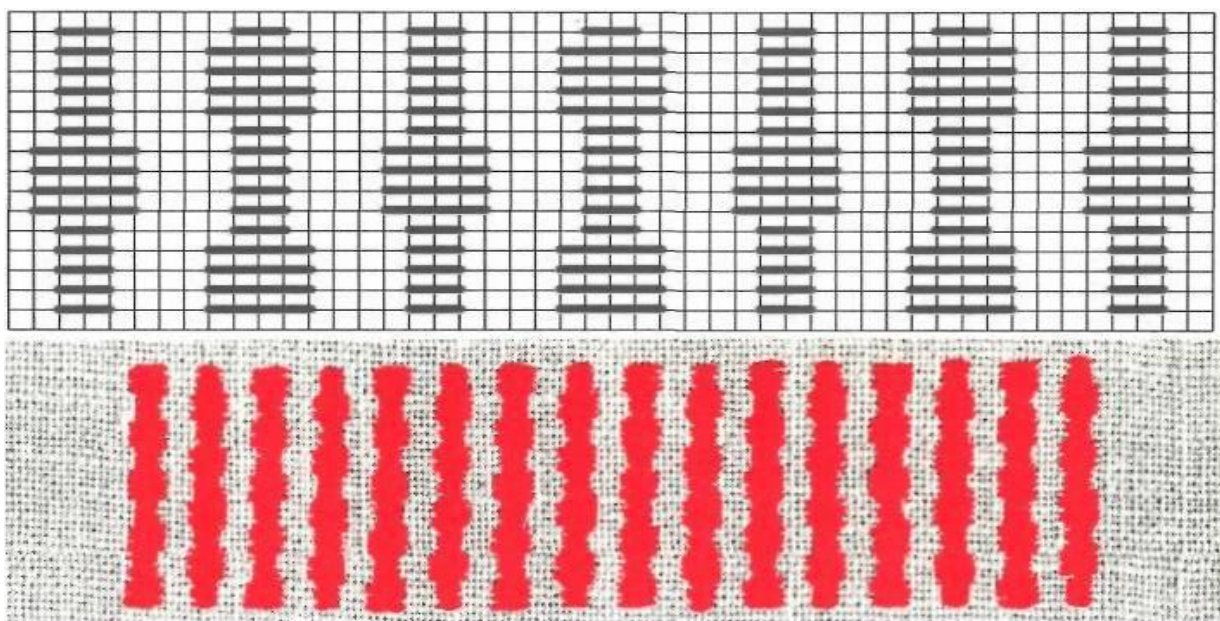

Рисунок 94. Рушниковий шов №40

Спочатку виконати шов «точна гладь» – зубці, а потім шов «косий хрестик» на чотирьох нитках тканини в два ряди. Закінчити шов зубцями у зворотному напрямку.

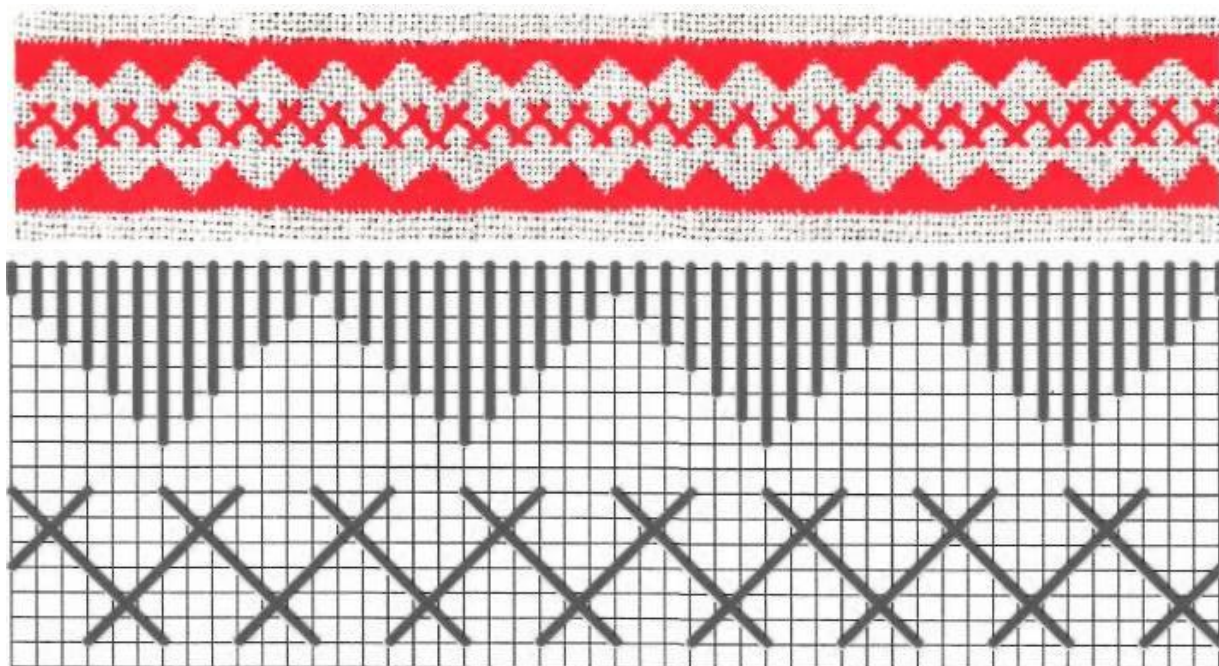

Рисунок 95. Рушниковий шов №41

Цей шов виконати поєднанням двох швів: «хрестика» і «проса». Шов «хрестик» виконати у два ряди на 4 нитках тканини. «Хрестики» розташовані у шаховому порядку.

Середину шва становить шов «просо», який складається з 10 рядів.

1, 2, 3, 8, 9 і 10 ряди виконати швом «просо» на 5 нитках тканини,

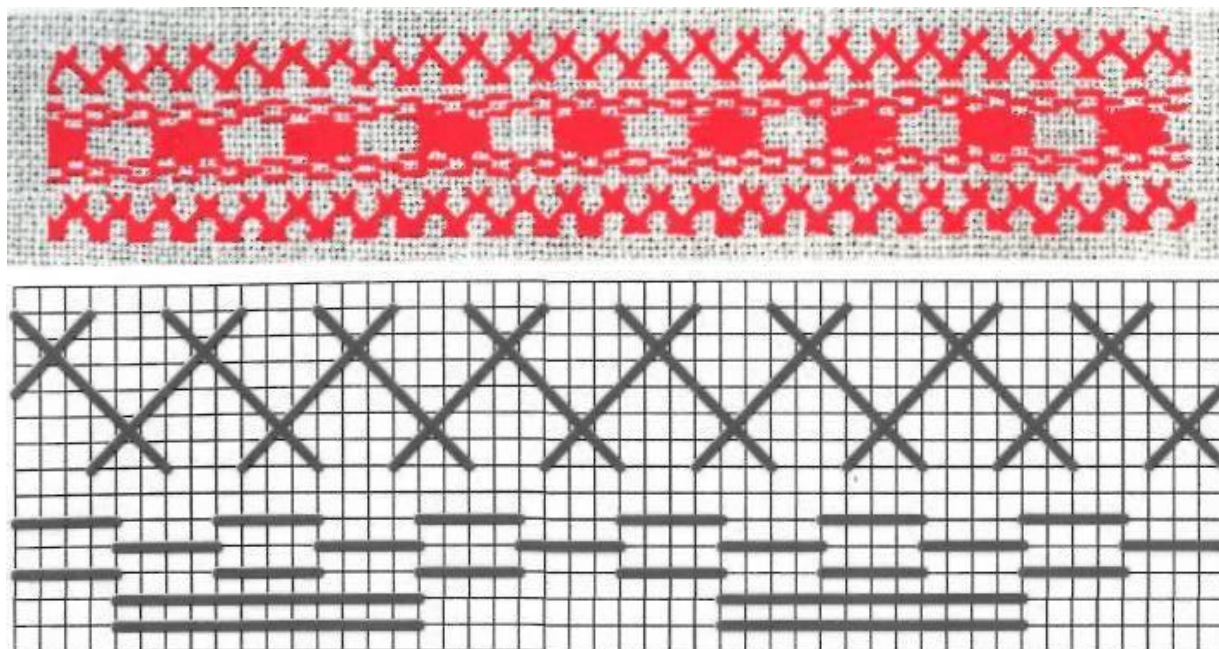
пропускаючи три нитки.

Стібки 2 і 9 рядів розташувати у шаховому порядку; 4, 5, 6 і 7 ряди виконати також швом «просо» на 13 нитках тканини.



Рисунок 96. Рушниковий шов №42

Шов подібний до попереднього, різниця полягає у відсутності шва «хрестик».

Шов містить шов «просо».

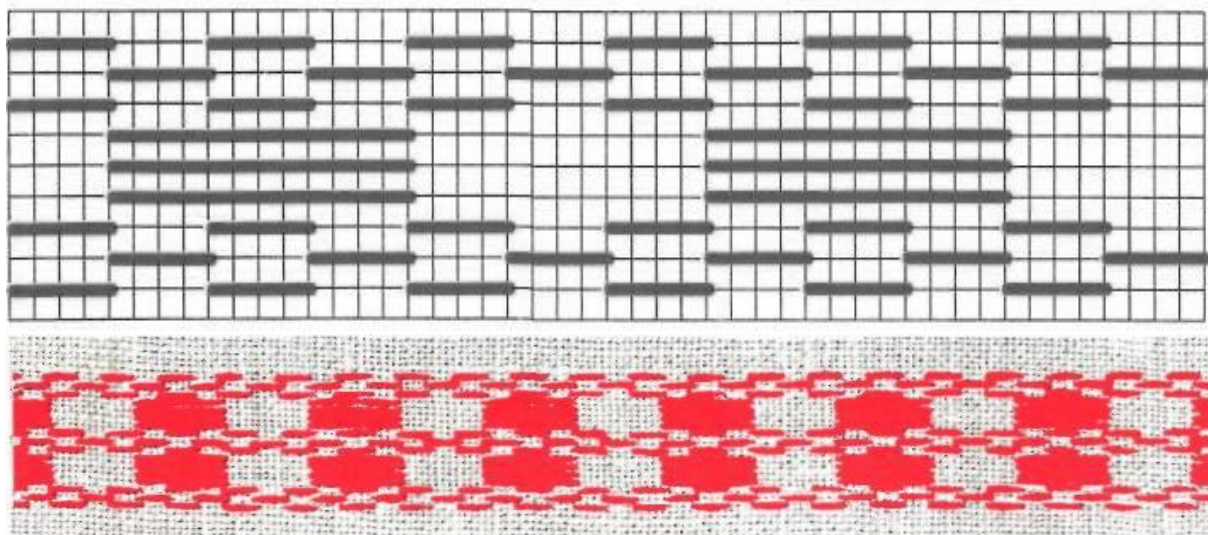

Рисунок 97. Рушниковий шов №43

Шов виконати швом «просо» на 7 нитках тканини, уважно слідкуючи за схемою. Посередині шва розташований різновид «проса» на чотирьох нитках тканини.

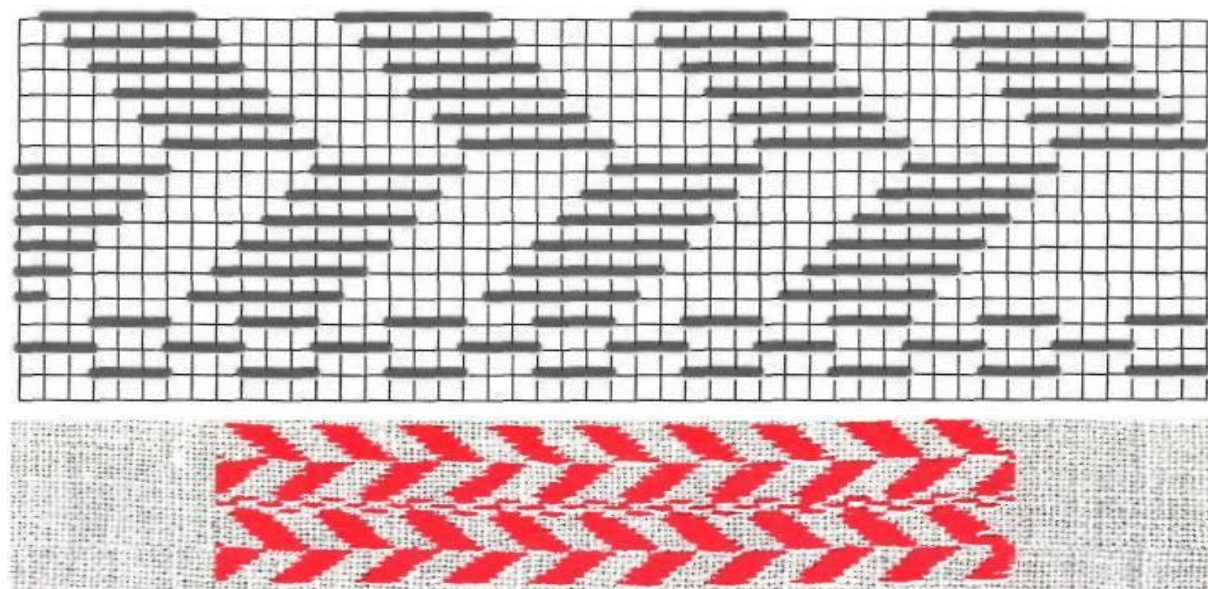

Рисунок 98. Рушниковий шов №44

Шов складається з трьох елементів. Перший і третій елементи однакові, які вишиті швом «качалочки» на 5 і 11 нитках тканини.

Відступаючи одну нитку тканини, виконати шов «просо» на семи нитках у три ряди. Наступні три ряди шва «просо» розташувати симетрично.

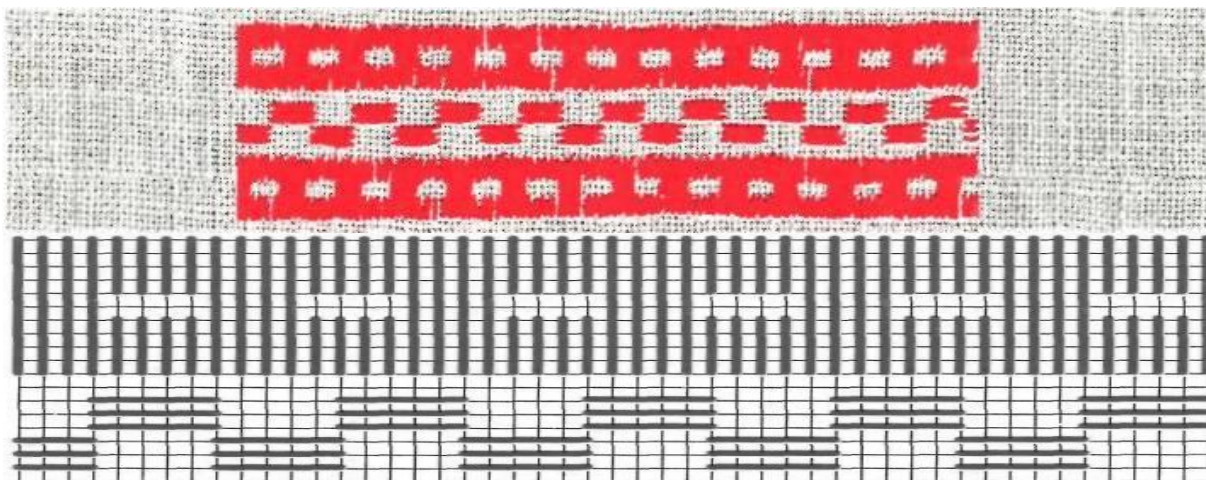

Рисунок 99. Рушниковий шов №45

Шов виконують так: вишивають шов «точна гладь» на 2, 3, 4, 5, 6, 7 і 8 нитках тканини, утворюючи зубець, потім – на 7, 6, 5, 4, 3, 2 нитках. Так повторюють до кінця ряду. Відступивши дві нитки тканини, виконати шов «просо» на чотирьох нитках тканини – 3 ряди. Далі знову виконати «зубці».

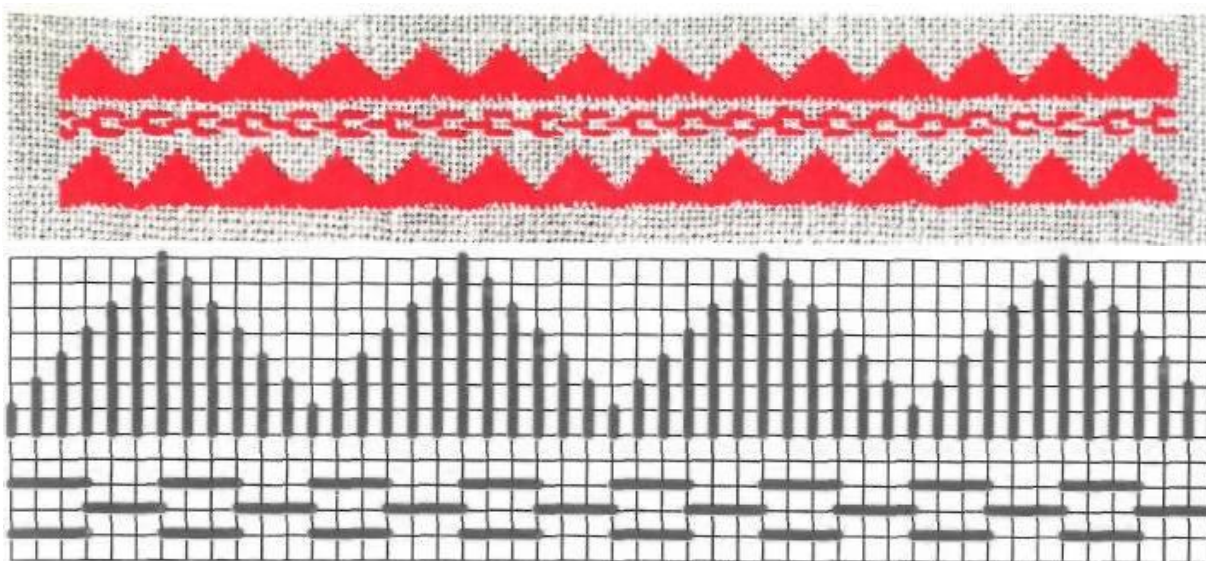

Рисунок 100. Рушниковий шов №46

Перший ряд виконати швом «просо» на 11 нитках тканини. Наступні ряди 2, 3, 4 виконати цим же швом, зміщуючи його на одну нитку вправо, а потім 5, 6, 7 ряди – на одну нитку вліво. Відступивши одну нитку тканини, виконати два ряди «хрестика» на чотирьох нитках тканини. Знову відступити одну нитку тканини і виконати шов «просо», зміщуючи на одну нитку. Так виконати 7 рядів.

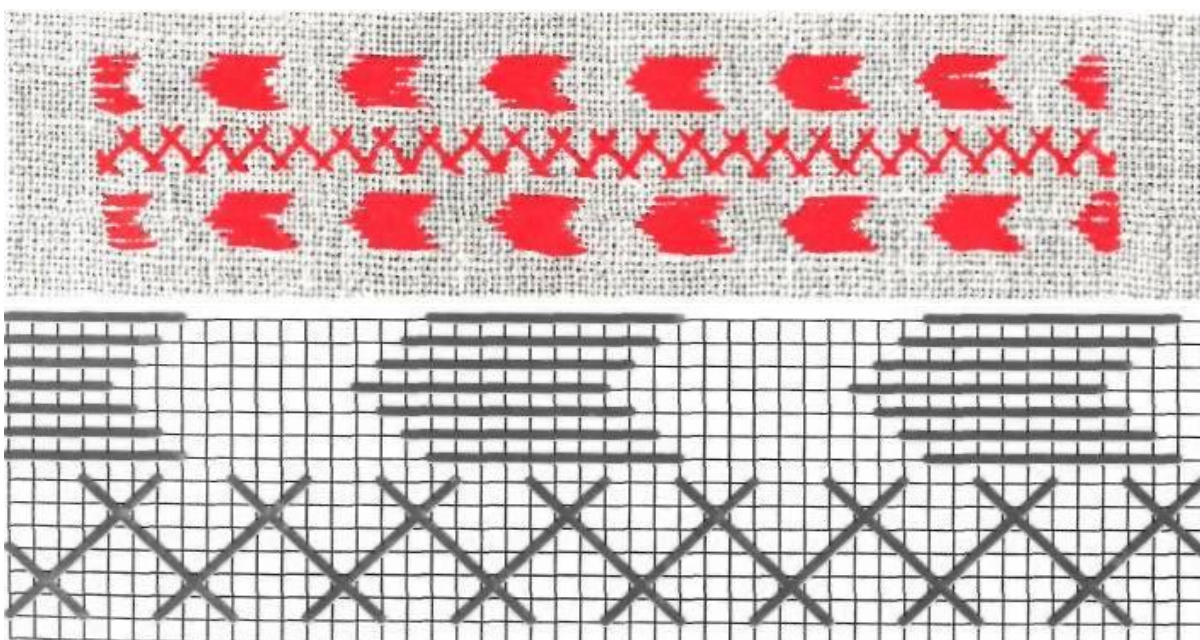

Рисунок 101. Рушниковий шов №47

Шов аналогічний до попередніх. Посередині між швами «качалочка» виконати шов «косий хрестик» у два ряди на чотирьох нитках тканини.

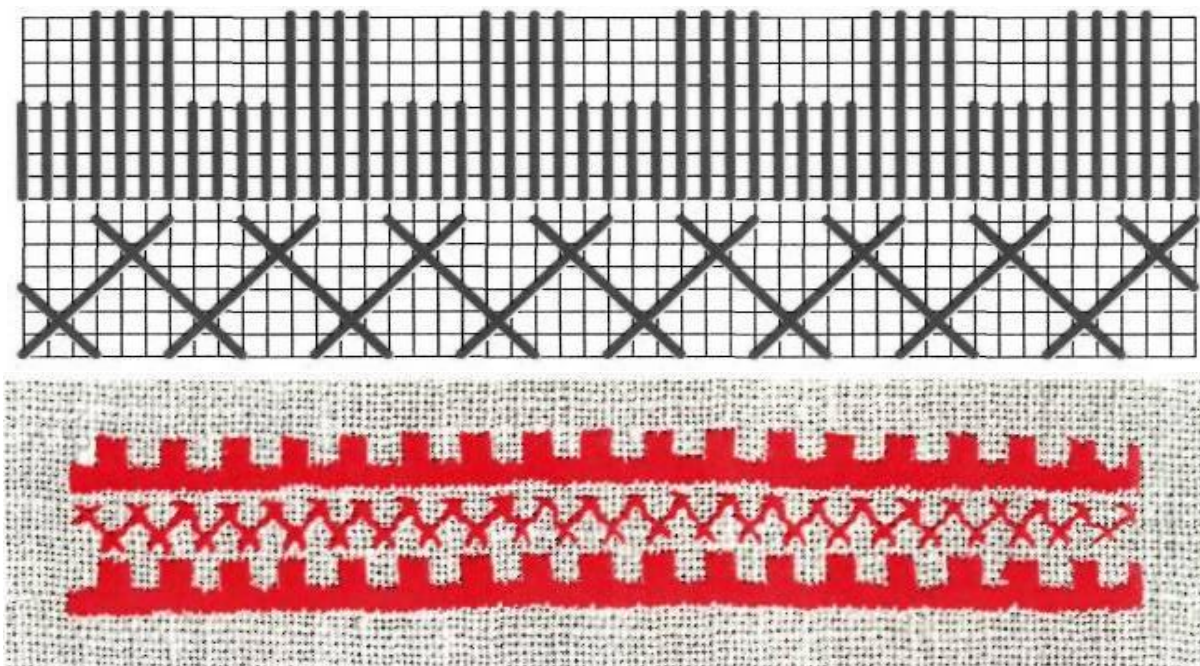

Рисунок 102. Рушниковий шов №48

Шов подібний по попередніх, але шов «качалочка» виконати на однаковій кількості ниток (9) і розташувати симетрично до шва «просо».

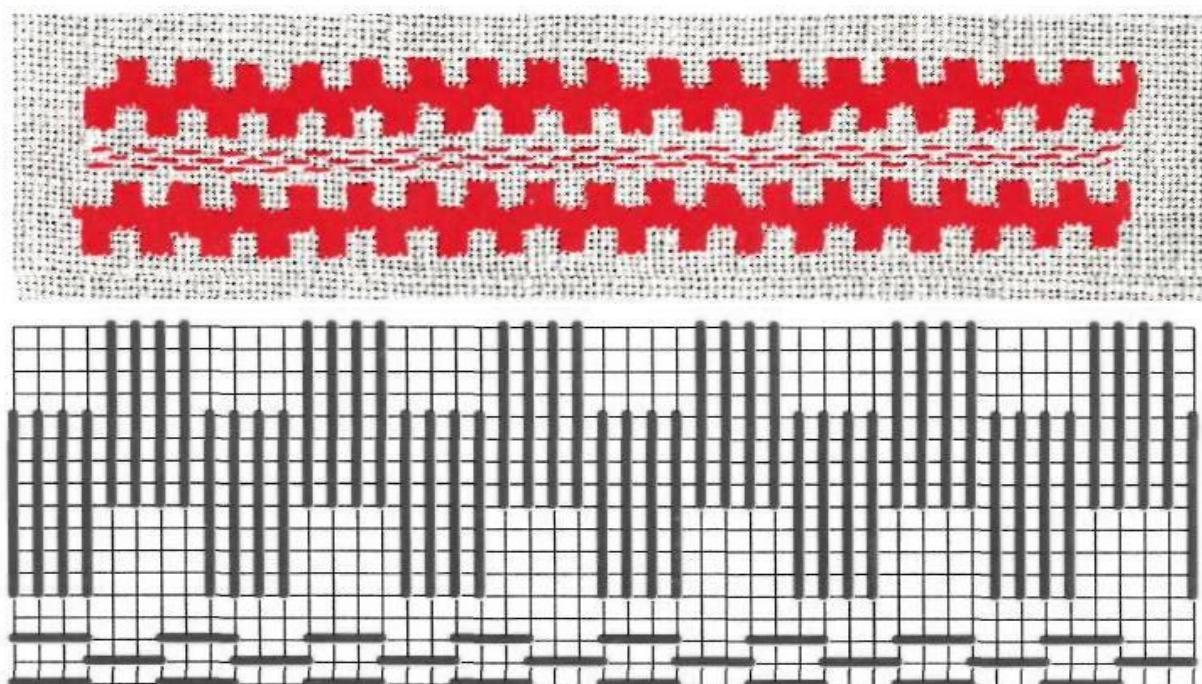

Рисунок 103. Рушниковий шов №49

Шов виконати поєднанням двох швів: «качалочка» на 9 нитках тканини і «косий хрестик» на чотирьох нитках тканини у два ряди.

Шов «качалочка» знаходиться з обох боків шва «косий хрестик».

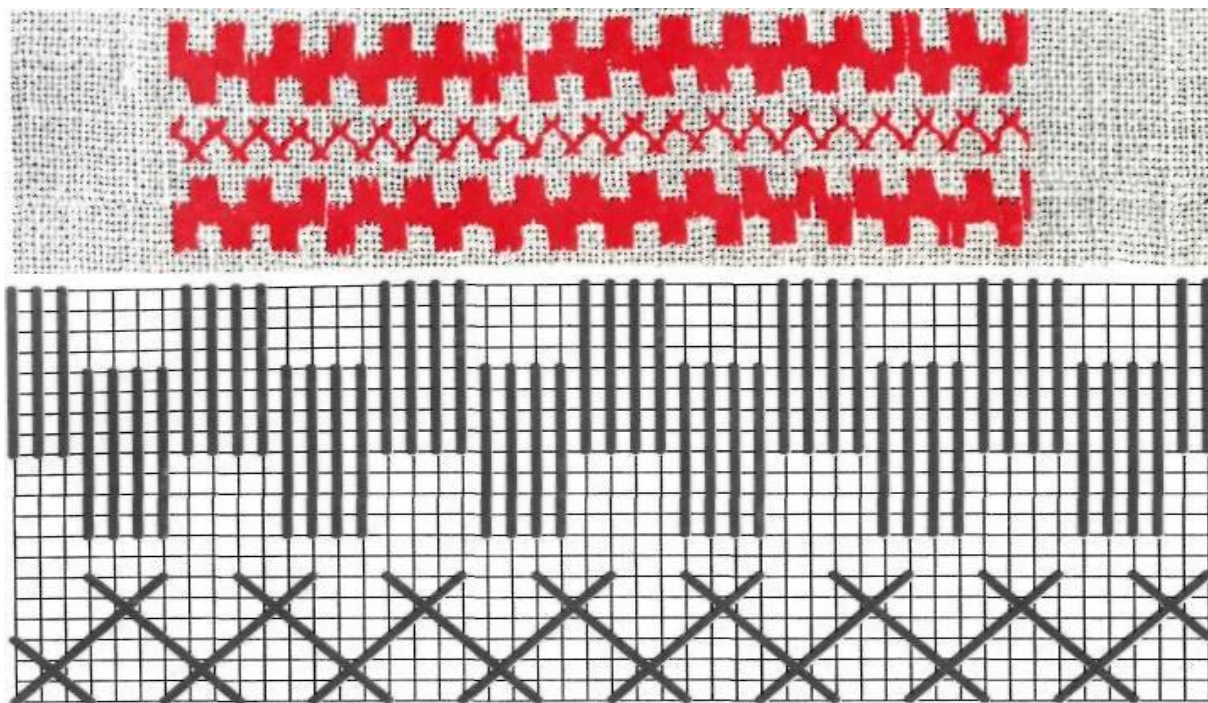

Рисунок 104. Рушниковий шов №50

Шов подібний по попереднього, лише розташування шва «качалочки» інше.

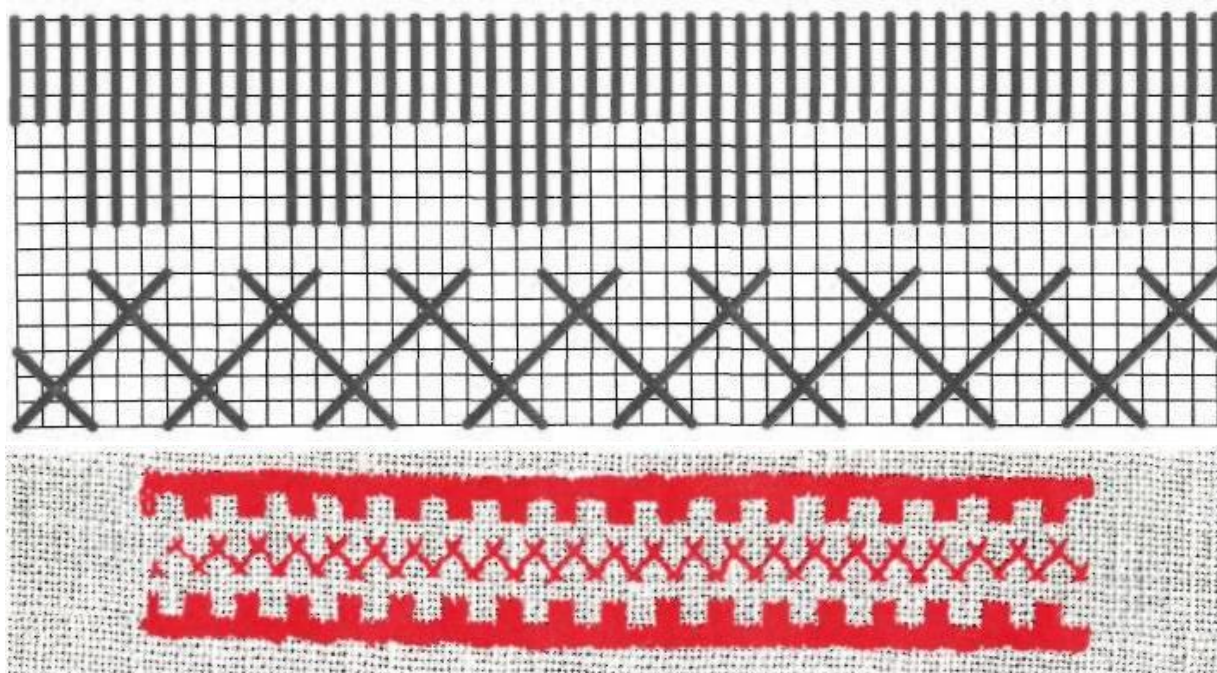

Рисунок 105. Рушниковий шов №51

Спочатку виконати шов «подвійна гладь» на восьми нитках тканини, потім на чотирьох. Таке чергування до кінця ряду.

Відступивши одну нитку тканини, виконати шов «кривулька» за раніше поданою схемою.

Далі, відступивши одну нитку тканини, виконати шов «качалочки».

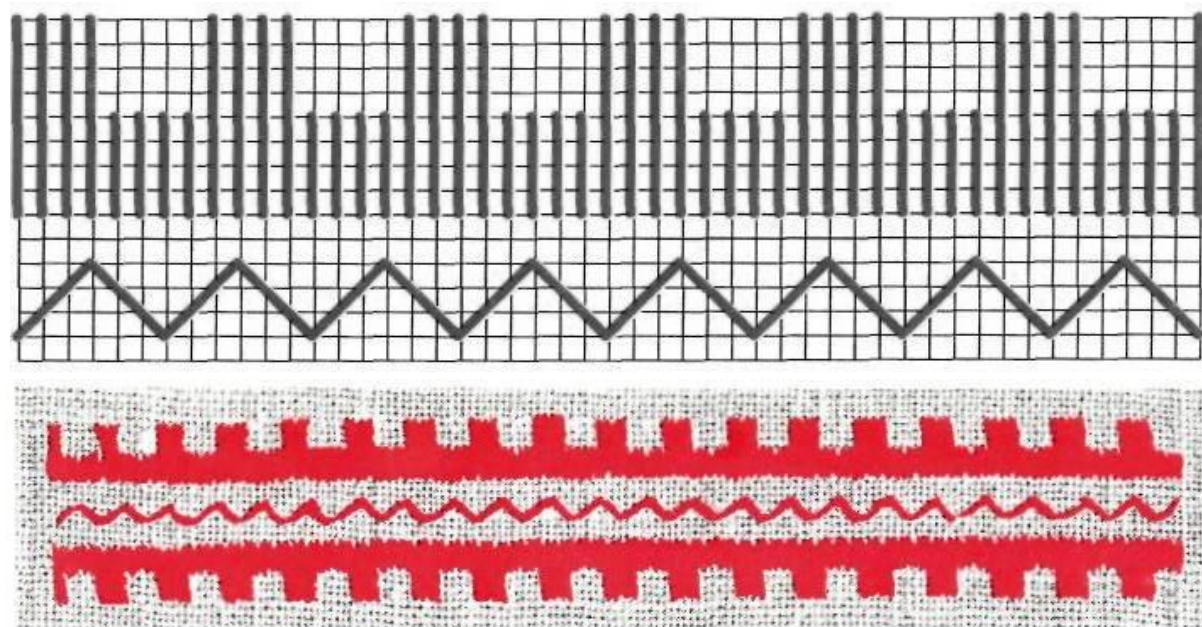

Рисунок 106. Рушниковий шов №52

Шов подібний до попереднього шва. Шов «просо», виконати посередині між рядами «подвійної гладі» і «качалочок», виконаних на восьми нитках чотири рази, а потім на 5 нитках теж чотири рази.

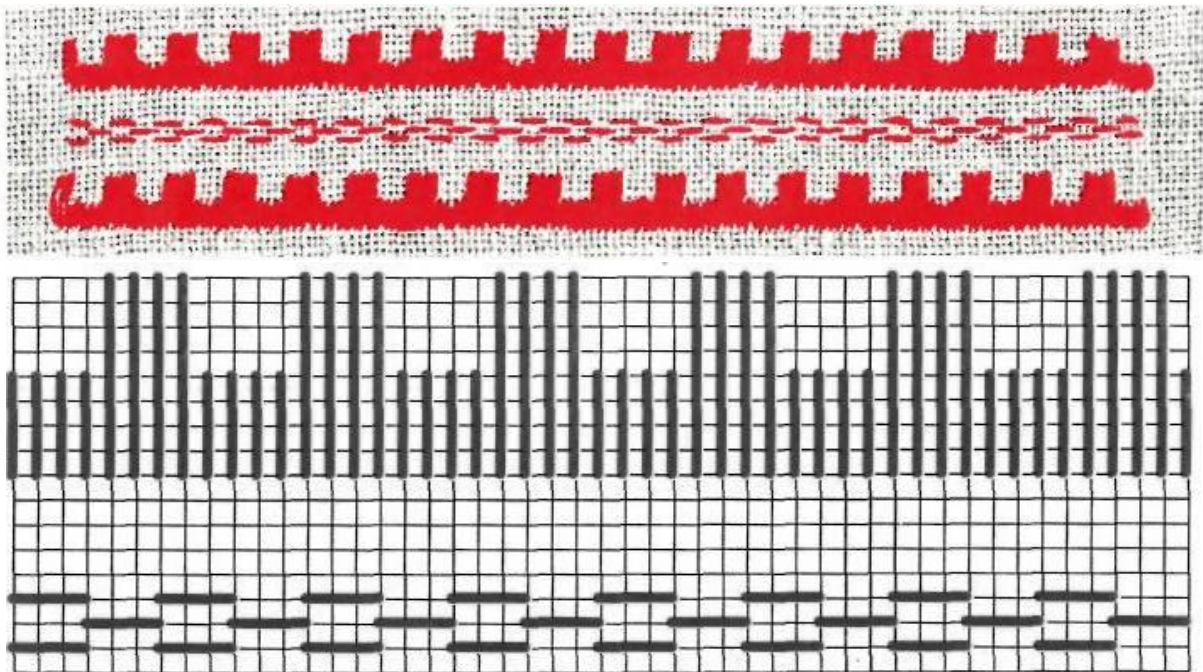

Рисунок 107. Рушниковий шов №53

Цей шов подібний до попереднього і виконується за даною схемою. Різниця полягає у розташуванні шва «качалочки», який віддалений від шва «просо» на одну нитку тканини.

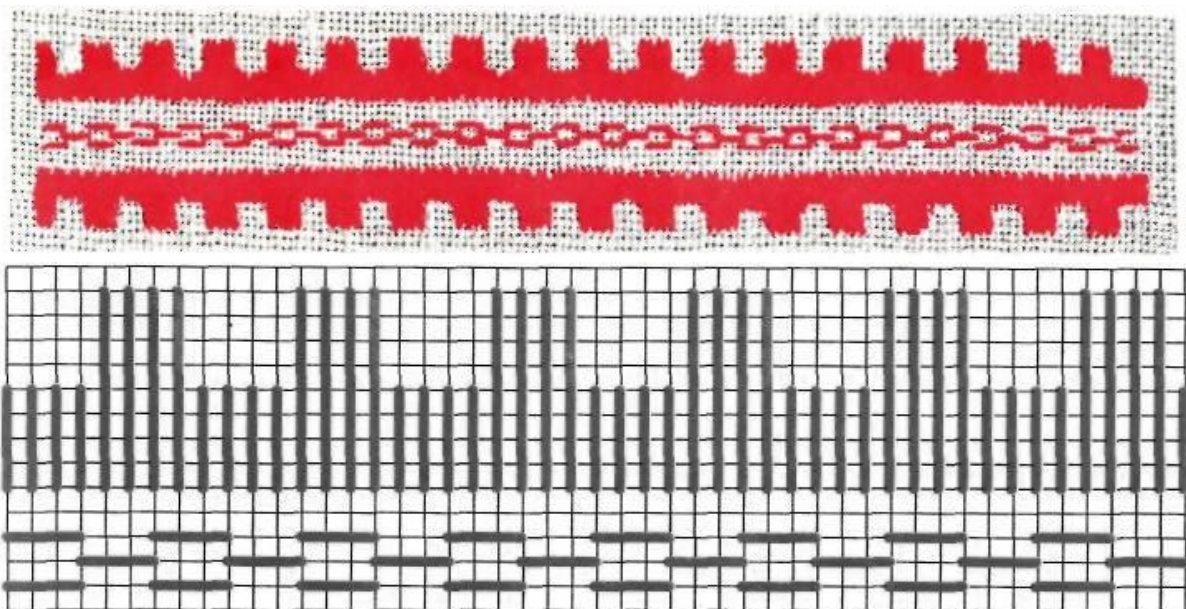

Рисунок 108. Рушниковий шов №54

Спочатку вишити шов «качалочка» на 9 нитках тканини чотири рази, потім стібки на 5 нитках тканини, чергуючи з попередніми.

Відступивши одну нитку тканини в горизонтальному напрямку, виконати 3 ряди шва «просо» на чотирьох нитках тканини.

І знову, відступивши одну нитку тканини, виконати «качалочки» за попередньою схемою.

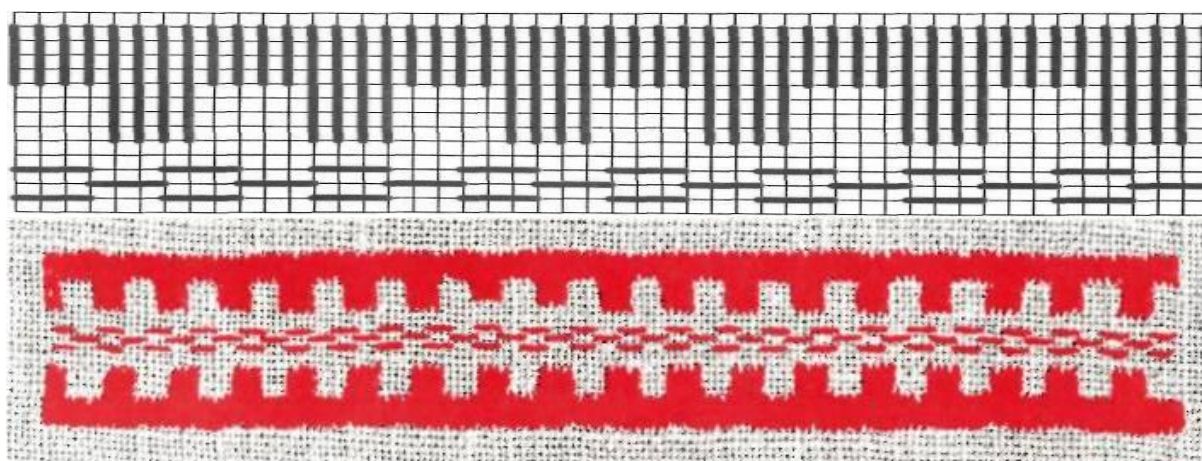

Рисунок 109. Рушниковий шов №55

На початку виконання цього шва вишити два ряди «косого хрестика» на чотирьох нитках тканини, а потім за схемою попереднього шва.

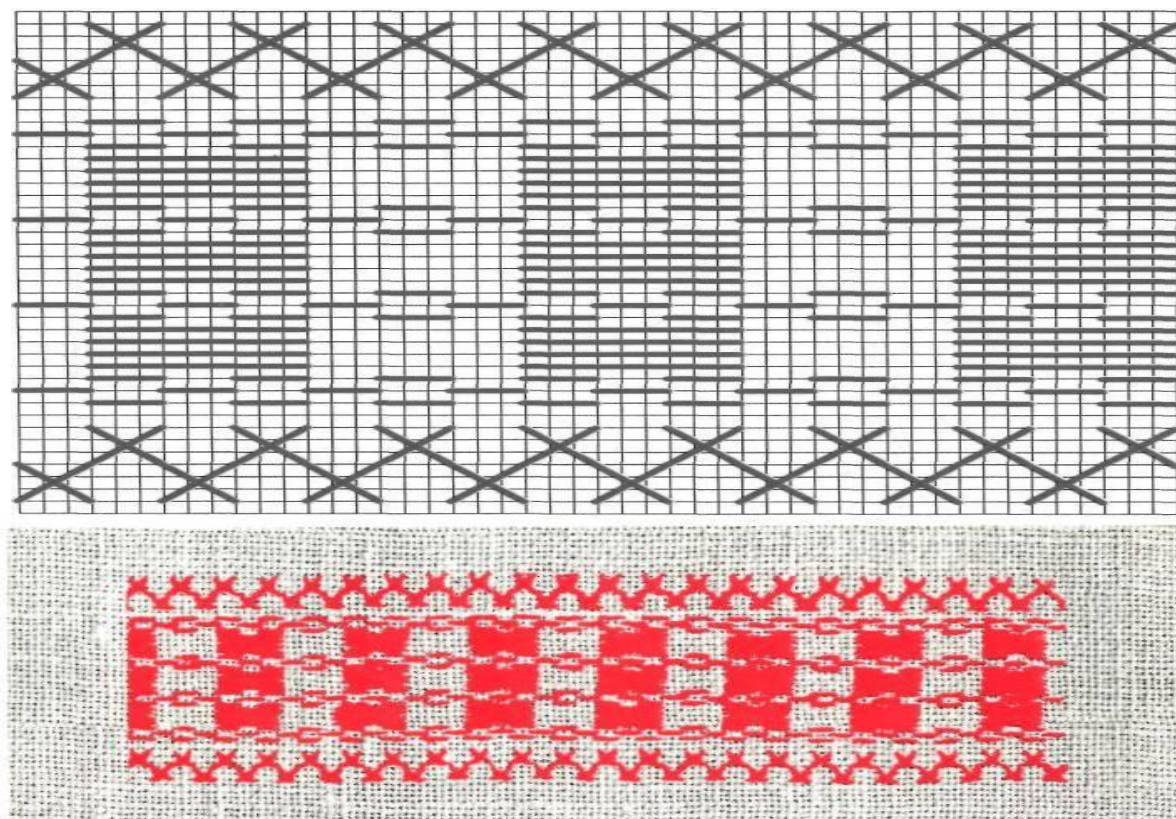

Рисунок 110. Рушниковий шов №56

Шов виконати таким чином: спочатку виконати шов «просо» на чотирьох нитках тканини три ряди. Наступний шов («подвійна гладь», «качалочки») виконати на восьми нитках тканини перпендикулярно до перших трьох рядів. Шов закінчити трьома рядами шва «просо» на чотирьох нитках тканини.

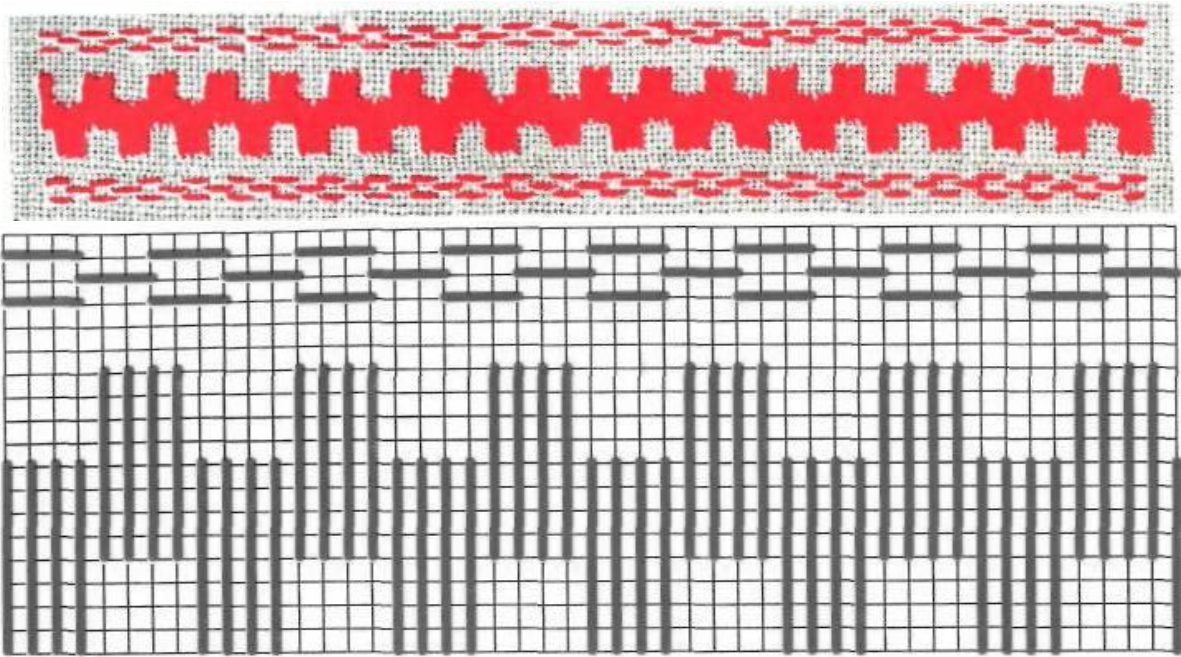

Рисунок 111. Рушниковий шов №57

Цей шов – різновид «проса». Перші три ряди виконати за схемою шва «просо». Четвертий, п'ятий, шостий і сьомий ряди виконати також за схемою шва «просо», але стібки вишивальної нитки перекривають десять ниток тканини, в перших же трьох рядах – через чотири нитки тканини.

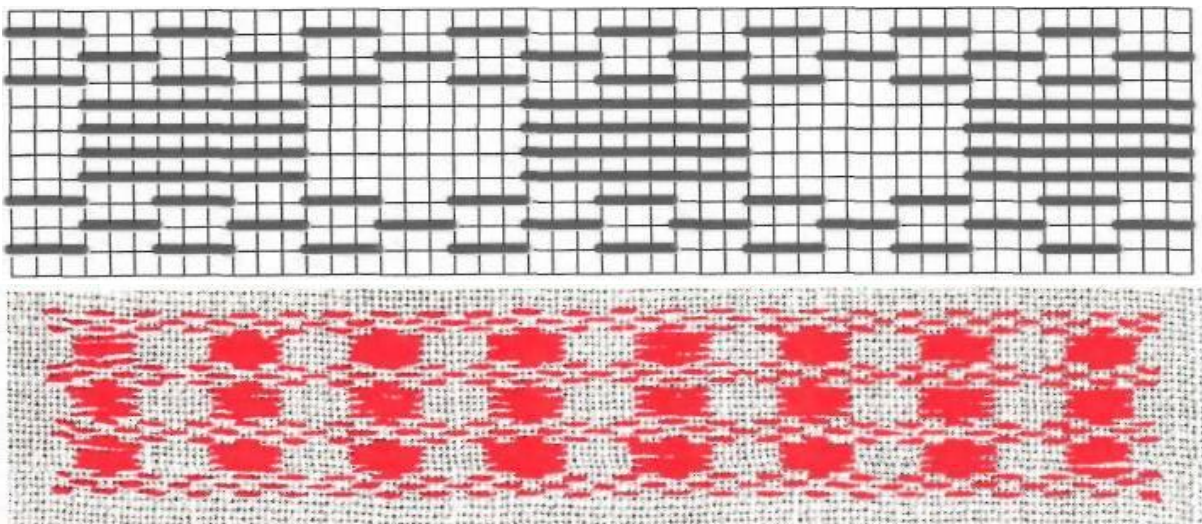

Рисунок 112. Рушниковий шов №58

Шов виконати трьома видами швів: «коса гладь», «зубці», «просо». Шов «коса гладь» – перший стібок являє собою діагональ квадрата, виконаного на п'яти нитках під кутом 45° до ниток основи і підкання з нахилом вліво, а другий стібок – з нахилом вправо.

Шов «зубці» виконати за схемою попереднього шва.

Відступаючи одну нитку тканини, виконати шов «просо» на 4 нитках тканини в 3 ряди.

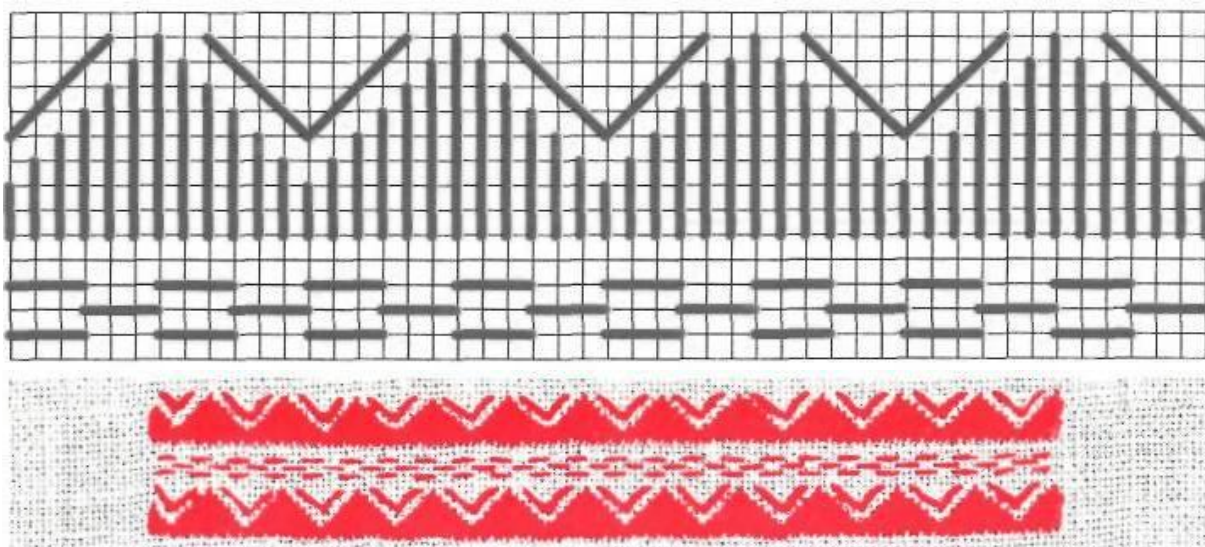

Рисунок 113. Рушниковий шов №59

Шов виконати трьома видами швів: «коса гладь», «зубці», «просо». Шов «коса гладь» виконати за схемою цього шва. Шов «зубці» виконати

на 3,4,5,6, і 7 нитках тканини. Шов «просо» виконати в 2 ряди на чотирьох нитках тканини, інші 2 ряди цього шва розташувати у шаховому порядку.

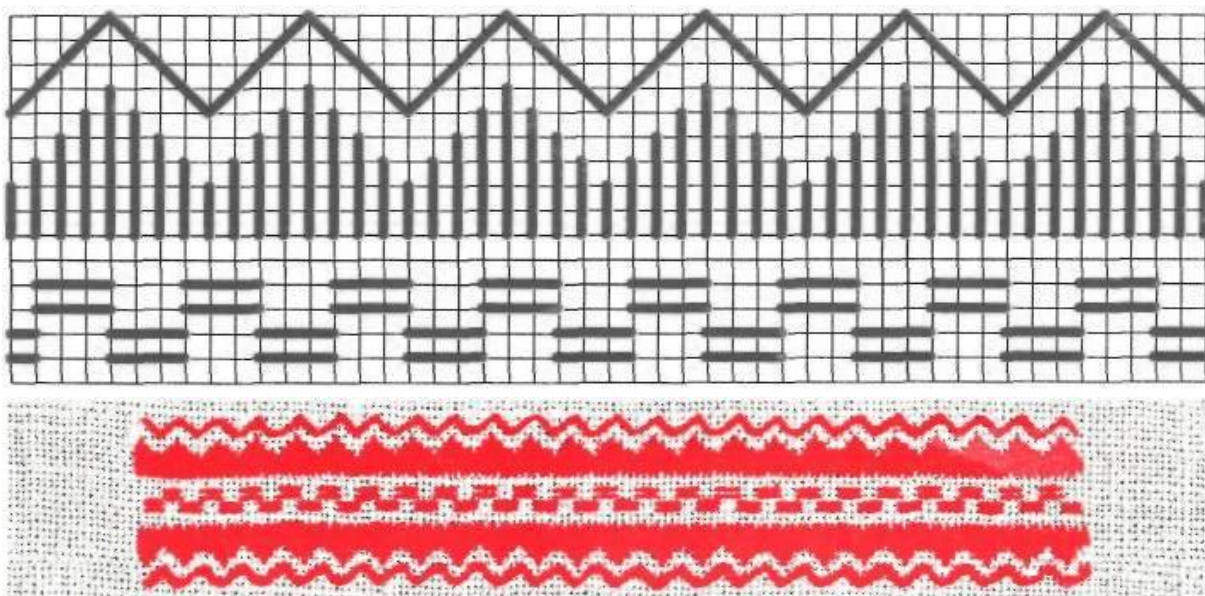

Рисунок 114. Рушниковий шов №60

Шов складається з 3 елементів: перший і третій елементи виконати швом «зубці» («кутники»), а другий – швом «просо».

Шов «зубці» виконати стібками різної довжини через одну нитку тканини. При вишиванні «зубців» кожний наступний стібок виконати довшим від попереднього на одну нитку тканини (3, 4, 5, 6, 7, 8, 9 ниток), а далі кожний стібок виконати коротшим від попереднього на одну нитку тканини (8, 7, 6, 5, 4, 3 нитки). Так утворюється «зубець». Шов «просо» виконати на чотирьох нитках тканини в 3 ряди.

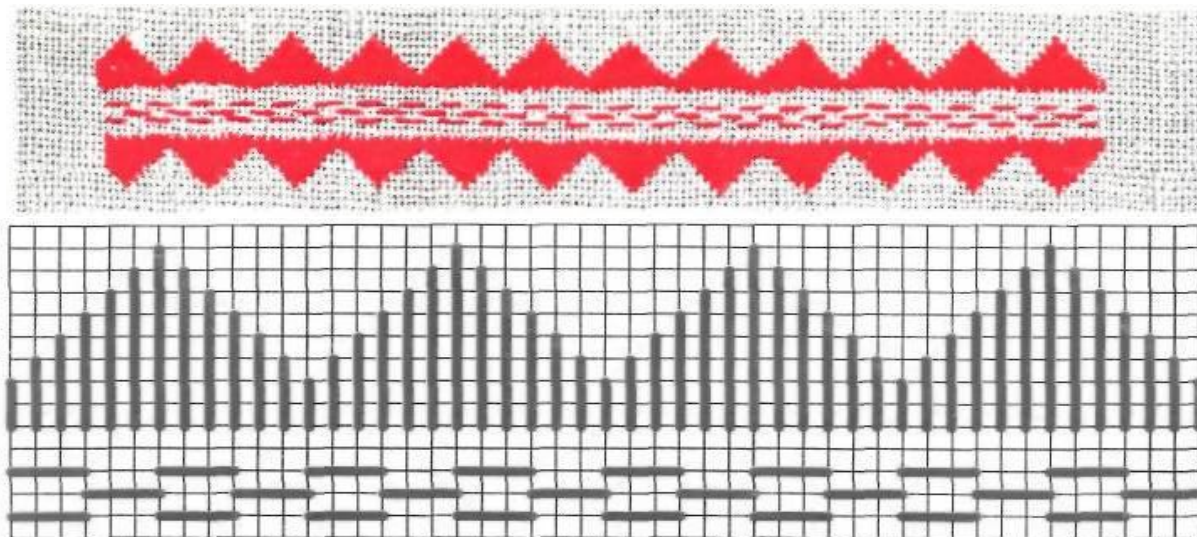

Рисунок 115. Рушниковий шов №61

Шов складається із 4 елементів. Перший і четвертий елементи виконати швом «просо» в 3 ряди на 5 нитках тканини. Відстань між стібками – 3 нитки.

Не відступаючи ниток тканини, виконуємо шов «зубці» в 2 ряди, які розташувати у шаховому порядку.

Шов «зубці» вишити на 3, 4,5,6,7,5,4,3 нитках тканини.

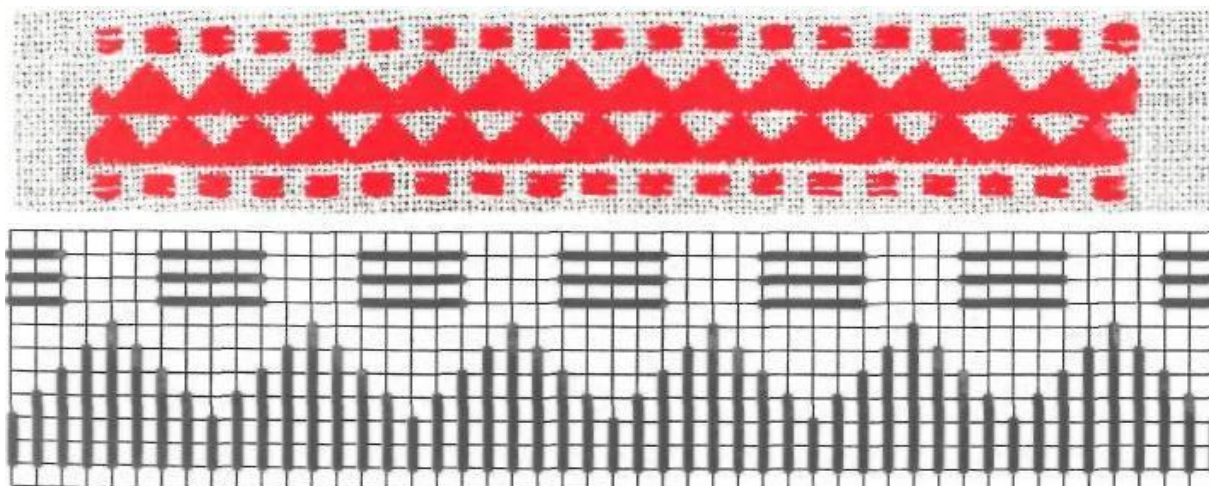

Рисунок 116. Рушниковий шов №62

У даному шві «зубці» поєднують із швом «хрестик», який виконати у 3 ряди на 4 нитках тканини.

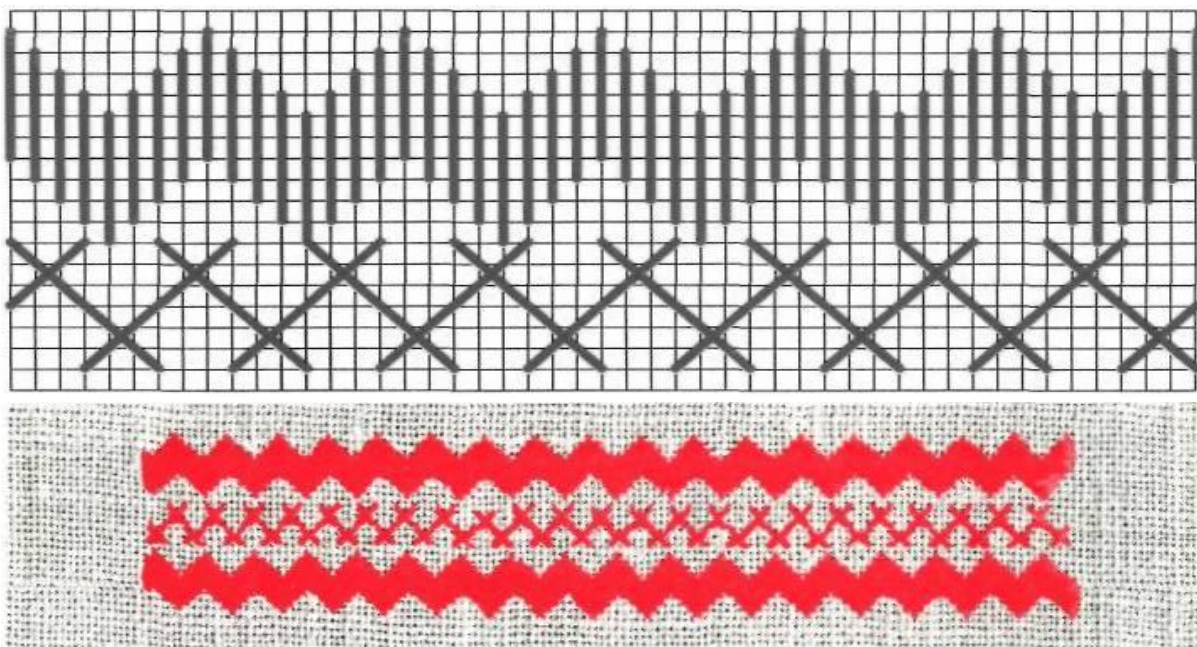

Рисунок 117. Рушниковий шов №63

Шов аналогічний до попереднього.

У середині шва між швом «зубці» виконати шов «просо» на 4 нитках тканини в 2 ряди. Наступні 2 ряди розташувати у шаховому порядку.

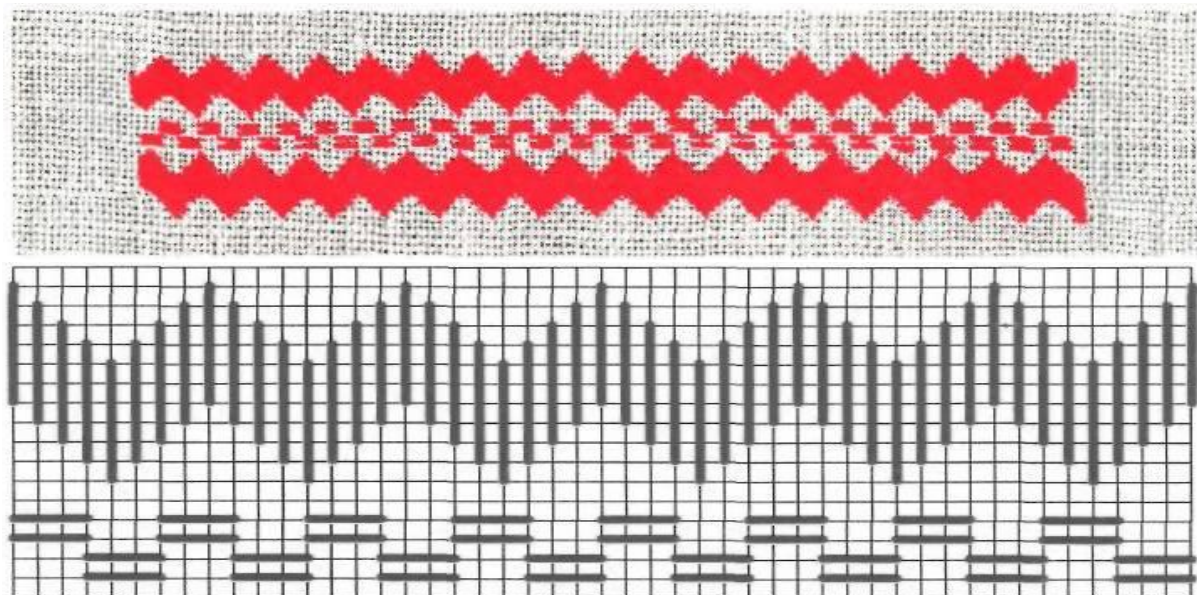

Рисунок 118. Рушниковий шов №64

Шов виконати двома видами швів: «коса гладь» на 3 нитках і «зубці», які з'єднані між собою.

Перший стібкок виконати на 4 нитках, 2 – на 6, 3 – на 8, 4 – на 10 нитках тканини, і далі в зворотному напрямку.

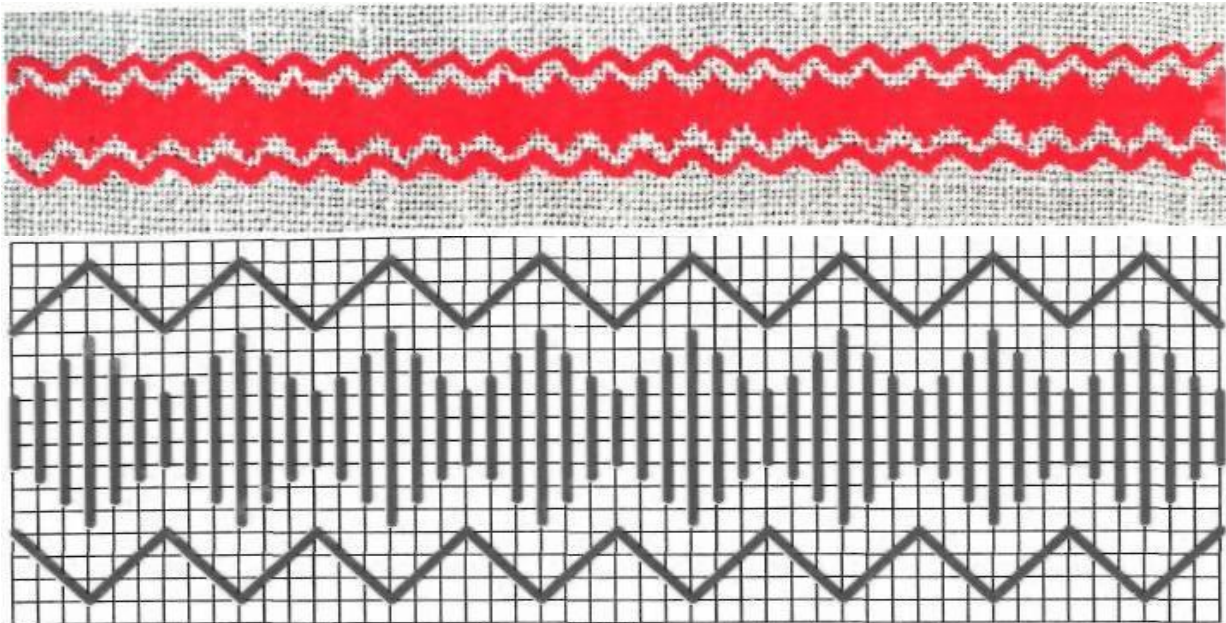

Рисунок 119. Рушниковий шов №65

Шов складається з швів «зубці» та «просо».

Шов «зубці» створює зигзагоподібну лінію.

Шов «просо» виконати на чотирьох нитках тканини.

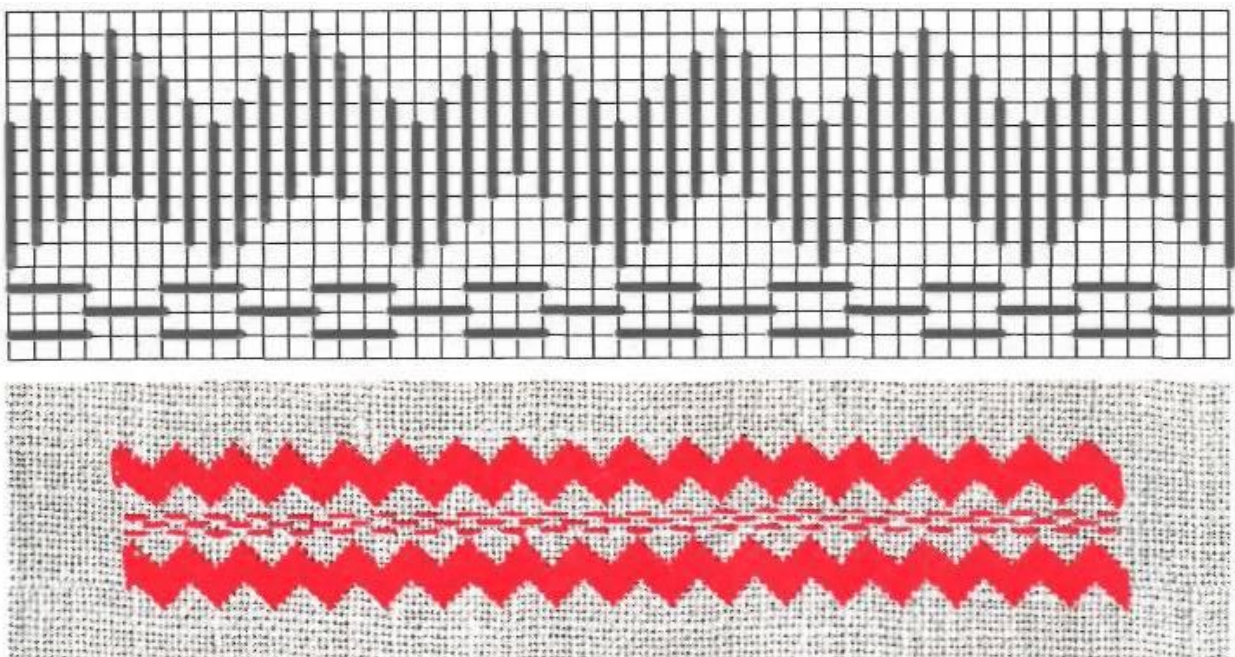

Рисунок 120. Рушниковий шов №66



Рисунок 121. Рушниковий шов №67

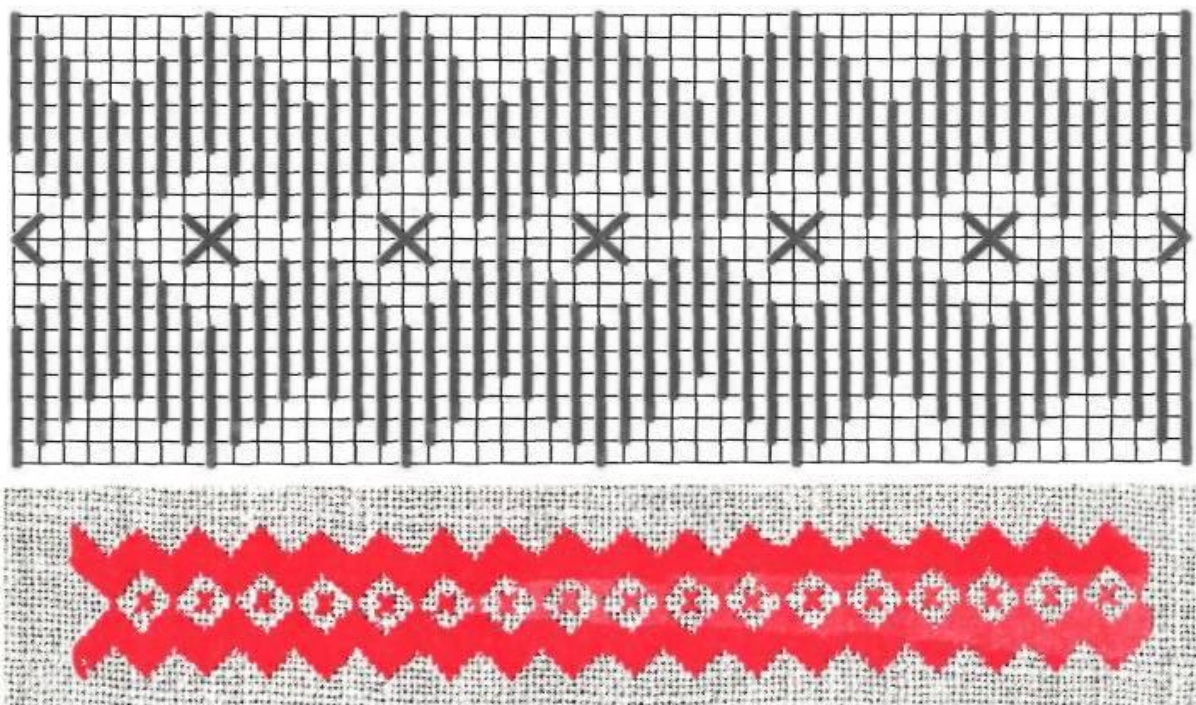

Рисунок 122. Рушниковий шов №68

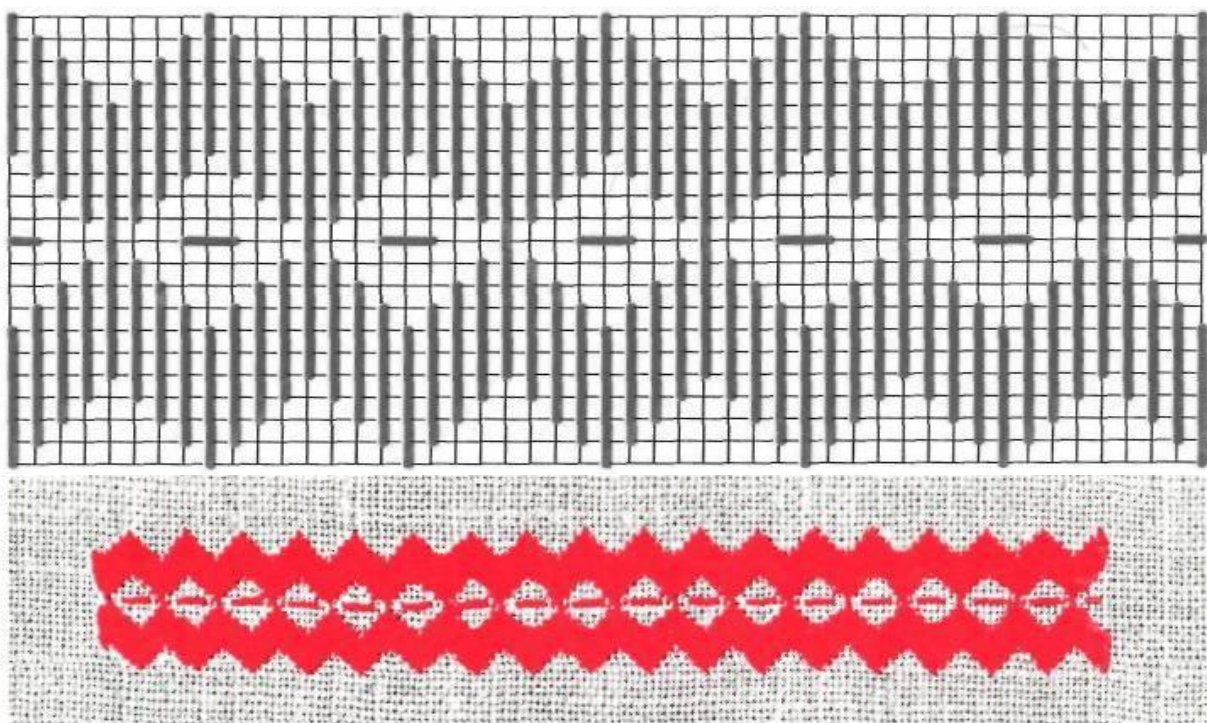

Рисунок 123. Рушниковий шов №69

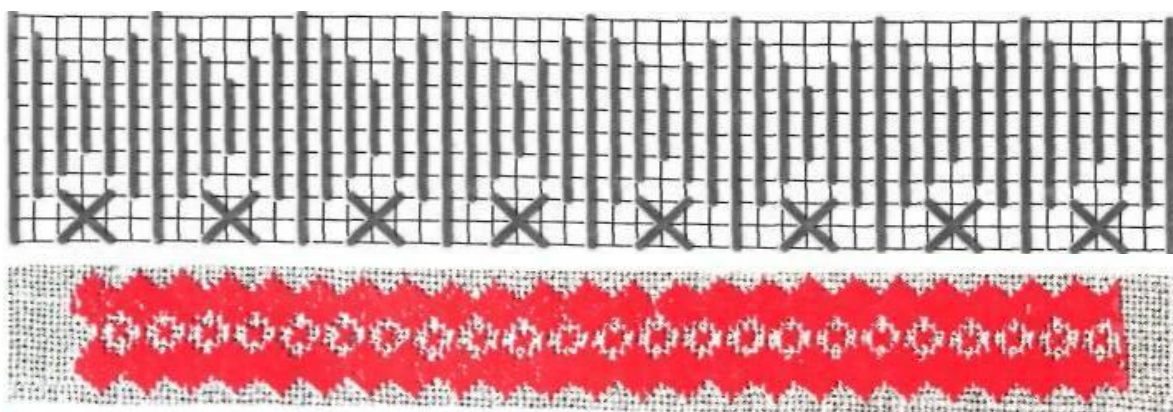

Рисунок 124. Рушниковий шов №70

Кілька швів виконуємо поєднанням двох швів: «точна гладь» і «хрестик», «точна гладь» і «просо».

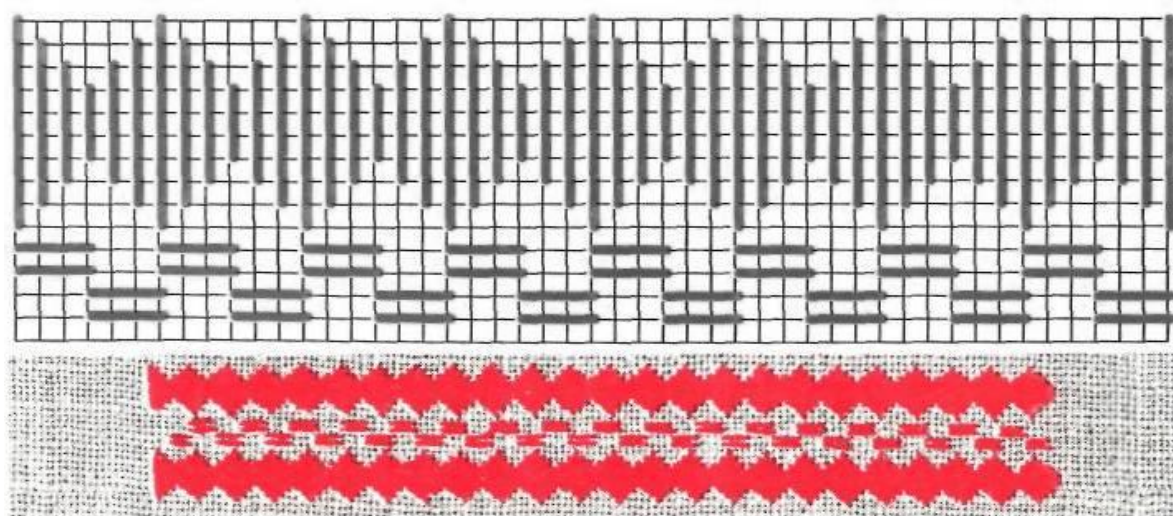
Вишити шви за поданою схемою, рахуючи нитки тканини.

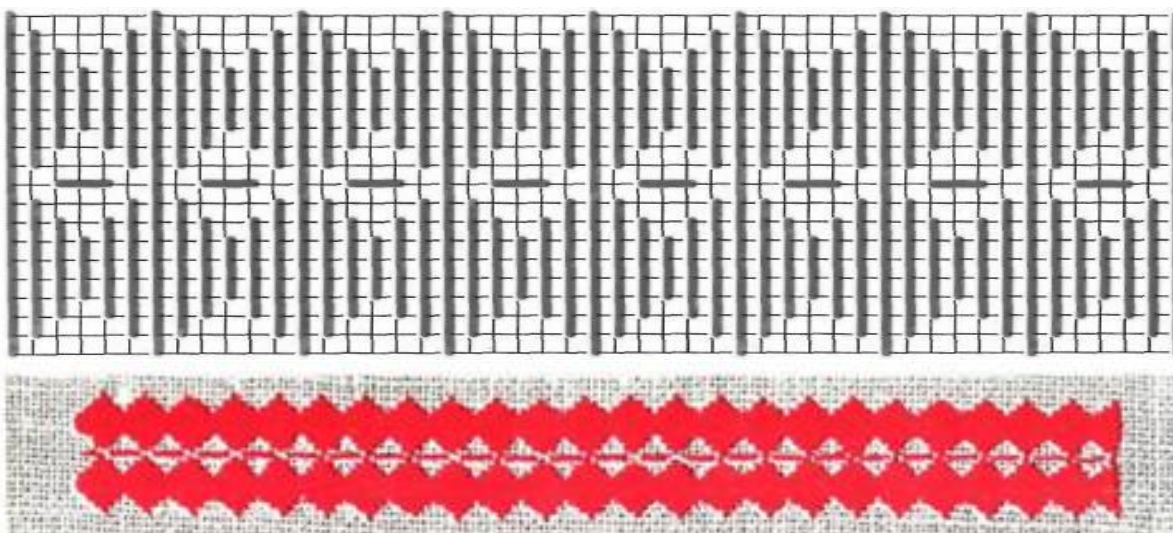

Рисунок 125. Рушниковий шов №71

Шов виконати чергуванням швів «подвійна гладь», «кривулька» «подвійна гладь», «просо» і «качалочка».

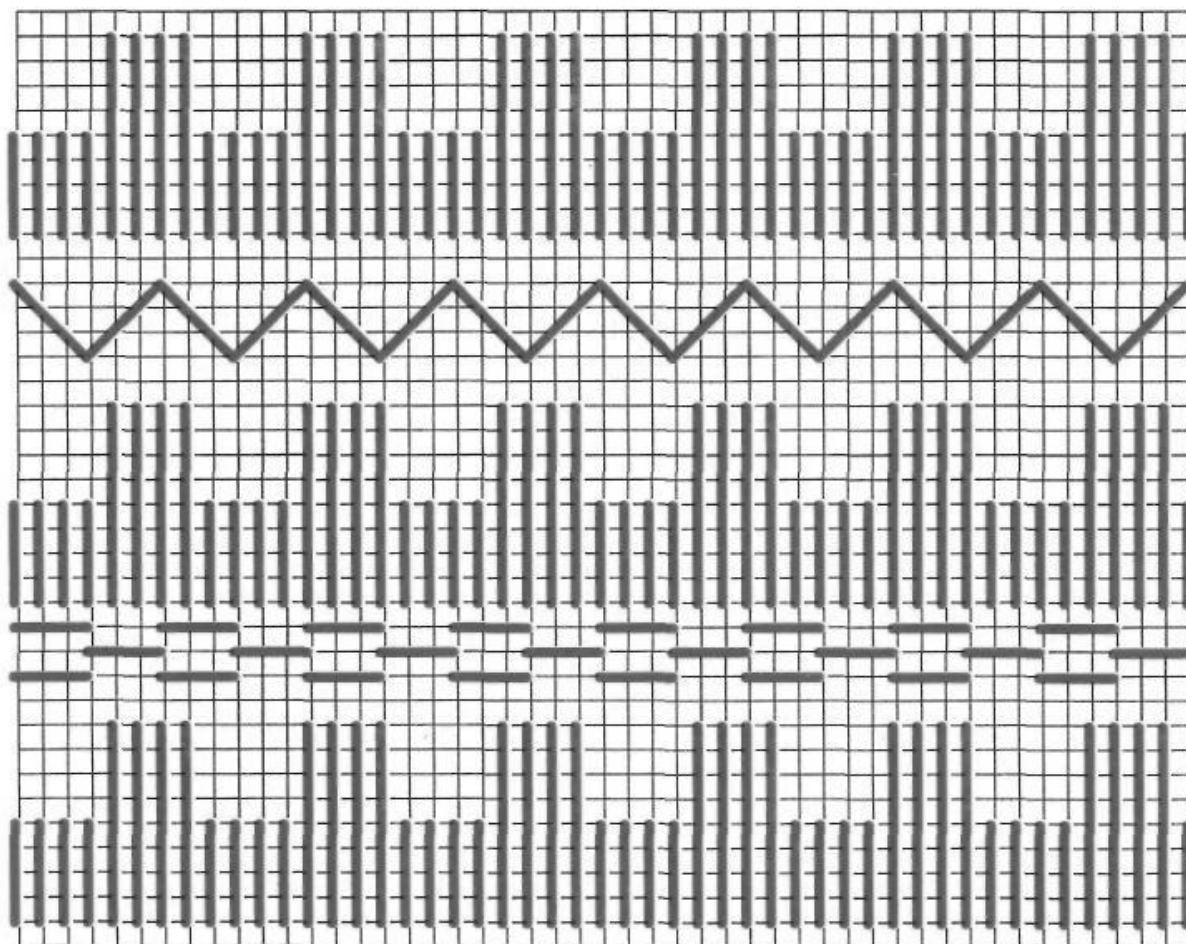

Рисунок 126. Рушниковий шов №72

Шов складається з 7 рядів. Перший і п'ятий, третій і сьомий ряди виконати швом «качалочка» на 5 і 9 нитках тканини за даною схемою. Другий і шостий ряди – швом «просо» на семи нитках тканини через дві нитки в два ряди.

Центр шва становить також шов «просо», виконаний на 4 нитках тканини.

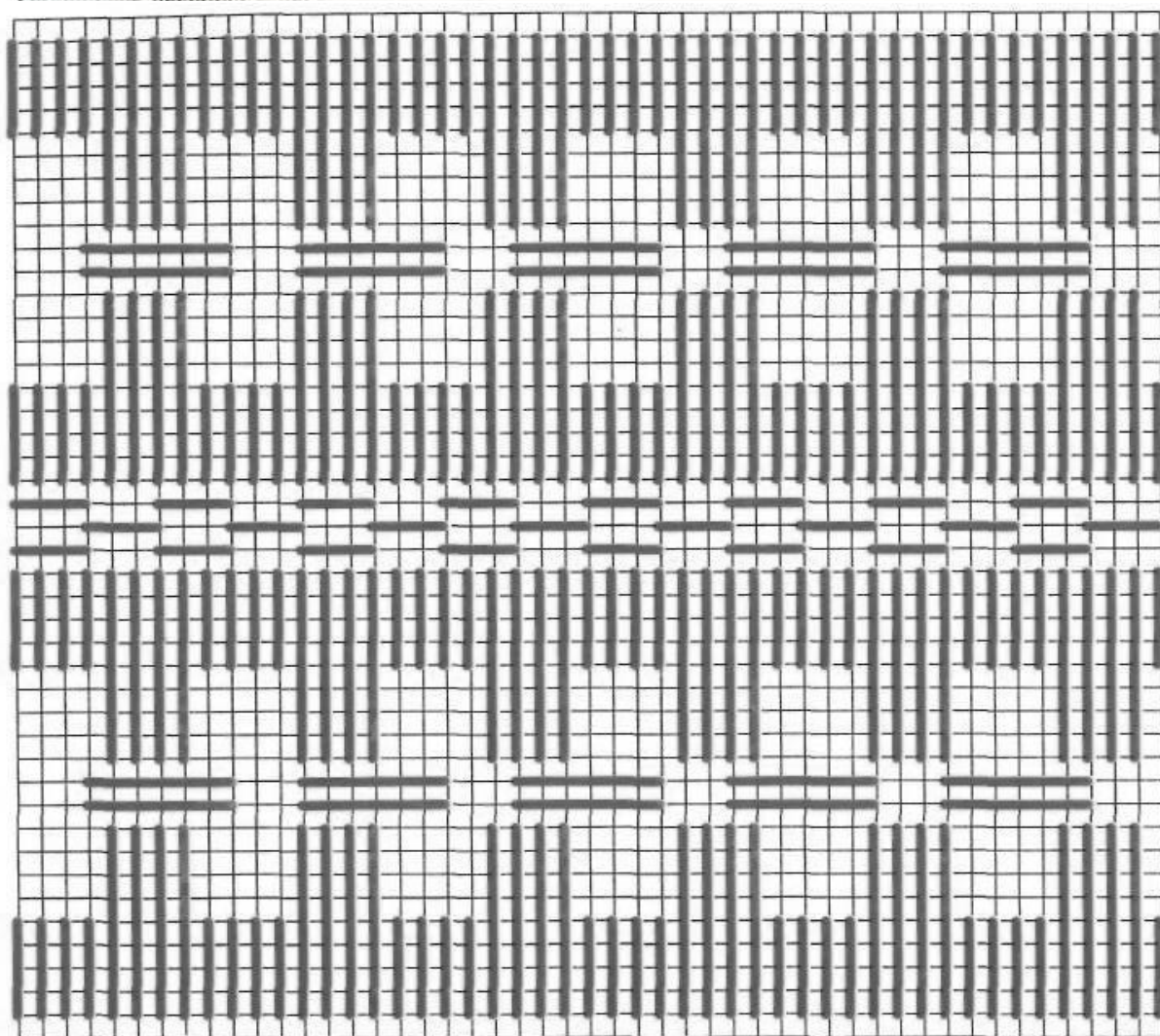

Рисунок 127. Рушниковий шов №73

Шов виконати швом «просо». При вишиванні необхідно уважно рахувати нитки тканини, створюючи красиві геометричні фігури.

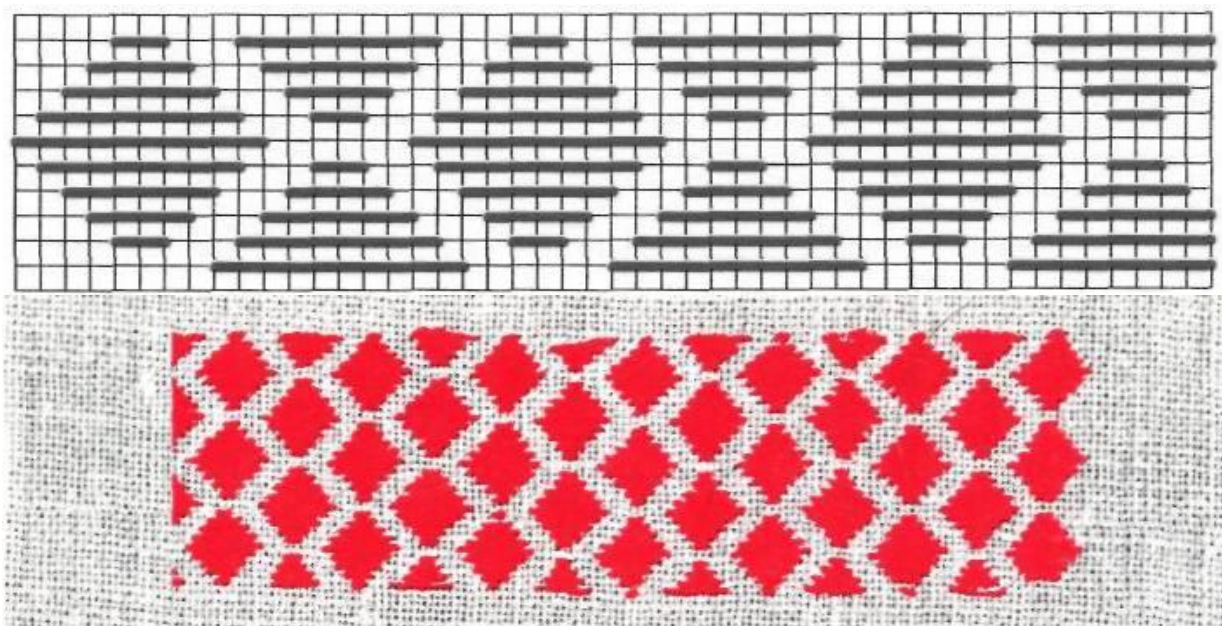

Рисунок 128. Рушниковий шов №74

Шов виконати поєднанням трьох швів: «просо», «хрестик» і «коса гладь».

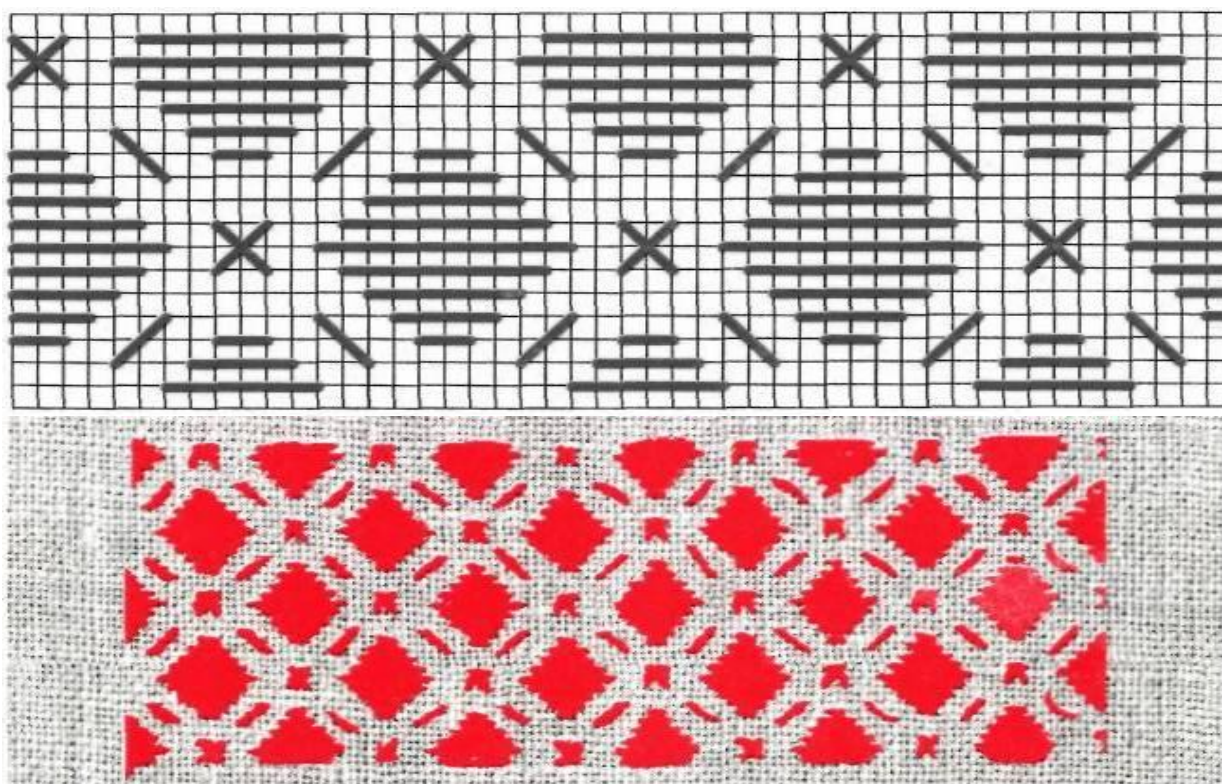

Рисунок 129. Рушниковий шов №75

Шов вишивають таким чином: спочатку виконують стібки на 7 нитках тканини, створюючи зигзагоподібний узор.

Не відступаючи жодної нитки, виконати шов «просо» на 4 нитках тканини через дві нитки. Під кожним другим стібком шва «просо» вишити 4 ряди стібків на 6 нитках тканини. Закінчити шов «просо» стібками на 4 нитках тканини, а далі вишити стібки на 7 нитках тканини.

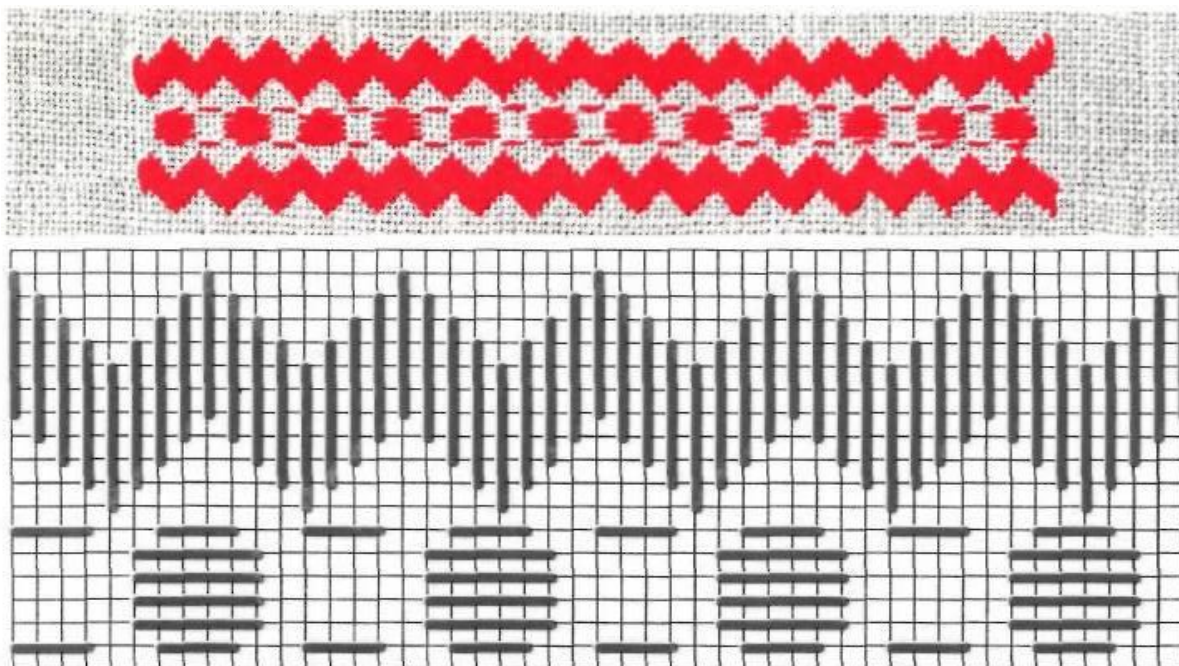

Рисунок 130. Рушниковий шов №76

Шов виконати швом «просо». Фігури, які утворюються на тканині, нагадують трикутники, які розташовані у шаховому порядку.

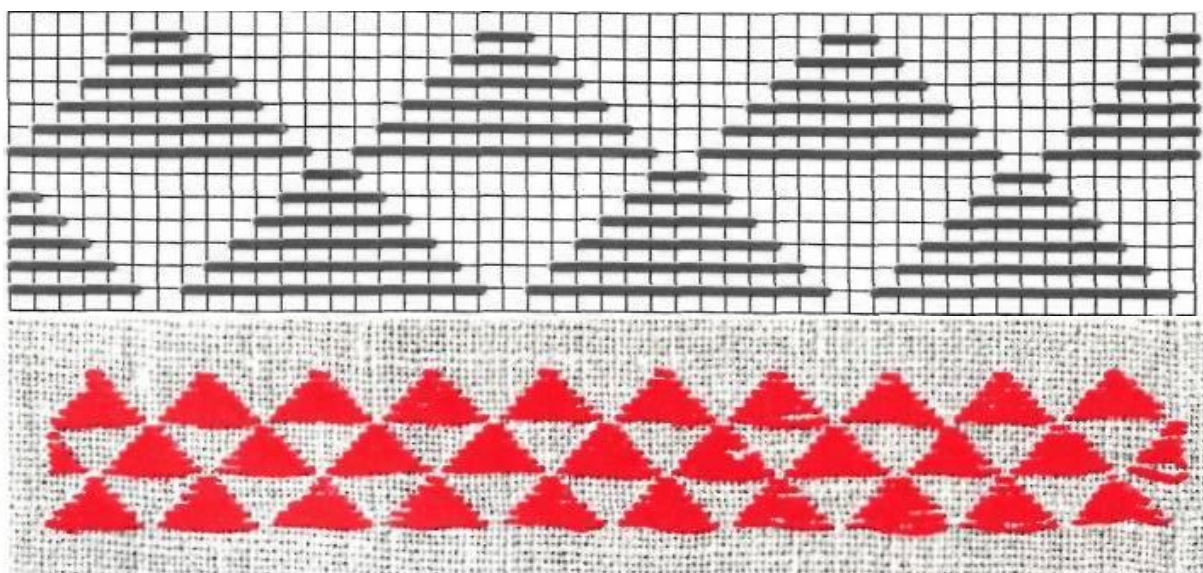

Рисунок 131. Рушниковий шов №77

До складу шва входять шви: «коса гладь», «точна гладь», «хрестик».

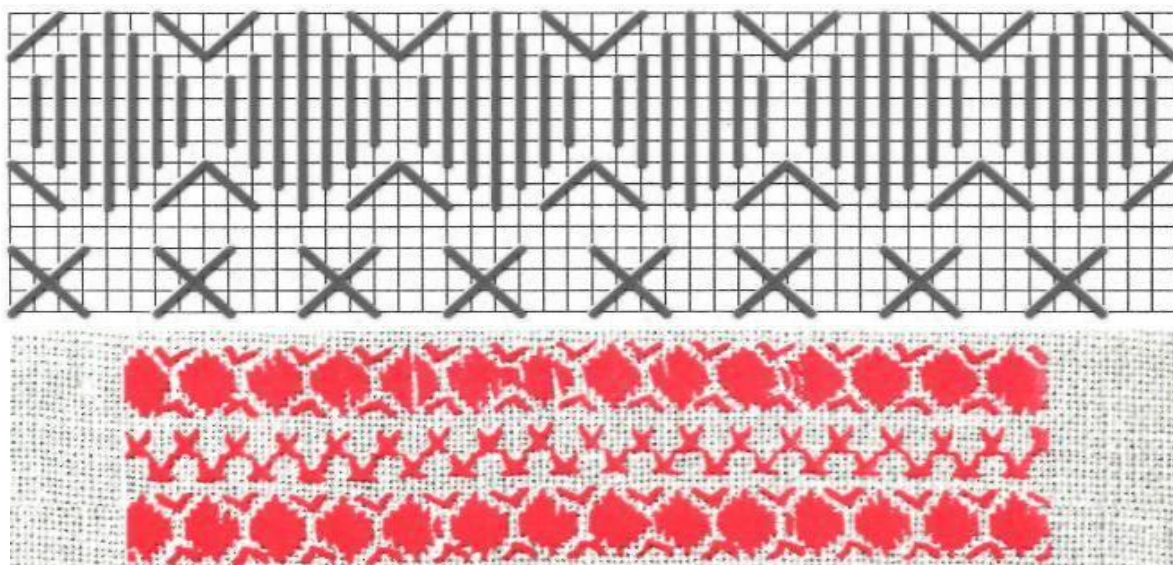

Рисунок 132. Рушниковий шов №78

Шов вишити з використанням двох швів: «точна гладь» і «коса гладь». При виконанні цього шва потрібно уважно рахувати нитки тканини, слідкуючи за схемою узору.

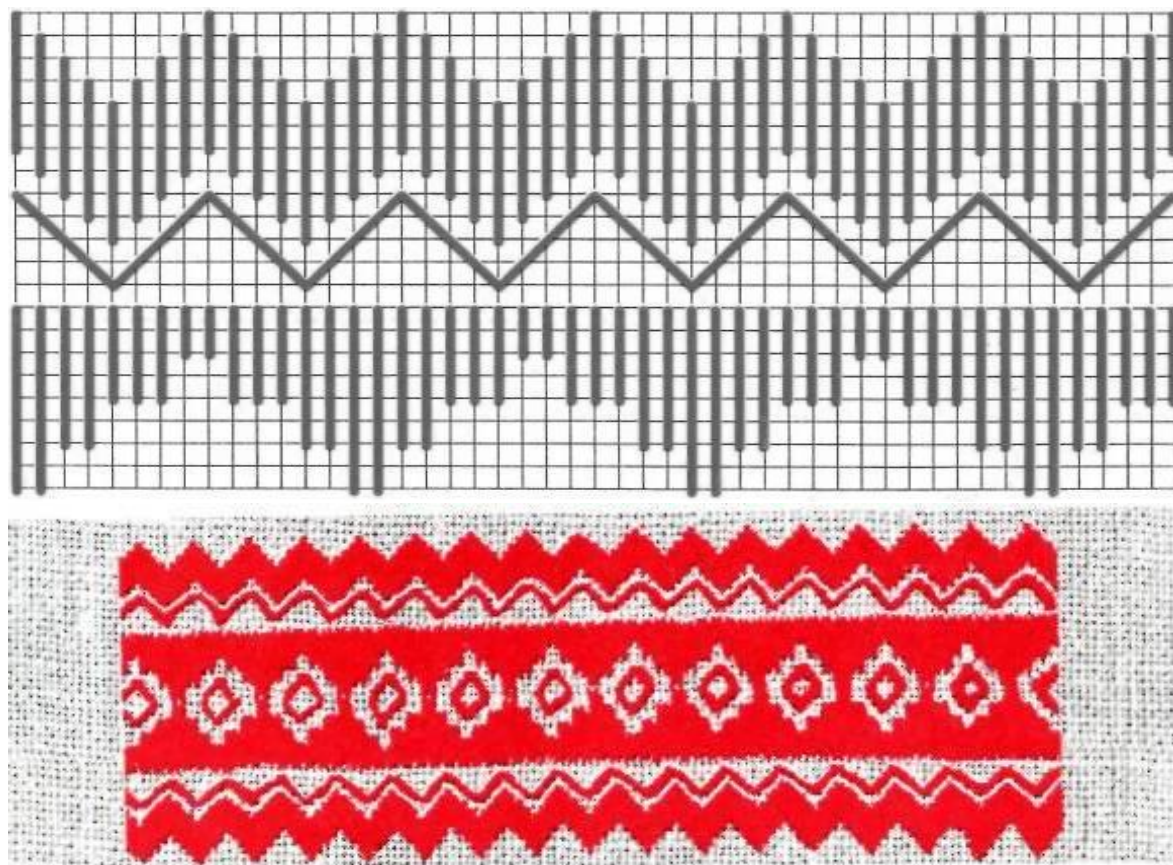

Рисунок 133. Рушниковий шов №79

Шов складається із 3 елементів, які виконати такими швами: перший і третій елементи виконати швом «точна гладь», а середній – швом «просо». При виконанні узору можна змінювати довжину стібків.

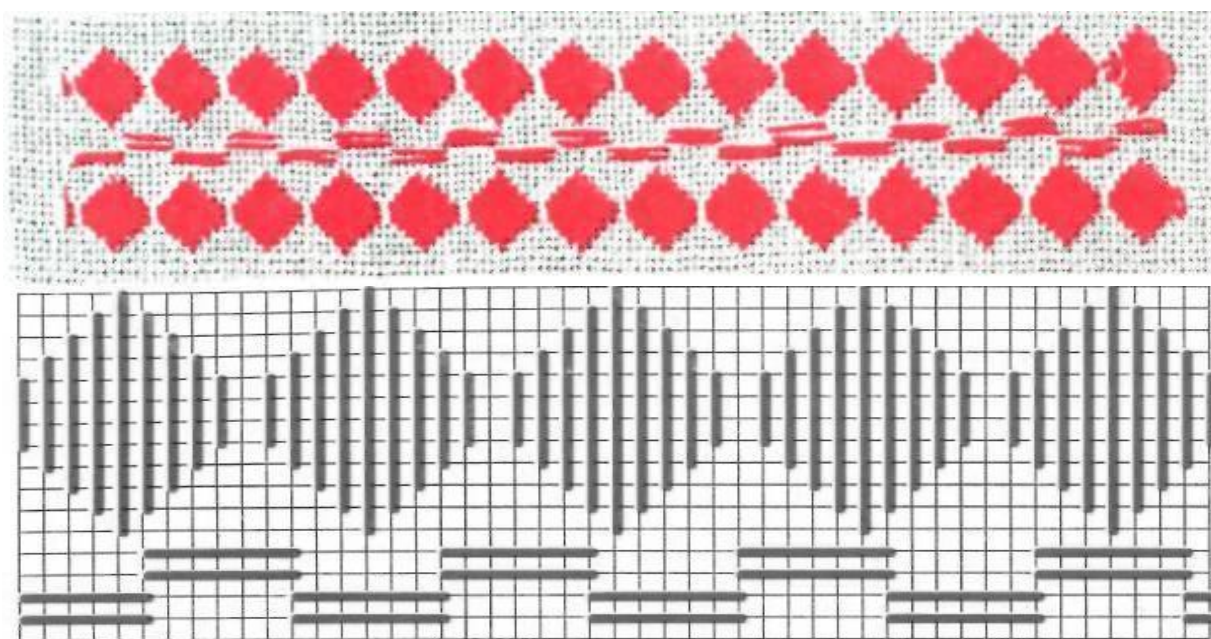

Рисунок 134. Рушниковий шов №80

Шов виконати двома видами швів: «точна гладь» і «просо».

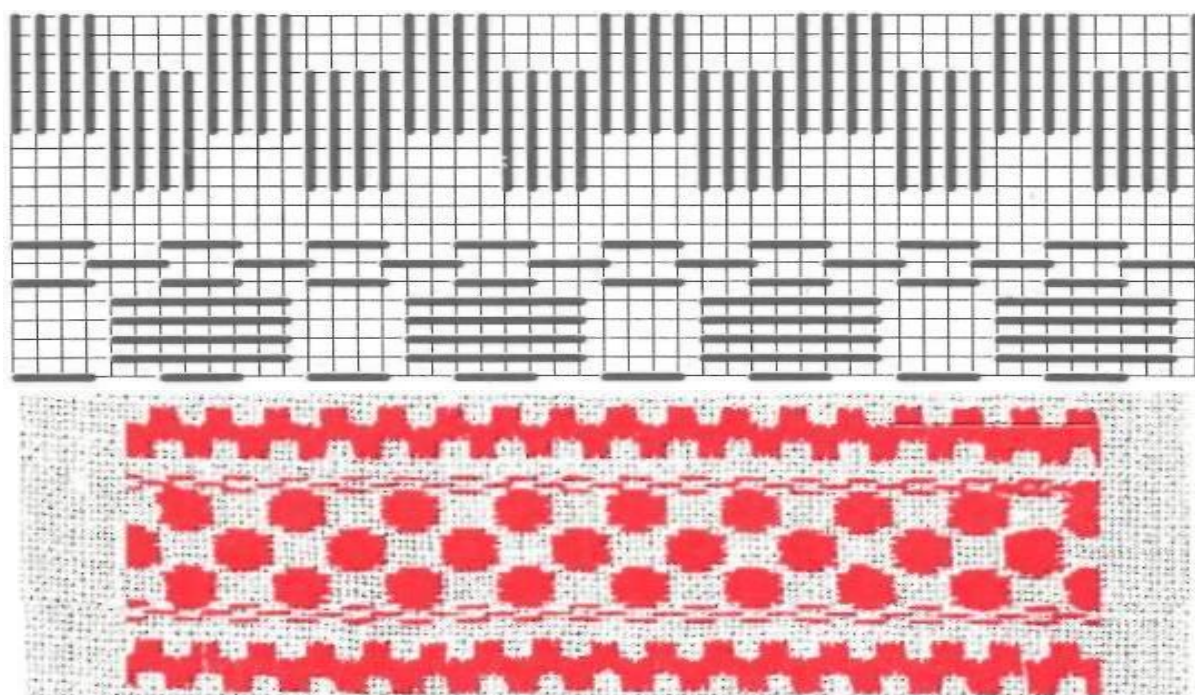

Рисунок 135. Рушниковий шов №81

На відміну від попереднього шва, шов містить «косу гладь», а також «зубці», виконані на 3,4,5,6,5,4,3 нитках тканини.

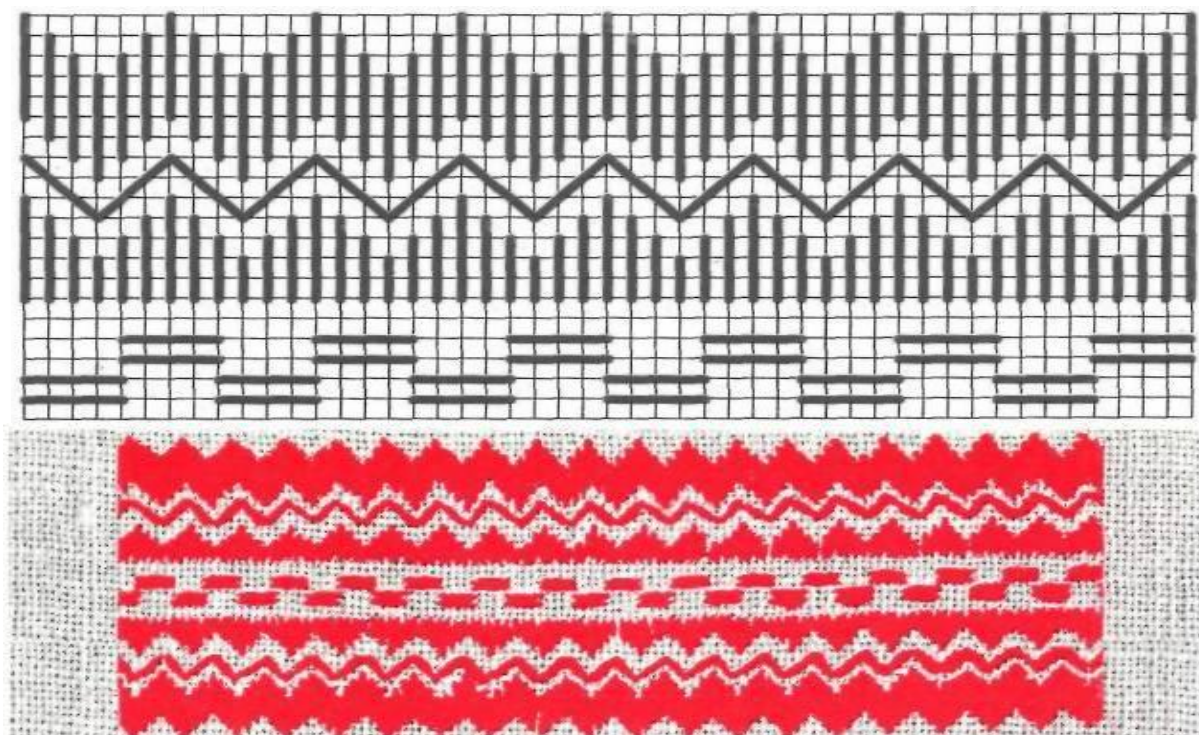

Рисунок 136. Рушниковий шов №82

Шов складається із двох швів: «точна гладь» і «просо». Шов «гладь» виконати на 7 і 4 нитках тканини, відповідно до малюнка.

Шов «просо» виконати на 7 і 4 нитках тканини. При виконанні шва можливо набирати іншу кількість ниток тканини.

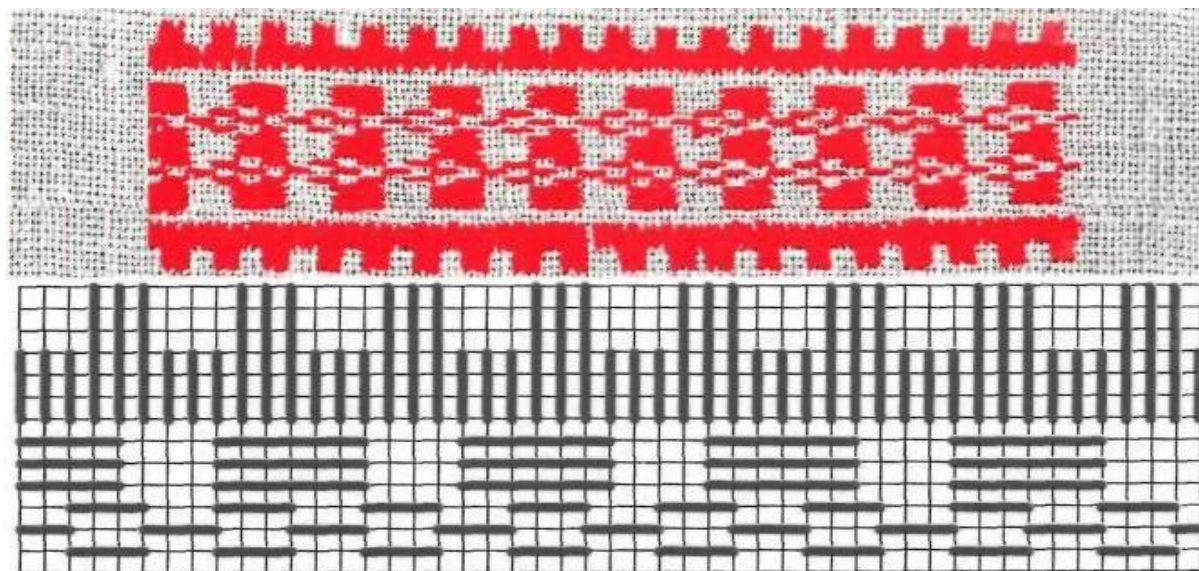

Рисунок 137. Рушниковий шов №83

Шов виконати поєднанням швів: «точна гладь», «хрестик» і «просо». Шов «гладь» виконати на 7 нитках тканини, шов «хрестик» – на 4 нитках, а шов «просо» – на 4 і 10 нитках тканини.

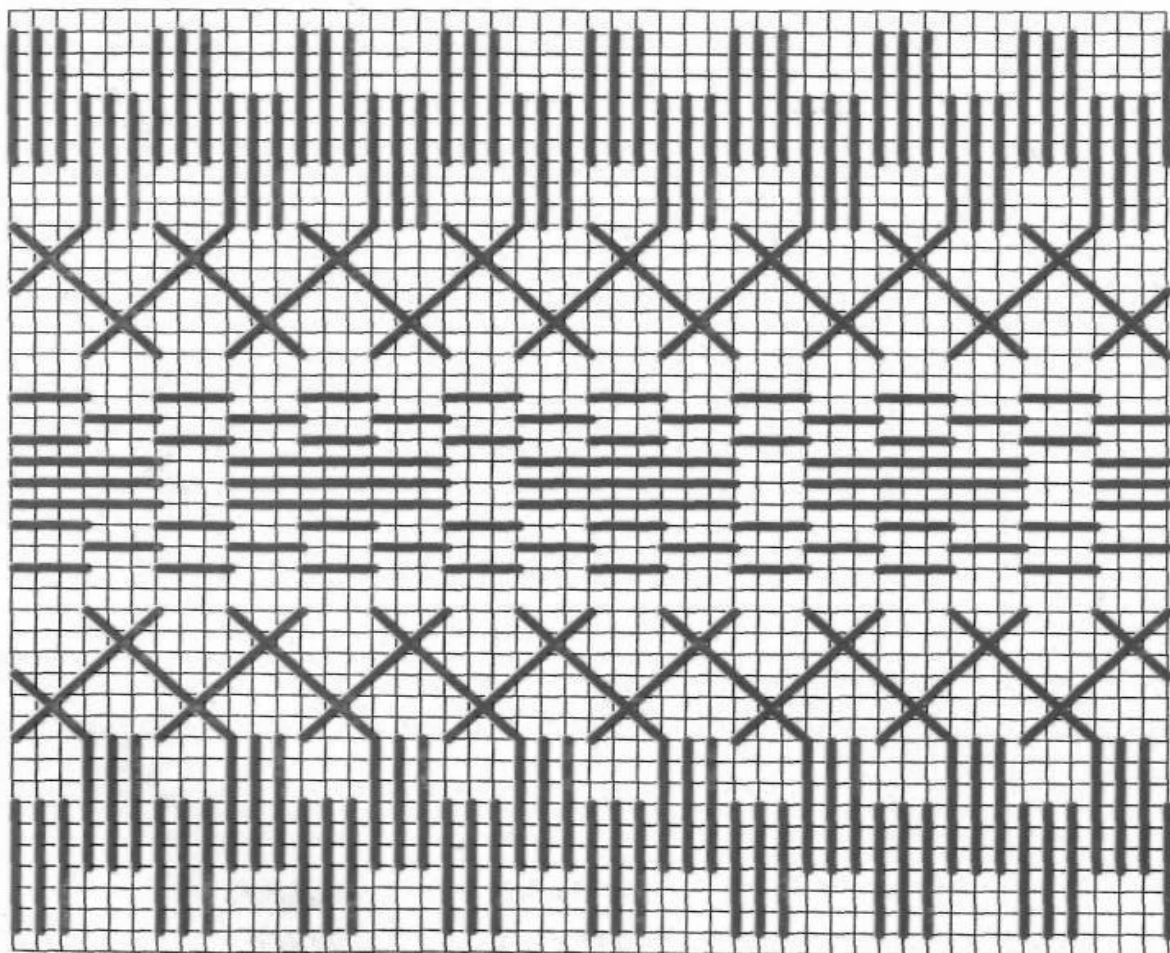

Рисунок 138. Рушниковий шов №84

Шов складається з 9 елементів, із яких перший, третій, сьомий і дев'ятий – виконані швом «зубці» на 3,4,5,6,7,8,9,8,7,6,5,4,3 нитках тканини.

Другий і восьмий елементи виконати швом «просо» на 5 нитках тканини в 2 ряди, інші два ряди виконати у шаховому порядку.

Четвертий, п'ятий і шостий елементи виконати швом «точна гладь» на 7 нитках тканини.



Рисунок 139. Рушниковий шов №85

Шов виконати так: спочатку вишити перший ряд «хрестиків» на чотирьох нитках тканини через один «хрестик», далі – другий ряд «хрестиків» аналогічно.

Відступаючи дві нитки тканини, вишити стібки «точної гладі» на 17 нитках тканини, далі на 8, 7, 6, 5, 4, 3 нитках, а потім на 4, 5, 6, 7, 8, 17 нитках тканини і так далі. Попередню повернувши тканину, виконати «точну гладь» на 8, 7, 6, 5, 4, і 3 нитках, а потім – на 4, 5, 6, 7, 8 нитках. Усередині фігури виконати чотири «косих хрестики» на 3 нитках тканини. Відступивши дві нитки тканини знову вишити два ряди хрестиків на 4 нитках вишивальної тканини.



Рисунок 140. Рушниковий шов №86

Шов нагадує зигзаг. Вишити швом «просо» на 7 нитках тканини, причому зміщуючи стібок на одну нитку тканини спочатку вправо, а через шість рядів вліво також на одну нитку тканини.

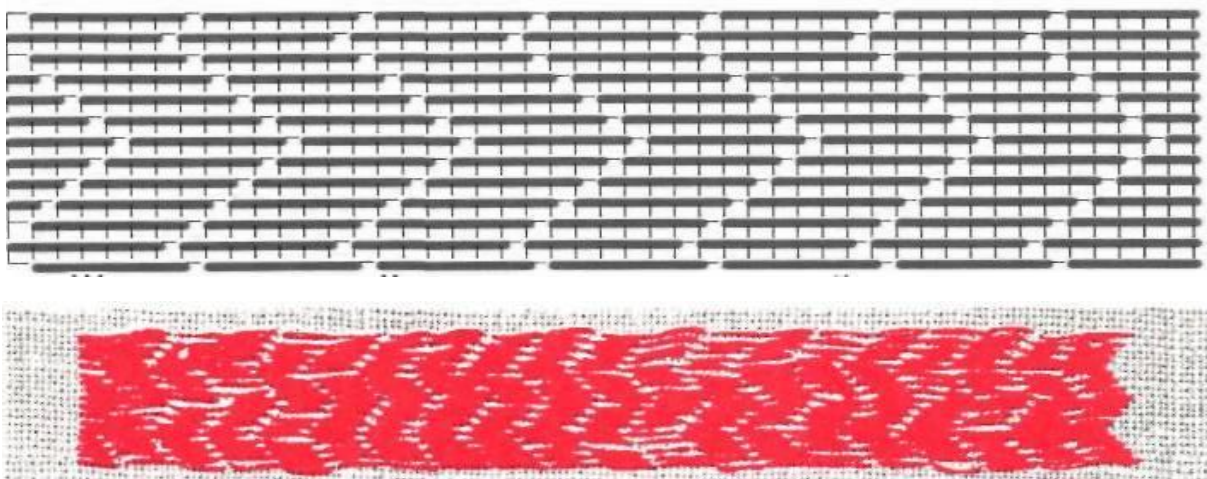

Рисунок 141. Рушниковий шов №87

Шов виконати таким чином: у першому ряді стібок на 3 нитках пропускаючи нитку тканини; знову стібок на 3 нитках; і, пропускаючи одну нитку тканини, виконати стібок на 9 нитках тканини.

Другий ряд – стібок на 3 нитках, пропускаючи одну нитку тканини, – стібок на 5 нитках, знову пропускаючи одну нитку, – стібок на 7 нитках тканини.

Третій ряд – пропускаючи дві нитки, виконати стібок на 7 нитках тканини, і, пропустивши одну нитку, – стібок на 5 нитках тканини.

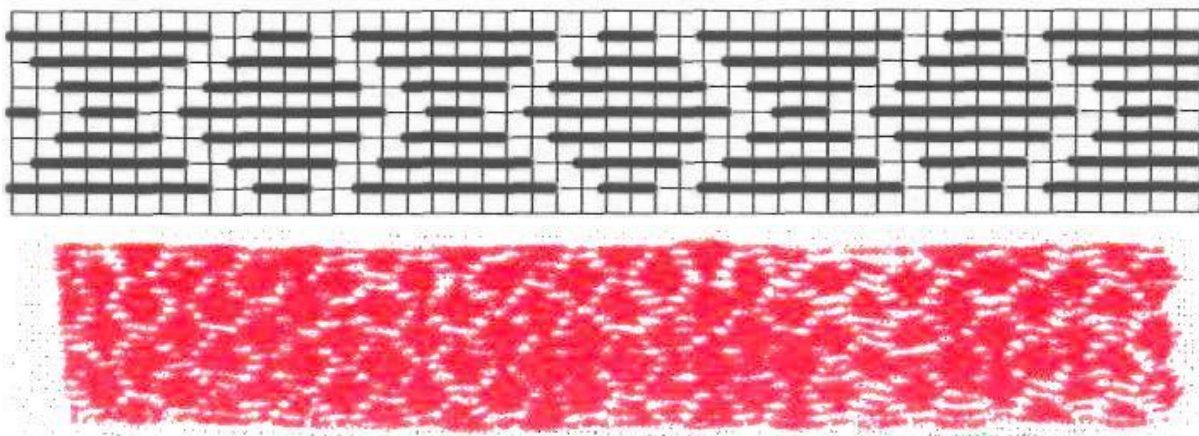
Четвертий ряд – пропустивши одну нитку, виконати стібок на 9 нитках, пропустивши одну нитку, – стібок на 3 нитках тканини.

П'ятий ряд – пропустивши дві нитки виконати стібок на 7 нитках, пропускаючи одну нитку вишити стібок на 5 нитках тканини.

Починаючи з шостого ряду малюнок повторити.



Рисунок 142. Рушниковий шов №88

Шов складається із одинадцяти рядів, які виконати за даною схемою.

Цей шов вишити також, як і попередній, стібками «точної гладі», обов'язково точно підрахувувати необхідну кількість ниток тканини для виконання кожного стібка в усіх рядах.

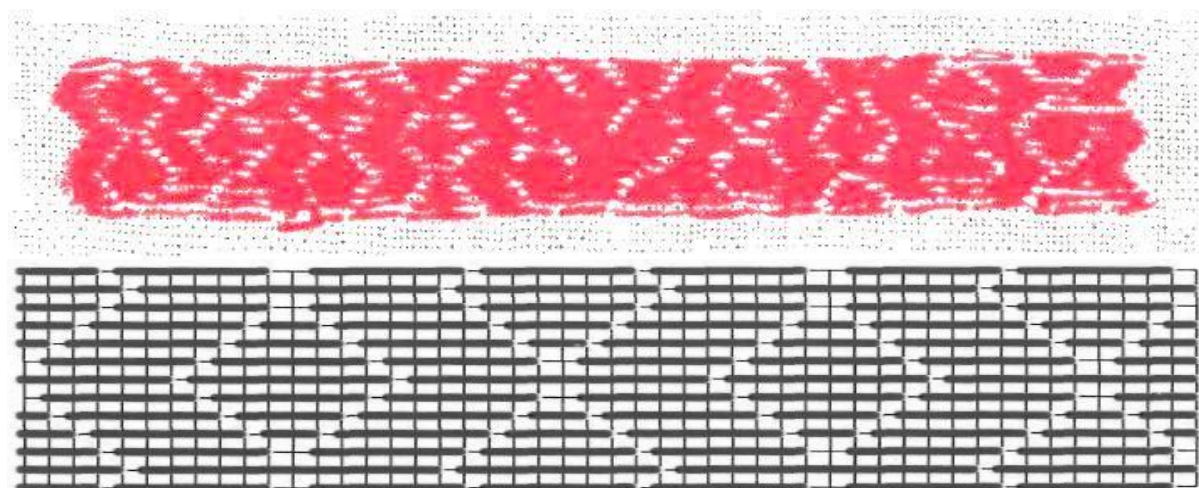

Рисунок 143. Рушниковий шов №89

Шов складається з кількох елементів. Перший елемент виконати швом «просо» на 5 нитках тканини, так повторити 3 рази. Наступні 3 ряди виконати у шаховому порядку.

Другим елементом є «косий хрестик», який виконати за схемою.

Третім елементом є «точна гладь», яку виконати таким чином: 2 стібки на 9, 8, 7, 6, 5, 4 і 3 нитках, далі через одну нитку тканини виконати «точну гладь» по 2 стібки на 3, 4, 5, 6, 8 і 9 нитках. Відступивши дві нитки тканини виконати аналогічно першому два ряди шва «просо». Далі знову елемент із чотирьох косих хрестиків.

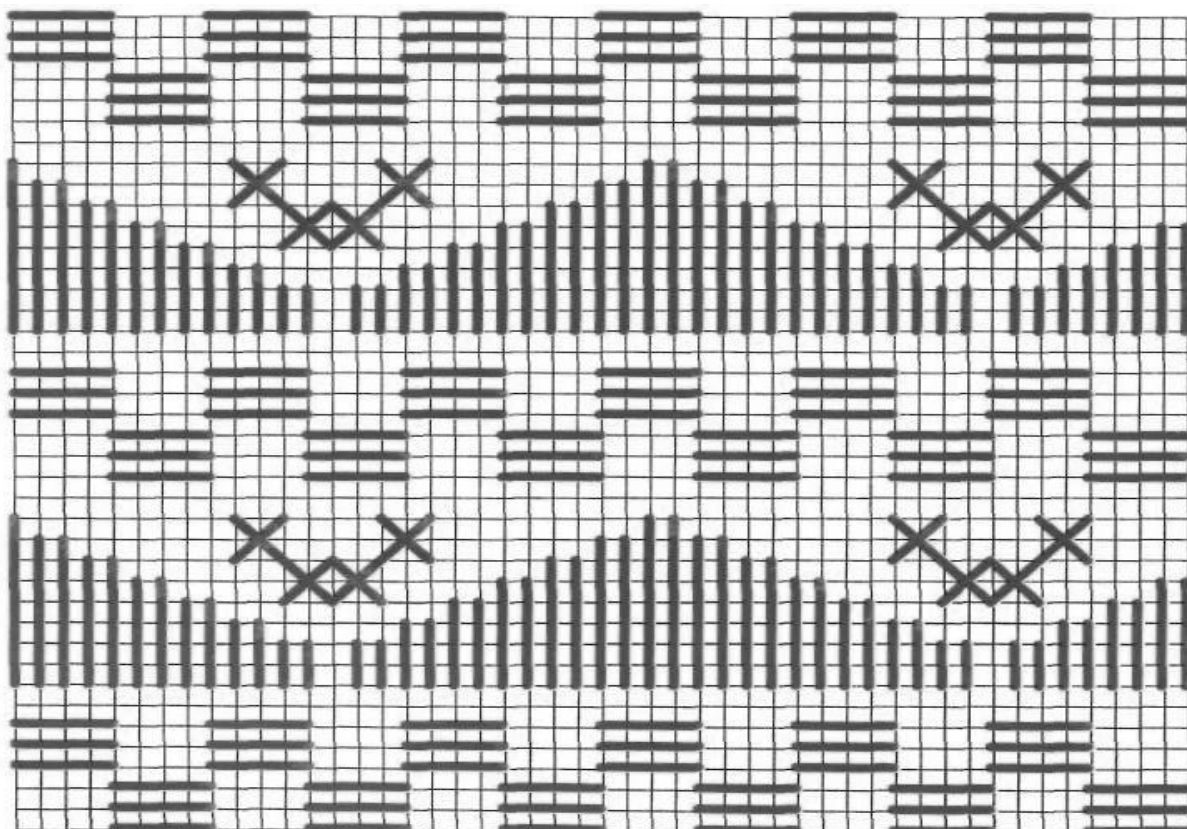
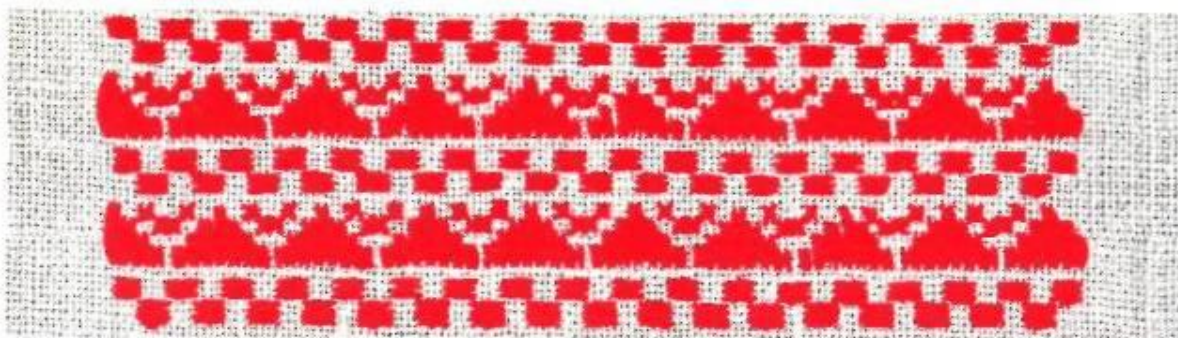
Шостий елемент – точна гладь, виконати за раніше описаною схемою. Відступивши дві нитки тканини виконати останній елемент шва – два ряди шва «просо».



Рисунок 144. Рушниковий шов №90

Шов виконати таким чином: спочатку вишити горизонтальний ряд «хрестиків» на 4 нитках тканини.

Не відступаючи ниток тканини, виконати шов «качалочку» на 5 нитках. Закінчити швом «хрестики» в один ряд.

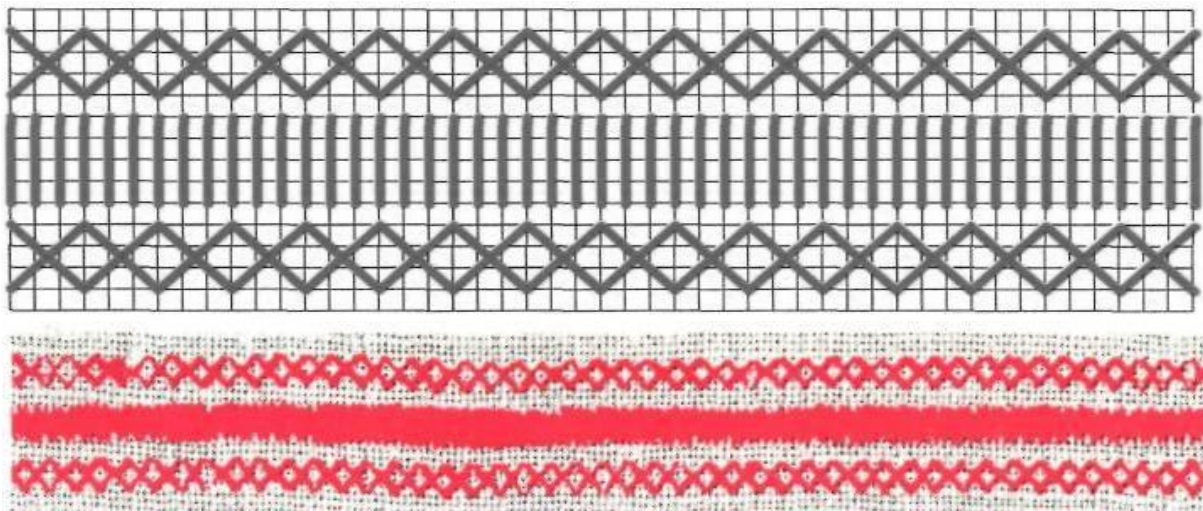

Рисунок 145. Рушниковий шов №91

У шві поєднують два шви: «хрестик» і «качалочки». Шов «хрестик» виконати на 4 нитках тканини в 2 ряди. Цей шов розташувати зверху і знизу шва «качалочки». Відступаючи одну нитку тканини, виконати «щільну качалочку» на 5 нитках тканини.



Рисунок 146. Рушниковий шов №92

Шов подібний до шва «просо». Вишити стібками «точної гладі» на шести нитках тканини, причому в кожному наступному ряді стібків зміщувати на одну нитку тканини. Так виконати багато рядів стібків «точної гладі».

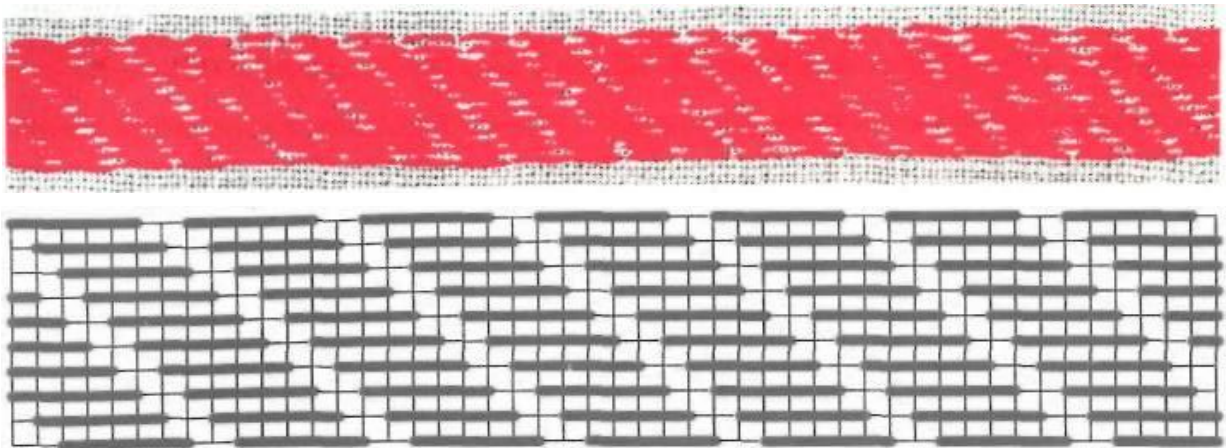

Рисунок 147. Рушниковий шов №93

Шов містить 7 елементів, кожний з яких вишити за даною схемою. Виконання елементів наведено у попередніх описах швів. Обов'язково потрібно рахувати кількість ниток тканини для виконання стібка, а також для пропуску ниток тканини.

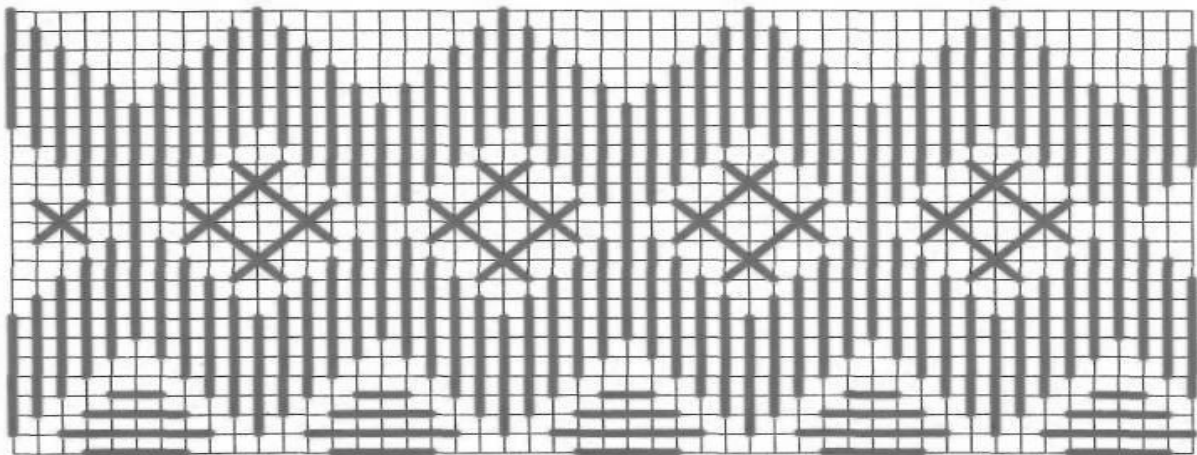

Рисунок 148. Рушниковий шов №94

Шов містить два види швів: шов «качалочки», який зверху і знизу оточений швом «хрестик». Його виконати в 3 ряди на 4 нитках тканини.

У кожному ряду «хрестиків» вишити по два «хрестики» в горизонтальному порядку, пропускаючи нитки тканини на 2 «хрестики». «Хрестики» в наступних рядах розташувати у шаховому порядку.

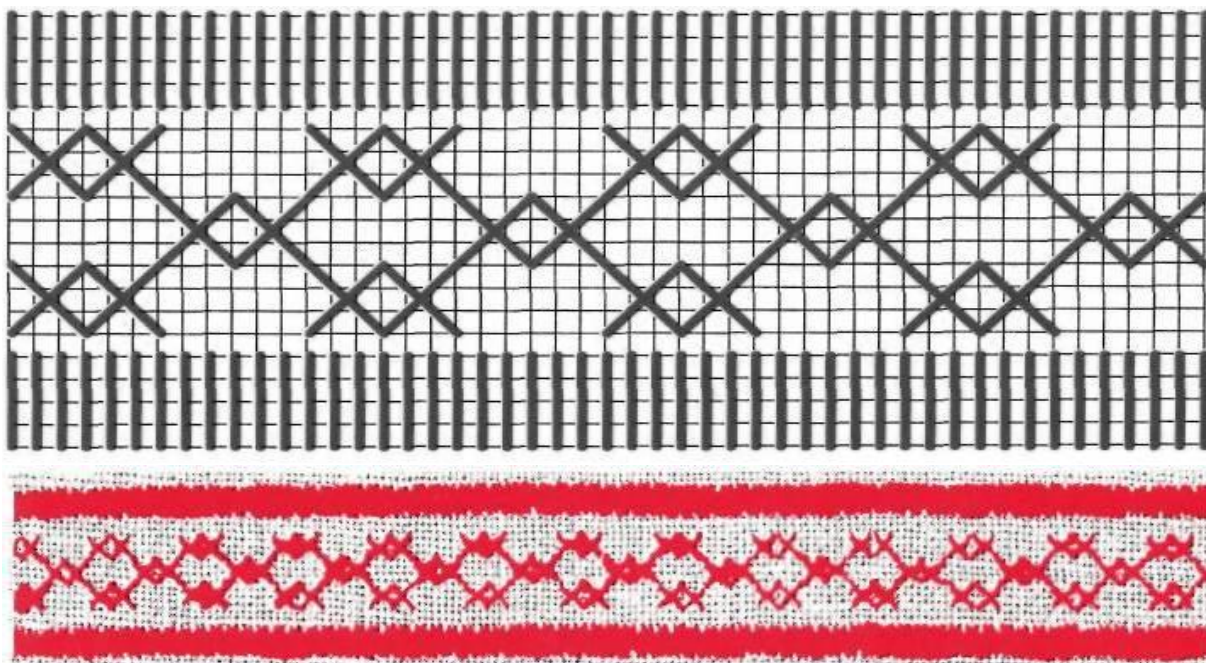

Рисунок 149. Рушниковий шов №95

Шов «хрестик» виконати так: спочатку виконати один стібок, а потім на нього накласти інший стібок, утворюючи «хрестик» на 4 нитках тканини. Переколюючи голку під низом тканини через десять ниток, вивести її на поверхню і вишити новий «хрестик».

Другий і наступний ряди «хрестиків» розташувати у шаховому порядку.

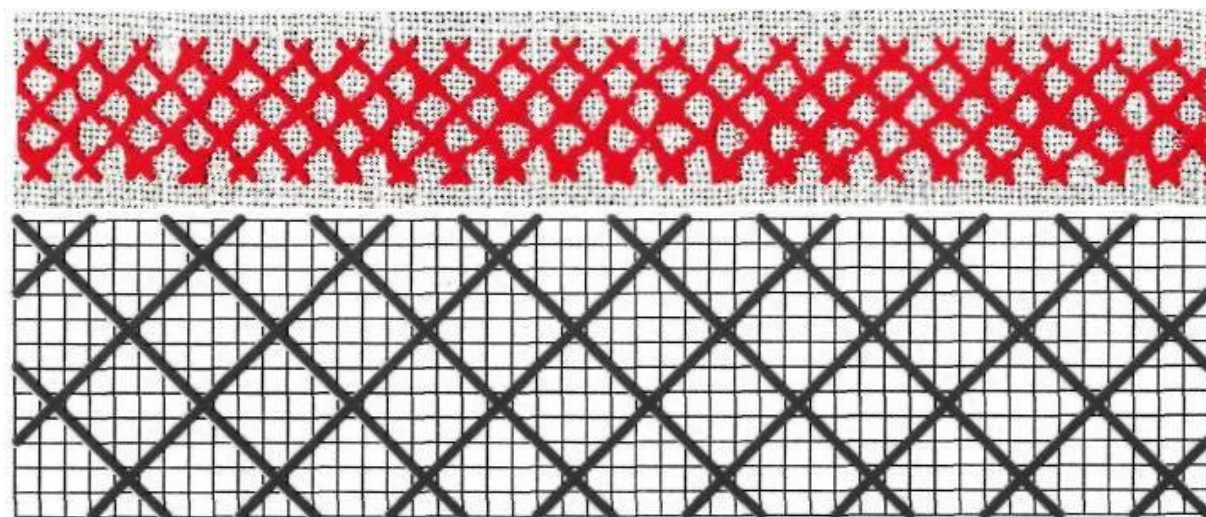

Рисунок 150. Рушниковий шов №96

Шов подібний до попереднього. Різниця полягає у виконанні шва «хрестик».

Шов «хрестик» виконати у 2 ряди. Другий ряд «хрестиків» розташувати в шаховому порядку і виконати на 4 нитках тканини.

Середину виконати швом «качалочки», не відступаючи ниток тканини.

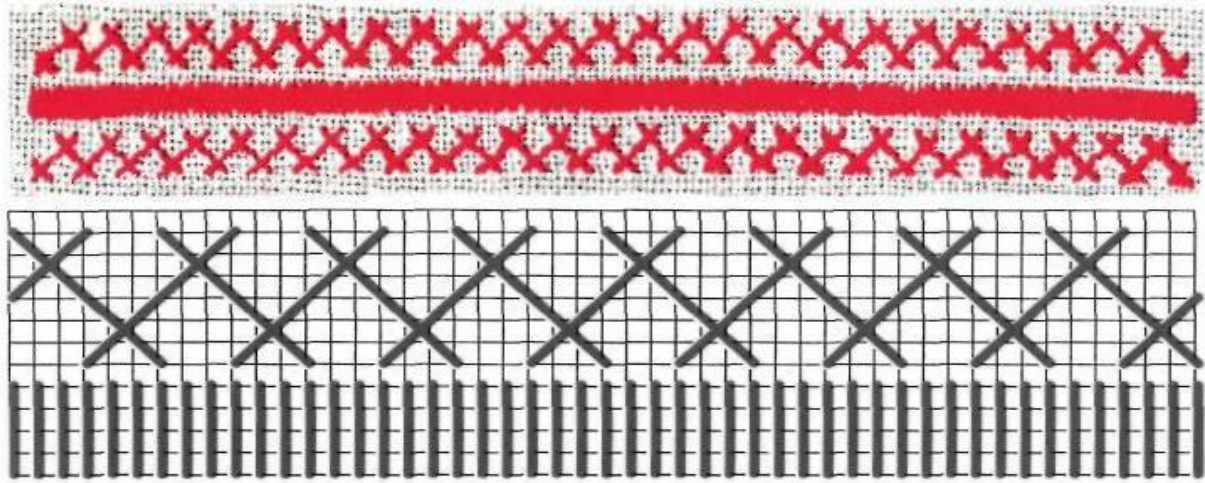

Рисунок 151. Рушниковий шов №97

У шві поєднано два види швів: «качалочка» і «хрестик». Шов «качалочки» виконати на 5 нитках тканини вгорі та внизу шва. Відступаючи одну нитку тканини, виконати 5 рядів швом «хрестик» на 5 нитках тканини.

Спочатку виконати два ряди шва «хрестик», розміщуючи їх у шаховому порядку.

Середній ряд «хрестиків» виконати суцільним швом і закінчити шов знову двома рядами «хрестиків» у шаховому порядку.

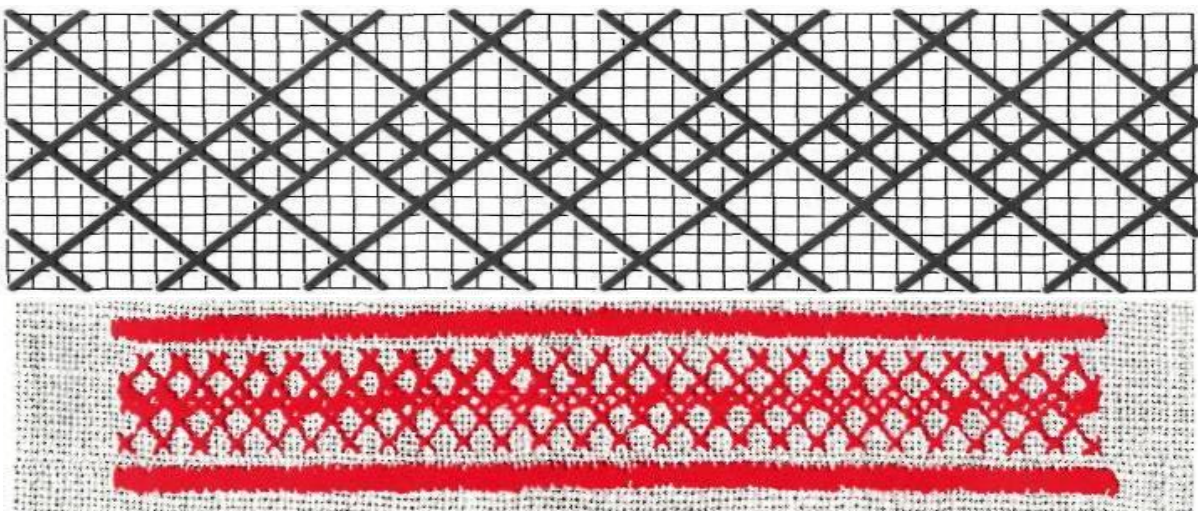

Рисунок 152. Рушниковий шов №98

Шов подібний до попереднього, виконаний швом «качалочки». У центрі шва, відступаючи на одну нитку тканини, виконати фігури швом «качалочки» на 5 нитках тканини в 3 ряди.

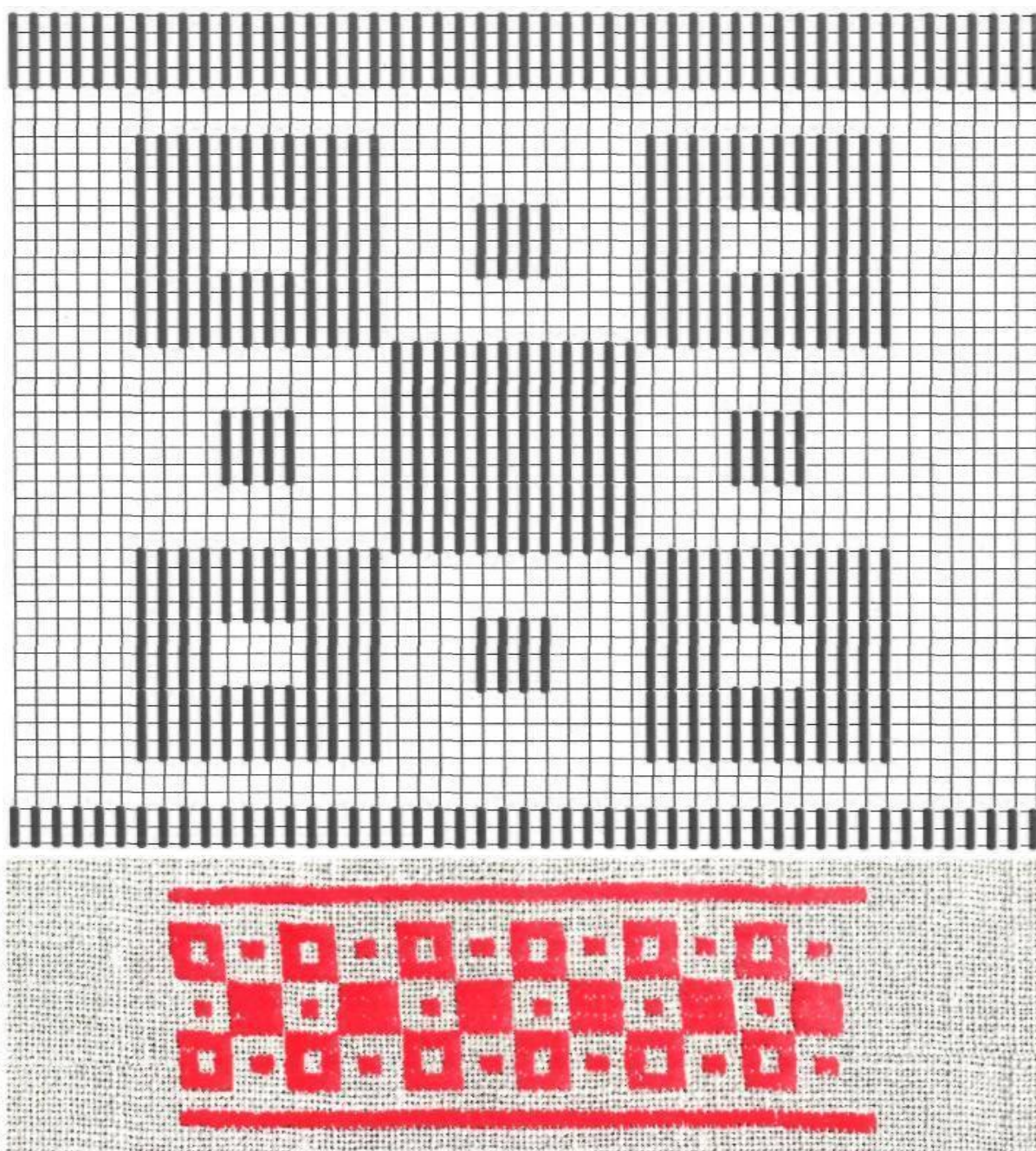

Рисунок 153. Рушниковий шов №99

Шов виконати «качалочками», причому їх розташувати в горизонтальному і вертикальному напрямі. «Качалочки» щільні, виконані на 5 нитках тканини. Уважно рахуючи нитки тканини, вишити узор.

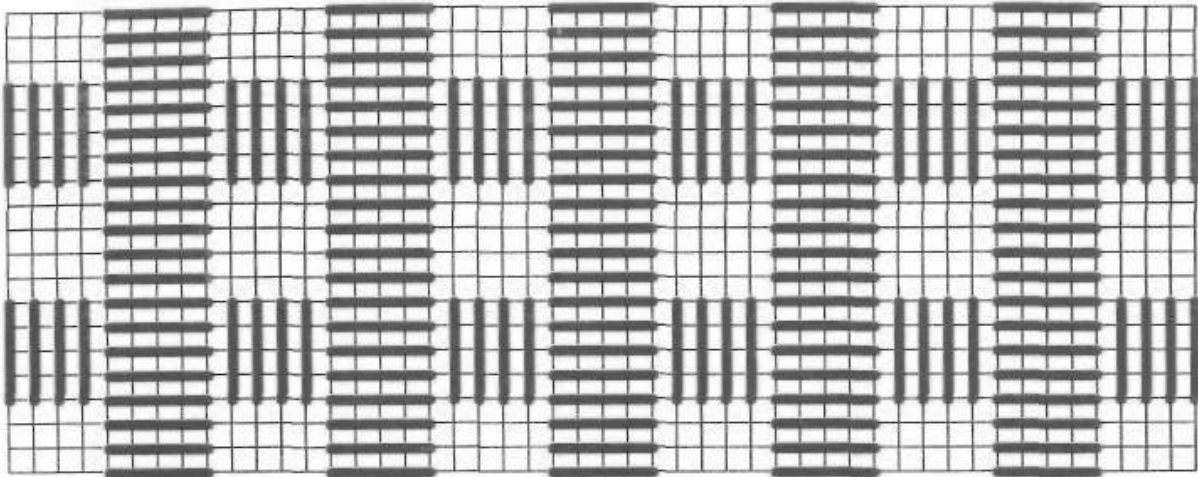

Рисунок 154. Рушниковий шов №100

Шов нагадує попередній, і виконаний також швом «качалочки». Верхній і нижній ряди «качалочок» виконати швом, не пропускаючи ниток тканини, а всередині шва виконати фігури з «качалочок» на 5 нитках тканини в 3 ряди. Фігура нагадує квадрат.

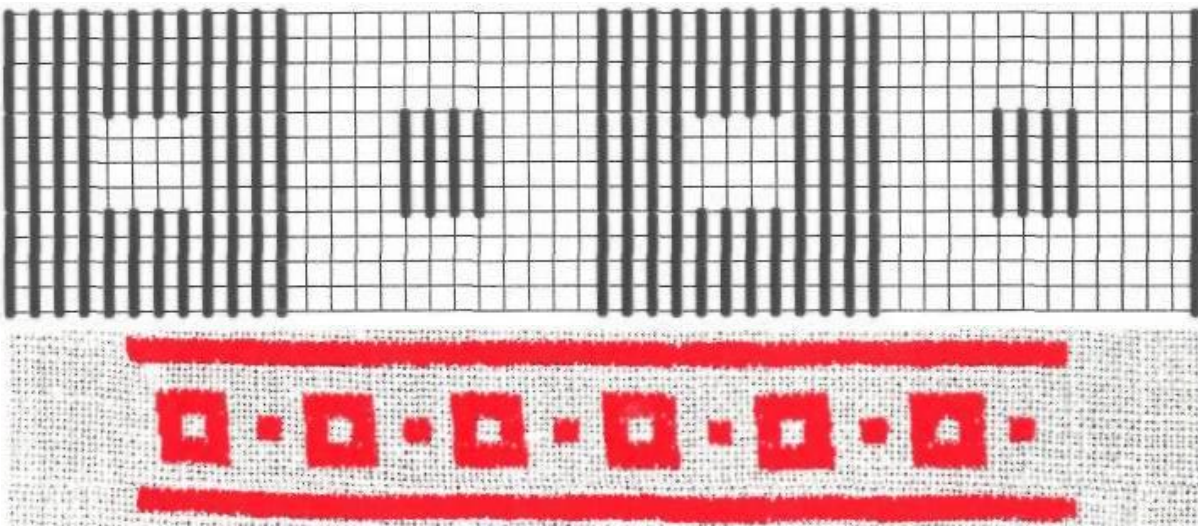

Рисунок 155. Рушниковий шов №101

Даний шов, на відміну від попереднього, містить шов «качалочки», а також шов «ретязь». Шов «качалочки» розташувати з обох боків шва «ретязь». Шов «качалочки» виконати на 5 нитках тканини.

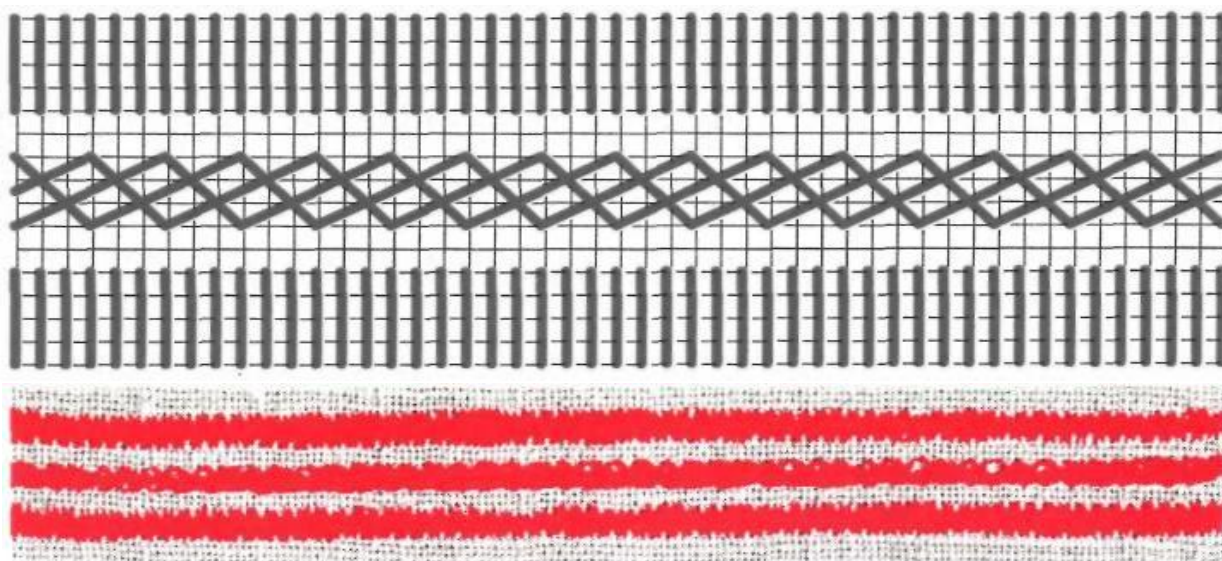

Рисунок 156. Рушниковий шов №102

Шов складається із 3 видів швів: «качалочки», «хрестик» і «ретязь».

Шов «качалочки», виконаний на 5 нитках тканини, шов щільний. Відступаючи одну нитку тканини, виконати шов «хрестик». Цей шов розташувати з обох боків шва «ретязь». Шов «хрестик» виконати на 3 нитках тканини.

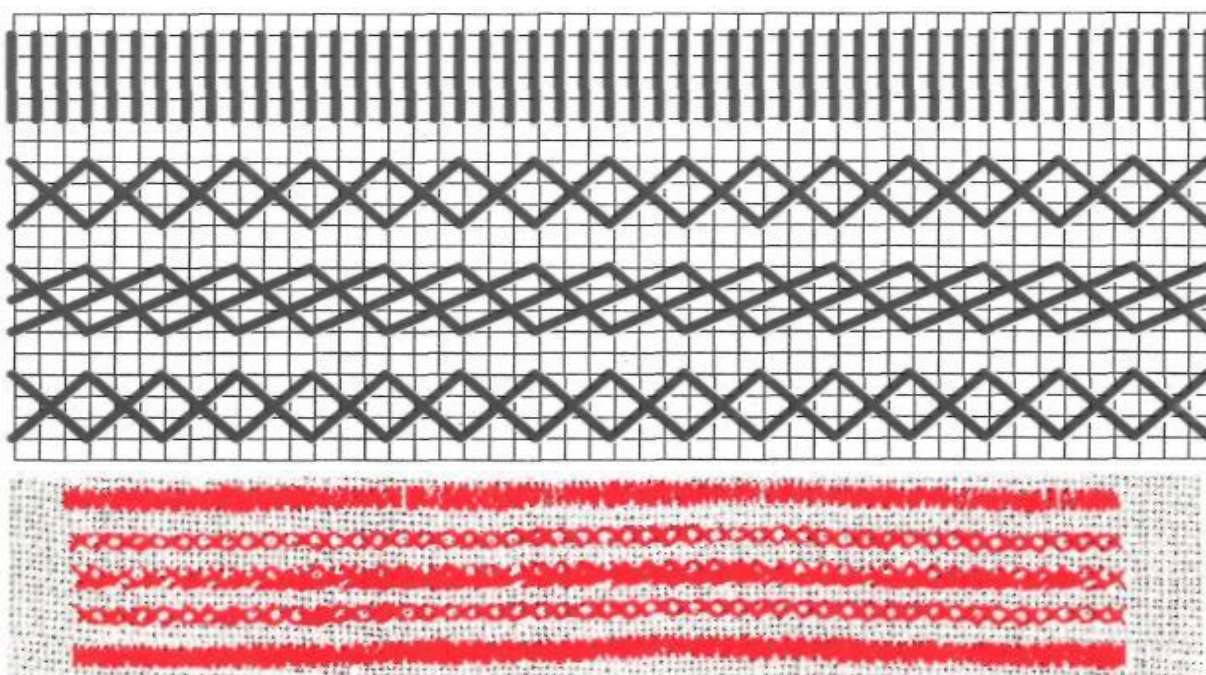

Рисунок 157. Рушниковий шов №103

Цей шов складається із двох швів «качалочки» і «сходинок». Шов «качалочки» виконати щільно на нитках тканини. Шов «сходинок» розташувати не в горизонтальному, а у 5 вертикальному напрямку, утворюючи 4 ряди. При вишиванні виконати спочатку вертикальні стібки, а потім, повертаючись назад, горизонтальні.

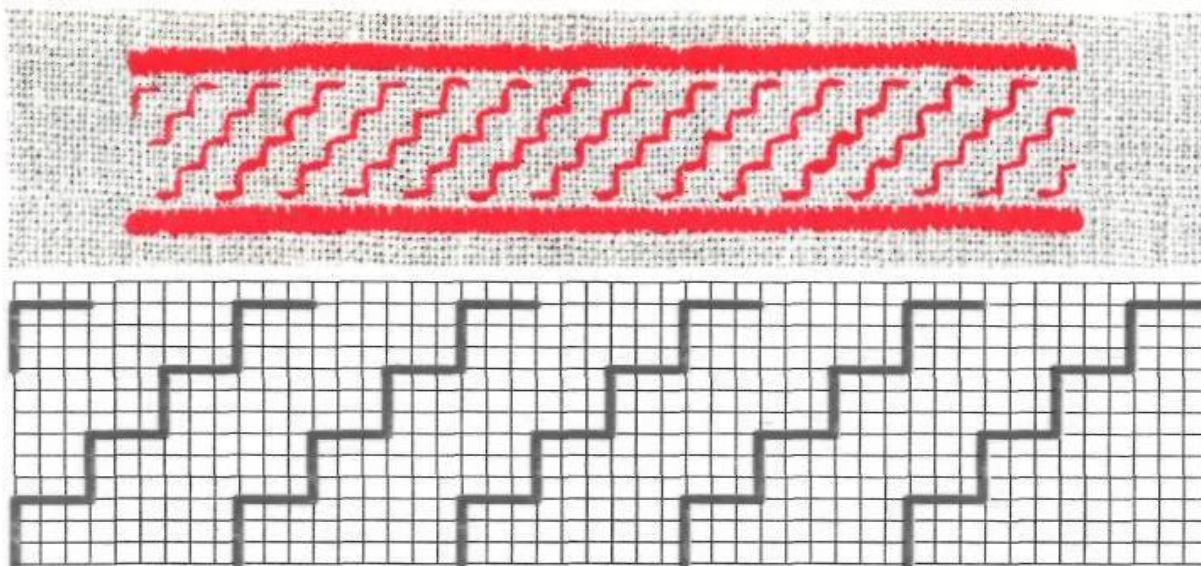

Рисунок 158. Рушниковий шов №104

Шов є різновидністю попереднього шва. Він включає шов «качалочки» і шов «сходинок», які чергуються між собою: ряд сходенок утворюють фігури – квадрати, сторони яких виконати на 4 нитках тканини.

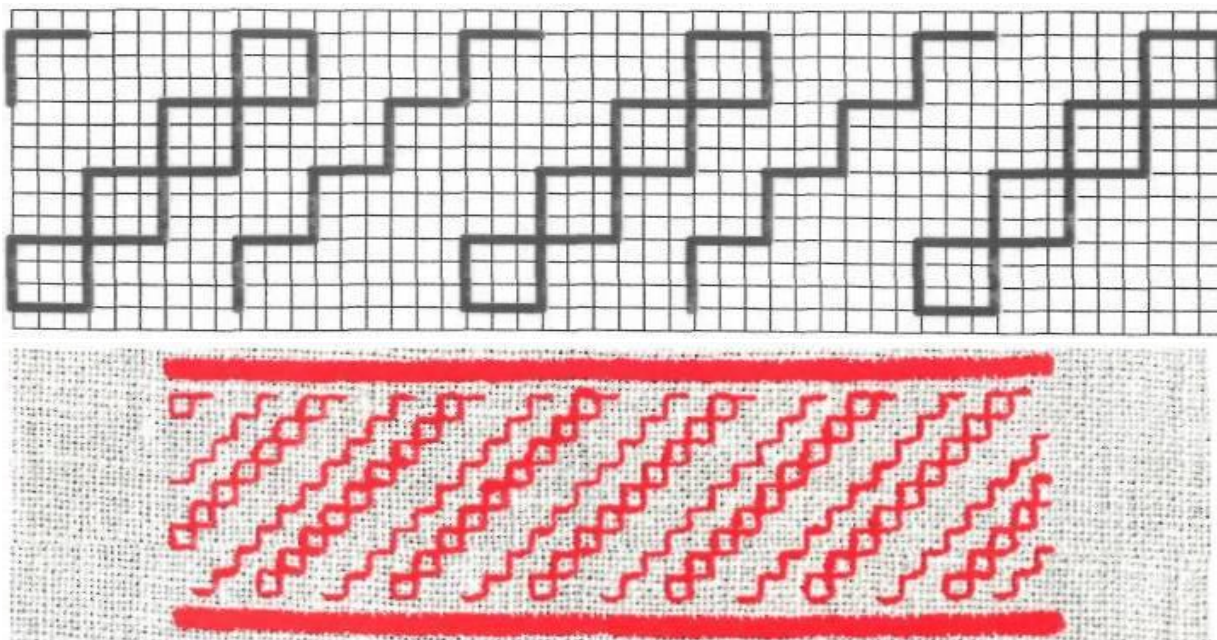

Рисунок 159. Рушниковий шов №105

Шов складається із 3 видів швів: «качалочка», «просо», «сходинки». Шов «качалочка» виконати на 5 нитках тканини. Відступаючи по одній нитці тканини, виконати 2 ряди швом «просо» на 5 нитках тканини, другий ряд виконати у шаховому порядку.

Відступаючи ще на 5 ниток тканини, виконати ще один ряд швом «просо» на 3 нитках.

Шов «сходинки» виконати таким чином: спочатку вишити вертикальні стібки, а потім, повертаючись назад, – горизонтальні.

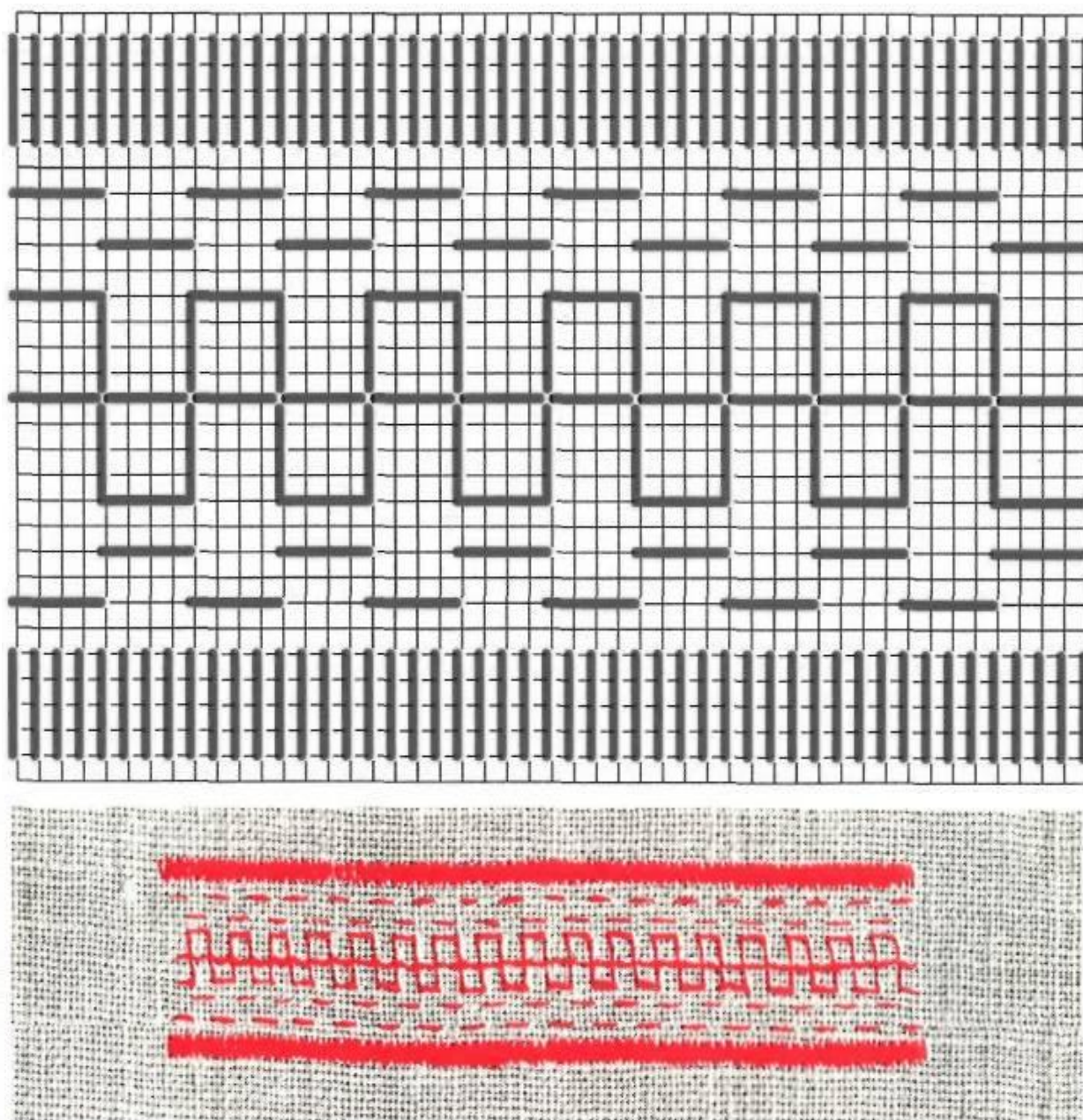

Рисунок 160. Рушниковий шов №106

У даному шві поєднуємо 3 види швів: «ретьязь», «просо» і «хрестик». Шов «ретьязь» виконати зверху і знизу. За ним вишити шов «просо» на 9 нитках у 4 ряди. Шов «хрестик» виконати у центрі цього шва на 4 нитках тканини.

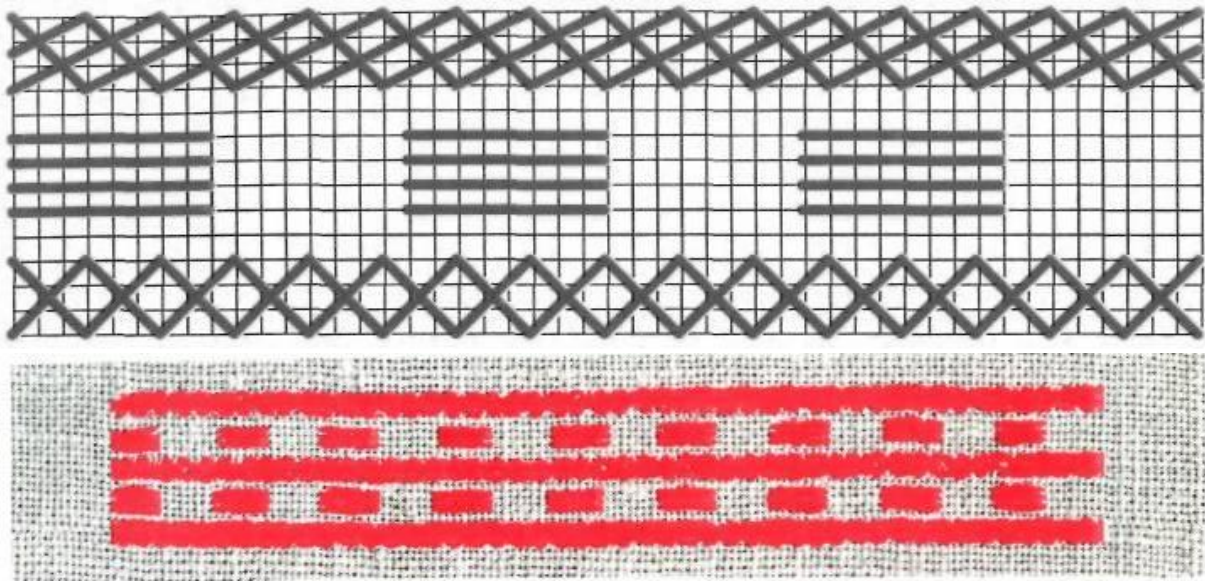

Рисунок 161. Рушниковий шов №107

У цьому шві поєднано шви «коса гладь» і «просо». Спочатку вишити шов «коса гладь». Стібки цієї гладі виконати під кутом 45° до ниток основи і підкання тканини з нахилом вліво і вправо.

Шов «коса гладь» виконати у 6 рядів. Усі наступні стібки виконати паралельно першому, відступаючи від нього на 3 нитки тканини в будь-який бік залежно від узору. Між рядами «косої гладі» виконати 12 рядів шва «просо» на 3 нитках тканини.

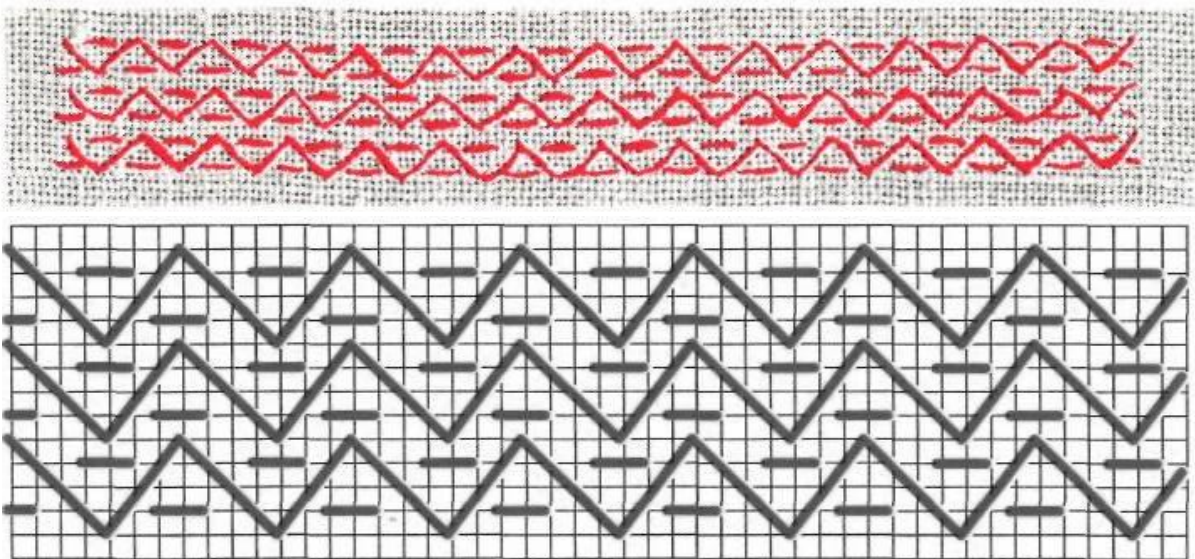

Рисунок 162. Рушниковий шов №108

Шов складається з 6 елементів. Перший і шостий елементи виконати швом «просо» у 3 ряди на 5 нитках тканини.

Не відступаючи жодної нитки тканини, вишити шов «коса гладь» (2 і 5 елементи), стібки вишивальної нитки під кутом 45° до ниток основи і підкання. Стібок гладі виконати на 5 нитках.

У середині шва (3 елементи) виконати швом «кутики зубці» на 3–4–5–6–7–6–5–4–3 нитках тканини.

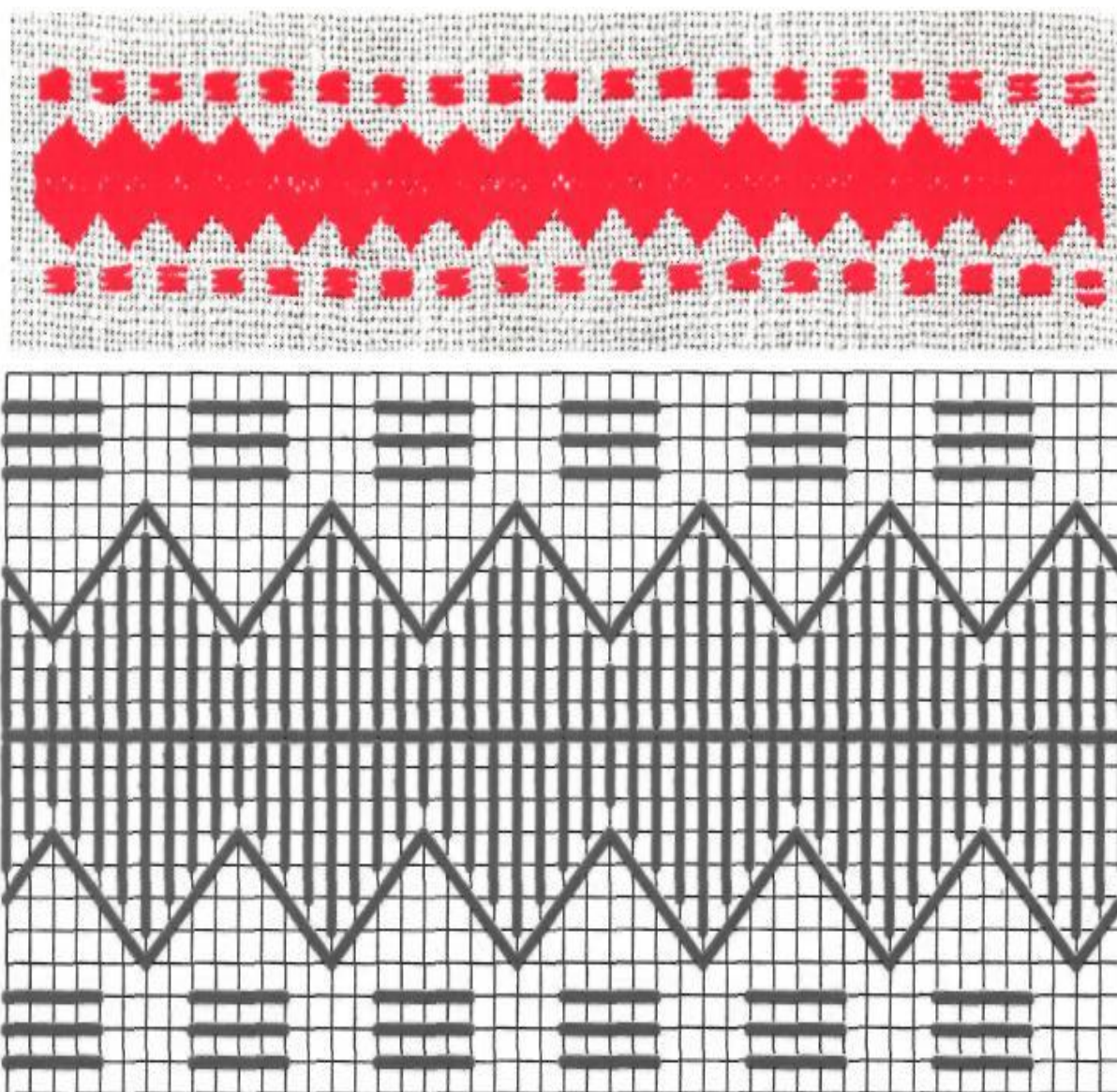
Четвертий елемент також виконати швом «кутики» за такою ж схемою.



Рисунок 163. Рушниковий шов №109

При виконанні шва використовуємо два шви: «просо» і «кривулька». Шов «просо» виконати в 9 рядів, причому, спочатку вишити 3 ряди цього шва на 5 нитках тканини. Інші ряди розташувати у шаховому порядку.

Так вишити три елементи цього шва: верхній, середній і нижній.

Далі, відступаючи одну нитку тканини, виконати шов «кривулька», який нагадує зигзагоподібні лінії. Шов виконати справа наліво за діагоналю клітинки. Спочатку вишити стібки похилені справа наліво, а потім, повертаючи тканину, похилені зліва направо.

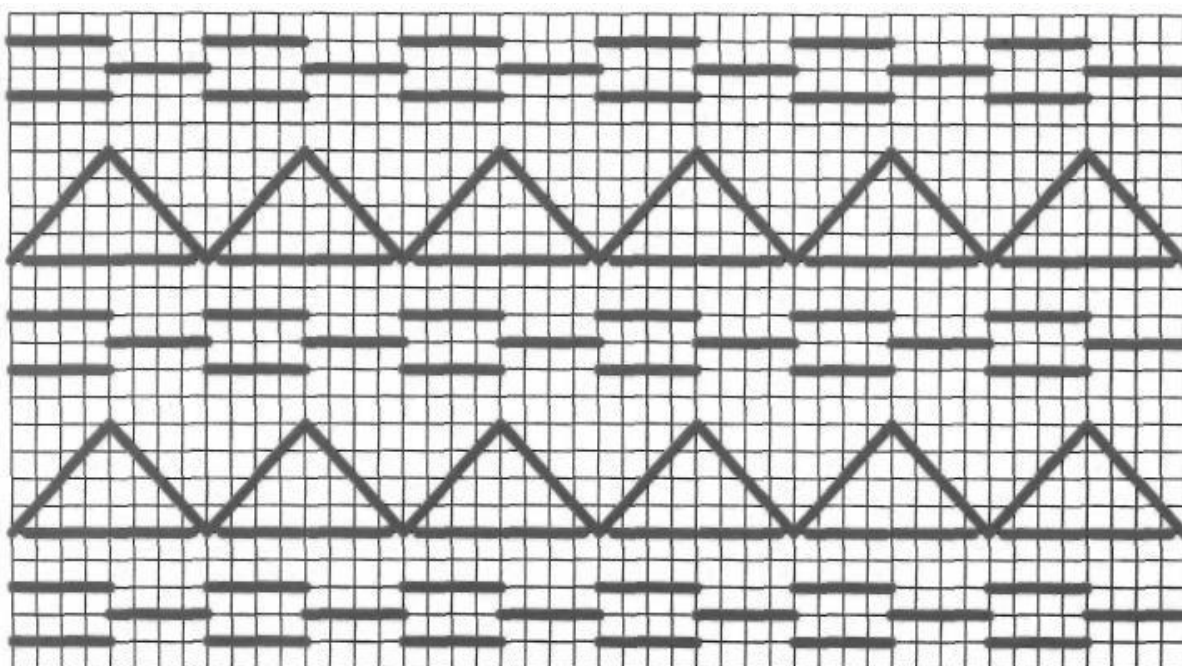
Таких елементів вишити два. Цей шов підкреслює шов «просо», виконаний на 3 нитках тканини.

Розділ 6

ХУДОЖНІ ОСОБЛИВОСТІ ПОЛТАВСЬКОЇ ТРАДИЦІЙНОЇ ВИШИВКИ



6.1. Кольористика та семантика у вишивці

Українське шитво, зберігаючи прадавні традиції та увібравши в себе найкраще з культур народів Азії та Європи, завжди дивувало, милувало око та надихало на прекрасні почуття не тільки українців, але й багатьох чужинців. Багато народів світу зберегло давню культуру у своїх вишивках, і українські серед них займають чільне місце. Уже в другій половині XIX століття вчені, дослідники, інтелігенція зрозуміли це і почали збирати перлини народного вишиття. Ці зразки поступово стали основою різноманітних приватних і державних музейних колекцій. Одночасно взялись до популяризації народного шитва кустарні товариства та земства. Слід назвати Полтавське губернське земство котрі мали у тодішній імперії і за кордоном свої представництва. Уже тоді українську вишивку помічали та нагороджували золотими медалями та першими преміями на міжнародних виставках-салонах у Парижі, Берліні, Лейпцігу та багатьох інших містах. Ювелірне виконання, значний обсяг праці при виготовленні вишитих виробів часто зовні сприймалися конкурсним журі як машинна робота. Багато майстринь працювало під керівництвом земств, виконуючи на замовлення за каталогами різноманітні вироби.

Український народ, досить багатий своєю традиційною культурою, зокрема вишивкою. Вишивка у наш час поцінюється за своєю декоративністю, багатством оздоблення. При цьому замість давніх узорів, переважно геометричних орнаментів, вишивають квіткові – хрестиком, або гладдю. З усього розмаїття швів сьогодні їх налічується на Україні понад 200.

Існувало багато орнаментів, які враховували стать та вік людини, певні ритуали пов'язані з народженням, одруженням, смертю та багатьма іншими важливими моментами в житті людини.

Чим старіші зразки шитва вивчаємо за музейними збірками, тим більше переконуємось у тому, що вишивка в першу чергу носила не декоративний, а обрядовий, ритуальний, сакральний характер. Кожна жінка, вишиваючи, вклала певний зміст у ту річ, яку виготовляла. Старі вишивки часто є скромними за обсягом роботи, пишністю орнаменту.

Уявіть собі хлопця, який збирається до війська, і мати вишиває йому у дорогу рушника, який повинен оберігати рідну дитину, щоб живий, неушкоджений повернувся додому. Скільки можна встигнути вишити на полотні за відпущений день, або два? А встигали, бо важливо було не багатство вишивки, а необхідні символи позначити, сконцентрувавши в них свої побажання-молитви.

Дослідженнями встановлено, що у вишиванні, як надзвичайно цікавому, наповненому високим змістом творчому процесі все грає роль – настрої людини, час та місце, де проходить вишивання, інструмент (голки), матеріали (полотно, вишивальні нитки) та багато іншого. Перш, ніж приступити до роботи, треба налаштуватися на гармонійний лад, приступити до роботи з найчистішими думками. Голка, яку беруть до рук, є унікальним інструментом, з яким у народі існує багато повір'їв. Сталева дротинка, котра загострена з одного боку і має отвір з другого, здатна проводити біоенергії у сотні разів більше, ніж звичайний шматок дроту.

Якщо колись дівчина вишивала собі весільні рушники, то вона цілком думками своїми була зосереджена на тому, яким має бути її суджений, як добре вони житимуть у парі, які прекрасні, здорові, щасливі діти у них будуть. З розповідей стареньких бабусь відомо, що коли вони вишивали, особливо рушники, то ніколи не випорювали роботу через «помилки». Вишивання, як життя – ми не можемо наново прожити вчорашній день, він вийшов таким, як мав бути.

Білий колір – це колір сили, адже він містить усі кольори. Поширений вислів – «білий світ». Білі вишивки не розраховані на чуттєві враження, а скоріше для розуму, роздумів. Тому в білому житлі, білому одязі людина швидко відпочиває, відновлює сили. Якщо йти в людне місце, то добре одягатись у білий одяг, оскільки він активно захищає.

Чорний колір, як антипод білого, навпаки – вбирає в себе енергію, інформацію. Старші люди, котрі є хранителями мудрості, носили чорно-колірні вишивки, тобто утримували в собі інформацію. Чорний – це також колір землі, багатства, колір урочистості. Недарма він так широко завжди використовувався у святковому вбранні, у дорогих тканинах.

Найпоширенішу групу становлять рушники, вишиті виключно червоними нитками. Таке вишиття характерне для Полтавщини, Київщини, Чернігівщини, Слобожанщини, Полісся. Червоний колір, як найбагатший, найкрасивіший притаманний для всіх народів світу. Його використання в одязі, особливо дитячому, юнацькому, весільному, та у ритуальних тканинах надзвичайно широке. Враховуючи той факт, що червоні рушники вишивались у великій кількості у регіонах Середньої Наддніпрянщини та Слобожанщини для весільного обряду, а також використовувались у побуті після весілля, вони й становлять основу багатьох музейних зібрань

в достатній кількості.

Червоний колір, так як і білий, є сильним, найбільш активним, порівняно з іншими кольорами. Він випромінює енергію, і через те використовується у весільних рушниках. Весільні рушники і вбрання найбагатші на червоний колір і найкраще оздоблені. Це пояснюється тим фактом, що до весілля є достатньо часу для підготовки, в той час як, наприклад, «смерть і родини не знають години». Весілля – це кульмінаційна точка життя людини, і цей обряд, який тривав, як правило, тиждень, мав бути належним чином підготовленим.

Досить широко представлено вишиття у рушниках і сорочках червоними та синіми і червоними та чорними нитками. Така двоколірність характерна з прадавніх часів. У рушниках Наддніпрянщини, Слобожанщини синій колір вживається поряд з червоним значно менше. Хоча відомі рушники, котрі вишиті суцільно лише синім («пісним») кольором. Їх вивішували у піст поряд з білими, або поєднували в одному узорі сині та білі нитки. Синій барвник добували з індигоносних рослин у тропіках. Його здавна завозили на терени України.

Вишивання червоними і чорними нитками на білому, безперечно, у багатьох викликає асоціацію з класичними, хрестоматійними зразками українського шитва. Ці кольори називають ще трипільськими.

З середини ХІХ століття у багатьох червоно-синіх орнаментах, синій колір був замінений на чорний. Саме з винайденням анілінових барвників академіком Зелінським, фарбування ниток стало досить зручним. Натуральний барвник з тропіків – індиго, який був дорогий, перестали завозити. Але двоколірність треба було передати в орнаментах, і тому чорний, як близький до темно-синього, взяв на себе цю функцію.

Окремо у вишитті стоїть *жовтий* колір. Суцільно ним сорочки та рушники не вишивали, але як компонент, він досить символічно, а за естетикою – виразно поєднується з іншими кольорами. Жовтий з синім – прадавнє поєднання кольорів, що стало для українців символом державності. У майя це дружні кольори, де поруч з синім – трансформацією, жовтий означає результат, завершення.

Поєднання червоного, чорного і жовтого кольорів поширене у шитві переважно Правобережної України – Черкащини, Київщини, Поділля. Жовтий символізує Мудрість – якість, яку набуває людина на Землі. Мудрість – це гармонійний сплав Знання, Волі та Любові. Жовтий колір може також у вишитті замінювати золотий. Широке використання золотих ниток колись було неможливе з одного боку через дорожнечу, з другого – через складність їх виготовлення.

Окрім кольорів, розглянутих вище, які складають основу більшості вишивок України, є багато варіантів вживання ниток, пофарбованих у

різноманітну рослинну сировину. Це тепла гама від світло-жовтих, вохристих до темно-коричневих тонів, сіра гама – від сіро-блакитного до темно-сірого і чорного, різні відтінки зелених і зелено-коричневих тощо.

Орнаментальні мотиви українських вишивок сягають своїм корінням у місцеву флору та фауну, в історичну традицію. У давнину основні орнаментальні типи відображали елементи символіки різних стародавніх культур. Протягом багатовікової історії мистецтва вишивання прямий, безпосередній зміст символічних зображень поступово стирався. Однак хоча орнаментальні форми дійшли до нас дещо трансформованими, можливо, більш абстрактними, символіка їх в основному збереглася завдяки традиції.

Усі вишиті рушники можна розділити на групи за характером сюжету, композицією, найголовнішими з яких є:

- Дерево Життя;
- центральний мотив – восьмикутна зірка, восьмидільний мотив, ромб, хрест тощо;
- окремо розташовані мотиви;
- кількаярусна композиція;
- стрічкова орнаментация.

Дерево Життя, Світове Дерево, Дерево Роду, Древо, Квітка, Вазон – все це наукові та народні назви центрального символу в українському вишитті, особливо рушниках. Древо символізує собою загалом Космос з усіма його проявами. Сягаючи своїм корінням неосяжних глибин, воно розвивається в могутній прямий стовбур з кроною, спрямованою вгору. Древо являє собою безсмертя, нескінченність Життя, його розмаїття. Воно стоїть понад часом (об'єднуючи минуле, сучасне і майбутнє) та простором. Умовно Древо можна поділити на три частини – коріння, стовбур і крону, які співвідносяться з трьома світами: долинним (підземним), земним та горішнім (небо).

Іконографічно Древо Життя зображується квітучим. Квіти символізують людські життя сьогодення, бруньки – зародки майбутніх поколінь, а плоди – людські діяння, різноманітні у своєму значенні для цивілізації. Дуже часто обабіч Древа зображується багато дрібних елементів різного розміру та форми. Древо завжди має яскраво виражену центральну верхню квітку. Вона символізує собою Вогонь Життя, який палає постійно, не згасаючи.

Найчастіше Древо вишивається таким, що проростає із «вазона», горщика. Це символічне зображення Древа Роду, що виростало з гілочки, відламані від Світового Древа Життя. Горщик семантично означає першопредка, культуру. Ще в далекі дохристиянські часи Древо було символом Роду.



Фото 79. Рушник «Дерево життя». Робота Бабенко Н.

Як правило, Дерево має непарну кількість гілок, завдяки двобічній симетрії та єдиній центральній квітці. Але є винятки, коли вишиваються Дерева з парою квіток угорі. Найпростішим є зображення Дерева з трьох гілок. Воно відоме здавна, знайдене на кераміці трипільської культури.

Дерево ніколи не копіює якусь конкретну рослину, її листя, квіти, чи плоди. Завжди це збірний, узагальнений образ, у якому все символічно. Багато мотивів та орнаментів подають схематично маленькі дерева, котрі чергуються за кольором, конфігурацією, розміром. До таких рослин, що дуже часто супроводжують рушникові композиції, належать виноград, дуб, лілея та інші.

Грона, листя, вуса *винограду* можна побачити у самому Дереві, але ще частіше в безконечникові, що вишивається по всьому периметру рушника. Виноград завжди був символом родючості, плодючості, нескінченності, пізніше став символом християнства. Виноград – єдина з усіх рослин, яка найбільше вбирає сонячної енергії і зберігає її в ягодах тривалий час.

Інша рослина, що ввійшла до міфів і казок багатьох народів Світу – *дуб*. Він завжди був символом довголіття, еталоном міцного здоров'я, чоловічої краси та інших якостей. Власне, дуб в українців ототожнюється з Деревом Життя. Багато Дерев на рушниках мають виражені дубові листочки. Серед лічильних швів Полтавщини вирізняється лиштва, і один з

її найпопулярніших мотивів «дубочок», або «лиштва дубова». Такі мотиви знаходимо і на сорочках Правобережжя – на Київщині, Східному Поділлі та ін. Цей листочок вишивається у двох напрямках, одна половинка вертикально, а друга горизонтально. Але сам листок має діагональне розташування.

Лілея – популярна квітка у рушниках з Деревом Життя. Вона найчастіше вінчає угорі Дерево, як Вогонь Життя. Як троянда (рожа) є символом повнокровного земного життя, так лілея є символом духовного життя, його чистоти, досконалості. Лілея досить часто вживається в іконописі та церковній скульптурі західного християнського світу. Вживання лілеї у вишитті свідчить ще раз про те, що рушник – річ, яка не тільки матеріальна, а й високо духовна.

У вишиванні рушників окрім перерахованих рослин, вживались мотиви барвінку, калини, горобини та багатьох інших. Їхні символічні зображення на полотні донесли до нас крізь товщу віків багатий пласт архаїчного культу Матері-Природи.

Найбільш поширені жіночі зображення, що пояснюється культом Матері Світу, Матері-Природи. Богиня часто зображається з руками, піднятими вгору, або з опущеними вниз. Дослідниками трактується перша позиція, як притаманна для весняних рушників, коли Богиня закликає Небо допомогти засіяти ниву, зачати нове життя на землі. Друга позиція характерна для другої половини літа, осені – Богиня благословляє Землю на народження, принесення плодів, дарів.

Окремо заслуговують на увагу «обиденні» рушники, на яких часто вишивають ряди жіночих (дівочих) фігурок, які тримаються за руки, створюючи суцільний неперервний ряд.

Мотиви тварин зустрічаються переважно на рушниках. Їх сюжети є, очевидно, відгомонам давніх культів мисливців, кочівників. Є окремі рушники, на яких зображено крилатих, або небесних коней. Досить часто є зображення чотириногих тварин, яких неможливо ідентифікувати. Хоча, наприклад, в простому графічному виконанні впізнається силует кози (рушник для Новорічного циклу – водіння кози). У більшості у рушниках подаються символічні зображення тварин.

Серед живих істот, що вишивались на рушниках у всіх регіонах, найпопулярнішими є *птахи*. Найдавніші зразки демонструють також символічні, прості зображення пташок, що не передають якихось видових ознак. Але все ж є категорія птахів, яких вишивали подібно до їх виду. До них належить орел, пава, голуб. На Україні поширені рушники, на котрих вишито двоголових орлів з короною – символ Трійці. В основному такий сюжет характерний для Лівобережжя. Якщо взяти давніші корені, то традиція вишивати цього птаха набагато давніша. Побутує чимало

рушників, обрусів, де вишито орла, як птаха.

Паву зображували у вигляді великої красивої птахи зі золотим обличчям. Казки про яйце-райце вплітають образ Богородиці-Пави. Зображення Пави часто вишивались на весільних рушниках та весільних жіночих сорочках. І як ознака, атрибут Пави, у весільний вінок впліталось її пір'я. Яке б не було просте зображення, Пава всеодно на вишитті упізнається за силуетом.

Голуби здавна перед людьми демонстрували вірне кохання, подружнє життя і цим символічно заслужили таке поширене на рушниках їх зображення. Тому давні весільні рушники, а ще більше пізніші мають зображення Дерева з голубами або квітучої гілки з голубами. На українських рушниках пташки у більшості вишиваються парами, звернутими у бік Дерева та одне до одного, що також символізує кохання. У Національному музеї історії України є давній рушник, на якому вовняними різнокольоровими нитками вишито семигілкове Дерево і п'ять пташок. Вони розташовані так, що повернуті всі в один бік. Коли розвішати рушник на кілочку, тоді птахи з одного кінця дивляться назустріч птахам з другого. Цей унікальний рушник, його центральна квітка на одному кінці має всередині прямий хрест, а на другому – косий.

Окрім традиційних композицій з Деревом, на рушниках Середньої Наддніпрянщини вишивались оригінальні сюжети, які умовно можна назвати *космогонічними*. Вони демонструють різноманітні за конструкцією елементи, мотиви і відображають певну ситуацію в космічному просторі. До таких рушників належить один із фондів Національного центру народної культури «Музей Івана Гончара». Датується він кінцем XVII – початком XVIII сторіччя і походить з Полтавщини. Вишитий червоними та синіми нитками, рушниковими швами.

Ще один оригінальний рушник з фондів НЦНК «Музей Івана Гончара» походить з Чернігівщини. Він вишитий червоними нитками. Композиція стрічкова, але нижня частина рушника має сюжет з трьома фігурами та латинською літерою «V».

У сорочках і стрічкових композиціях рушників, як правило, використовуються геометричні орнаменти. Дослідники семантики нараховують до 120 знакових систем, які використовуються у побудові геометричних узорів. Орнамент – складна система, яка komponується з різноманітних елементів, знаків, символів.

Геометричні орнаменти являють собою схеми.

Одними з найпоширеніших символів у світі є *хрест*. Розрізняють хрест прямий, хрест косий та подвійний, який утворюється у результаті накладання двох попередніх. Окрім символів геометричних, ці хрести відомі у вишиванні, як самостійні шви – хрестик прямий, хрестик косий та

хрестик подвійний, або «болгарський», чи можливо «булгарський».

Півсварги, «S»-мотиви (народні назви – «ключі» (Наддніпрянина), «гесики» (Поділля), «вужі») за своїм геометричним рисунком дійсно є половиною мотиву сварги. Здавна цей знак вживається у різних народів, символізуючи захист, матеріальне благополуччя, достаток. Досить часто зображення півсварги зустрічається на жіночих сорочках.

Півсварги, коли їх розташувати у ряд, утворюють безкінечний ланцюжок, який так і називається *безкінечник*, або *меандр* (з грец. від назви дуже звивистої річки Меандр). Цей орнамент один з найпопулярніших не тільки у вишитті, але й оздобленні кераміки, писанок, тканин, килимів тощо. Греки ще називали меандр «Рікою Життя». Дійсно, у рушниках обов'язково присутній безкінечник. Він виконує функцію захисту. Одночасно на одному рушникові може бути декілька безкінечників.

Квадрати та ромби – одні з найпоширеніших геометричних символів у вишитті.

Квадрат і ромб у більшості культів зображають Землю, а тому здавна вважаються знаками благополуччя, матеріального багатства, достатку. Для українців, як спадкоємців давньої землеробської цивілізації, характерно розмаїття орнаментів з ромбами та квадратами. Варіаціями цих чотирикутників є поділ хрестом на чотири частини. На трипільських культових жіночих фігурках родючості малювались зображення перехрещеного ромба, у чотири малі ромбики якого втикались зерна жита або пшениці.

Незважаючи на складне історичне минуле, наш народ не розгубив, а доніс до сьогодення багатющі скарби духовної та матеріальної культури, які становлять інтерес не лише для самих українців, а й для інших народів.

Ромб – один з найбільш популярних знаків геометричної вишивки. Його можна побачити на численних зразках доісторичного гончарства, виробів з каменю, кісток тварин, прадавньому металі, звідки він і перейшов у вишиття. Ромб майже завжди зображають у поєднанні з іншими геометричними знаками: хрестами, кутами, перехрещеними, зігнутими лініями. Часто трапляються ромби різного розміру (від більшого до меншого). Ромбічні узорі символізують аграрний достаток, плодороддя людини і землі.

Коло. Первинне значення цієї фігури в українській вишивці пов'язане з культом сонця як символом життя, добра та благополуччя.

Калина та дуб, як мотиви найбільш поширені на сорочках парубків, поєднують у собі символи невмирущої краси і незвичайної сили. Дуб, як уособлення Перуна, бога сонячної чоловічої енергії разом з деревом роду-каліною – це життєдайна сила свого роду.

Виноград. Символ вишиваного винограду розкриває радість – красу створення сім'ї. Сад-виноград – це життєва нива, на якій чоловік є сіячем, а жінка вирощує і піклується деревом їхнього роду. Мотив винограду виступає найчастіше на родинних рушниках Чернігівщини й на жіночих і чоловічих сорочках Київщини та Полтавщини.

Для сім'ї, яка втратила на війні батька, чоловіка, брата чи нареченого вишивана дівчиною на сорочці ніжна трепетна квітка *маку* була символом незнищеної пам'яті свого роду та прагнення до його збереження і продовження.

Таємницю життя приховує багато інших квітів, особливо лілія і ружа, а також таке зілля, як хміль, шавлія, любисток.

Легендарна квітка лілії – це символ дівочих чарів, чистоти. А пишні троянди або ружі (в назві, якої знаходять давню назву і сонця – ра і крові – руда) означають кров.

Мотиви такого зілля, як хміль, а також шавлія, любисток і м'ята дуже близькі до символіки винограду. Хміль вказує на молоде буяння та любов. Гарно вишита червона полуниця (від ще одної давньої назви сонця – Полель) – це ще один мотив вишиваних узорів – символів, що прославляють сонце, яке зігріває землю.

Одним з найбільш поширених мотивів вишивок є *берегиня*. Вона, як суть творення і суть захисту, стала символом вічного оновлення та вічного життя. Берегиня – життєтворна мати, природа і жінка – мати, що дарує світові сина і дерево життя.

Крім квітів, зілля і дерев особливо багата на українських вишивках символіка птахів. У залежності від нагоди, з приводу якого був вишитий рушник, різні птахи виспівують відповідний зміст. Так соловейко і зозуля, вишиті найчастіше на дівочих рушниках, сидять на гілці калини і немов співають: «Соловейко щечече, собі пару кличе», а про вишиту зозулю співають: «до осені дівці – гулять, гулять».

На весільних рушниках дуже часто розсідають пави жар-птиці, які несуть у собі сонячну енергію, і тому символізують теплоту сімейного життя.

Вишиті на рушниках соколи, голуби і півні, звернені один до одного голівками з ягідкою калини в дзьобику, зображені в основі дерева-знаку нової сім'ї – символізують шлюбну пару.

Серед мотивів птахів є і вірна супутниця людської оселі ластівка, яка завжди приносить добру звістку.

Чорнобривці. Дуже тісно пов'язані поетичні образи народної пісні та вишивки. Бо те, що любе й миле народові, завжди знаходить своє втілення в мистецтві. Хто не знає, що в кожному українському обійсті ростуть чорнобривці. Милують вони наше око, лікують наше тіло, а тому й

просяться на біле поле рушника чи сорочки.

У кожному садочку ростуть чорнобривці, що заплітаються радісною й красивою хвилею, такою ж, як наша прекрасна природа.



Рисунок 164. Схема символу-оберегу: чорнобривці

Хміль. «Хміль» дуже близький до символіки води й винограду, бо несе в собі значення розвитку, молодого буяння та любові. Можна сказати, що узір хмелю – це весільна символіка. Народна пісня підказує, що «витися» – для хлопця означає бути готовим до одруження, так як для дівчини заміж іти – це «пучечки в'язати».



Рисунок 165. Схема символу-оберегу: хміль

Троянда. Пишні троянди рясно розквітають на сорочках і рушниках багатьох областей України. Мотив троянди вважається не дуже давнім, а деякі дослідники твердять, що зображення цієї квітки було запозичене, перенесене з фабричних зразків. Троянда – улюблена квітка українців, її дбайливо плекали під вікнами хати, адже квітка ця нагадує Сонце.

Слово ружа (так раніше називали троянди), древня назва Сонця – Ра.

Узори з трояндами укладалися за законами рослинного орнаменту, що означало безперервний сонячний рух з вічним оновленням.

Там, де троянди складені в систему геометричного узору, ці рослини – не просто квіти – це квіти-зорі, що уособлюють уявлення народу про Всесвіт як систему.



Рисунок 166. Схема символу-оберегу: троянди

Лілея. Таємницю життя приховує в собі і квітка лілеї. В легендах квітка лілеї – то символ дівочих чарів, чистоти та цноти. Вишита квітка лілеї допоможе розгадати таємницю тих чар.

Якщо пильно придивитися до контурів геометричного узору, то вимальовуються силуети двох пташок – знаку любові та парубання. Крім квітки, невід'ємною частиною орнаменту є листок і пуп'янок, що складають нерозривну композицію триєдності. У ній закладено народження, розвиток та безперервність життя.

У орнаменті лілею неодмінно доповнює знак, що нагадує собою хрест. Він магічний, тому й благословляє пару на утворення сім'ї.

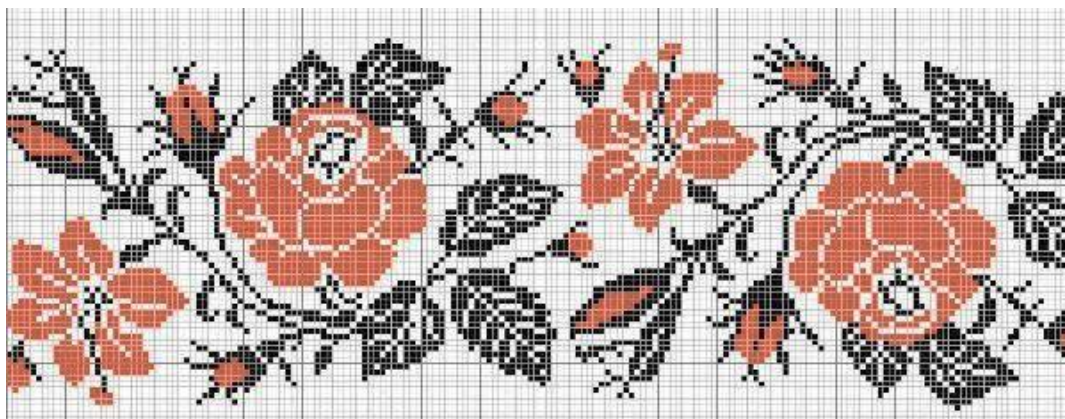

Рисунок 167. Схема символу-оберегу: лілеї

Мак. З давніх-давен на Україні святили мак, обсівали людей і худобу, бо вірили, що мак має чарівну силу, яка захищає від усякого зла.

А ще вірили, що поле після битви навесні вкривається маками. Ніжна трепетна квітка несе в собі незнищену пам'ять народу. Дівчата, в сім'ї яких був загиблий, з любов'ю і сумом вишивали узори маку на сорочках, а на голови клали віночки з семи маків, присягаючи цим зберегти й продовжити свій рід.

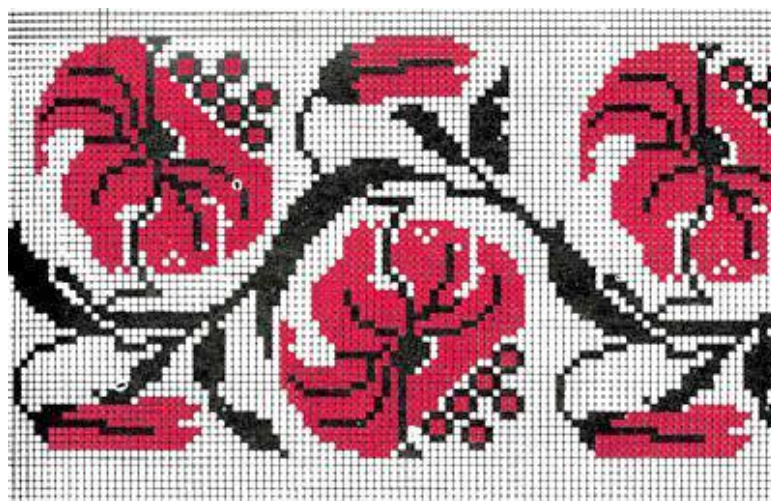

Рисунок 168. Схема символу-оберегу: мак

Виноград. Символіка винограду розкриває радість і красу створення сім'ї. Сад-виноград – це життєва нива, на який чоловік є сіячем, а жінка має обов'язок рости й плекати дерево їхнього роду. Мотив винограду бачимо на жіночих та чоловічих сорочках Київщини, Полтавщини. А на Чернігівщині виноград в'ється на родинних рушниках.

*Молода Ганнуся
По садочку ходить.
Виноград
Красний, зелений сад.
По садочку ходить,
Зіллячко садить.
Виноград,
Красний, зелений сад.*



Рисунок 169. Схема символу-оберегу: виноград

Дуб і *калина* це мотиви, що найчастіше зустрічаються на парубочих сорочках і поєднують у собі символи сили і краси.

Дуб – святе дерево, що уособлювало Перуна, бога сонячної чоловічої енергії, розвитку, життя. Про *калину* вже було сказано як про дерево роду. Отже, хлопці й молоді чоловіки мали при собі чудодійний оберіг життєдайної сили роду.



Рисунок 170. Схема символу-оберегу: дуб

Калина – дерево нашого українського роду. Колись у сиву давнину вона пов'язувалася з народженням Всесвіту, вогненної трійці: Сонця, Місяця і Зірки. Тому і назву свою має від давньої назви Сонця – «Коло». А оскільки ягоди *калини* червоні, то й стали вони символом крові та невмирущого роду. Через це весільні рушники, дівочі і навіть парубочі сорочки тяжіли тими могутніми гронами.

*У полі калина,
У полі червона, –
Хорошенько цвіте.
Ой роде наш красний,
Роде наш прекрасний,
Не цураймося, признаваймося,
Бо багацько нас є.*

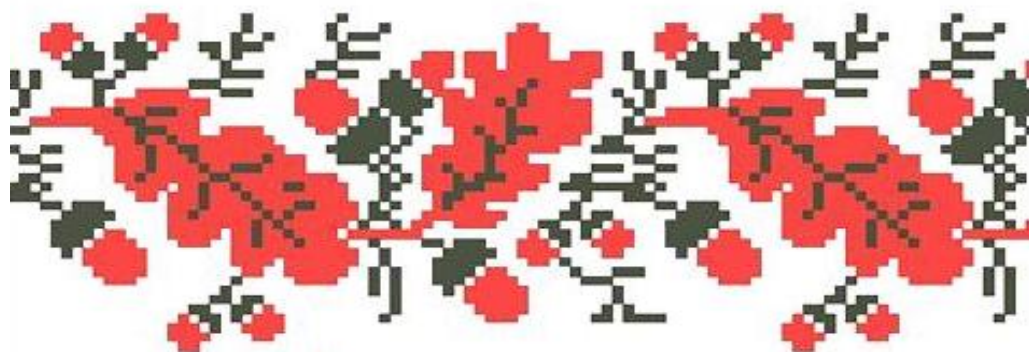

Рисунок 171. Схема символу-оберегу: калина

Для більшості полтавських вишитих сорочок XIX–початку XX ст. характерний білий колір з додаванням сірого (небілених ниток або злегка підфарбованих у попелясті відтінки).

Шили їх з домотканого полотна, що має велике переплетення ниток, домотканих вишивальних ниток, геометричних або геометризованих орнаментів, а також технік, які розраховані на певну кількість ниток (лиштва, вирізування, виколювання, мережки).

Техніку вишивання білим по білому ще називають біллю. Вишивання білим по білому – біллю – зустрічається у вишивках Полтавської, Черкаської, Чернігівської, Сумської, Вінницької областей та Прикарпаття.



Фото 80. Чоловічі сорочки «білим по білому»

Вишивання біллю – художній засіб, при якому утворюється малюнок зі світлотіньовим ефектом. Виготовлення білих ниток для вишивання біллю – справа трудомістка.

Вишивання біллю знайшло відображення в українських народних піснях:

*По білому шила,
Інесь рубила,
Сороченьку чумаченьку,
Що вірно любила.*

Білий колір – цей своєрідний естетичний еталон традиційної української сорочки – є загальнослов'янською традицією, що сягає сивої давнини.

На початку ХХ ст. жінки почали використовувати фабричні нитки-заполоч, які були зафарбовані в різні яскраві кольори. На зміну монохромності у вишивку приходять поліхромність. У цей час з'являється величезна кількість узорів вишивок у простій техніці – хрестик.

У тій великій кількості сорочок, які вдалось переглянути, переважає контрастне поєднання червоного і чорного кольорів.

Починаючи з 50-х років ХХ ст., полтавська традиційна народна вишивка повертається до класичного монохромного, але вже збагачена новими матеріалами, орнаментальними елементами та нитками.

Слід відзначити надзвичайно красиві вишивки Оксани Кузьмівни Великодної, заслуженого майстра народного мистецтва України, члена Спілки майстрів народного мистецтва України. Вони виконані тільки білими нитками, ніби памороззю, мереживом дрібних візерунків. Ці вишиванки – справжнє мистецтво, з яким знайомі люди різних країн світу.



Фото 81. Купони чоловічих сорочок. Роботи О. Великодної

Більш ніж за 30 трудових років роботи її руки створили близько 600 унікальних, неповторної краси вишитих сорочок, скатертин, серветок. Вишивки виконані на тонких прозорих тканинах (маркізет, батист, шовк, крепдешин).

Заслужений майстер народної творчості О. Василенко для підсилення ефекту білого кольору, його оптичних властивостей, використовує невелику кількість сірого, зеленуватого, охристого.

Дивовижну красу дарують нам талановиті майстри-вишивальниці фабрики «Полтавчанка», які виготовляють вироби, оформлені вишивкою в народних традиціях Полтавщини: жіночі та дитячі сукні, блузки, купони жіночих та чоловічих сорочок-«чумачок», постільну білизну, скатерті, серветки, рушники.

Прекрасні вироби виготовлені золотими руками майстрів, створені талантом і серцем художників Григоряк М.О., Гаркуші Л.П., Гриня Г.П., Закорки О.І, Теряник Л.І.

Гринь Г.П. спеціалізується на створенні ескізів для чоловічих сорочок. У доробку художника їх більше сотні. Для творчої манери Григорія Петровича характерна колірна гама, яка побудована на поєднанні теплих і холодних відтінків. Для сорочок художник використовує кольорове тло: блакитне, охристе, сіре, зелене. Причому, кольори ниток, які він використовує на зеленуватому тлі – гама сіро-зелених кольорів, пісочному – гама коричнево-охристих відтінків. При уважному розгляданні сорочок можна бачити і наявність чорного кольору з метою обрамлення основних деталей орнаменту.



Фото 82. Рушники. Роботи Г. Гриня

Творчий майстер Л.І. Теряник з Великих Сорочинець Миргородського району в своєму доробку також має велику кількість сорочок, як жіночих, так і чоловічих. Переважна більшість їх виконана в традиційних полтавських кольорах.

Творчість решетилівських майстринь має глибокий зв'язок з традиціями народної вишивки, відзначається високою якістю виконання робіт. Багато прекрасних вишивок створила лауреат Державної премії ім. Т.Г. Шевченка, заслужений майстер народної творчості Надія Несторівна Бабенко.

Роботи викладачів Решетилівського художнього професійного ліцею Вакулєнко Н.В., Кісь А.В., Коваленко С.А. виконані з великим натхненням та ретельною розробкою орнаменту білим кольором на маркізеті, батисті, шовку.



Фото 83. Жіноча сорочка. Роботи Н. Вакуленко



Фото 84. Жіноча сорочка. Роботи А. Кісь



6.2. Музей народних промислів факультету технологій та дизайну

Полтавщина славиться як край народних талантів. Майстерність рук, творча фантазія, втілені в килимах, художніх розписах, різьбі по деревині, вишивці, писанкарстві, радують око, стимулюють художнє мислення.

Сьогодні особливої уваги потребує насамперед збереження матеріального набутку минулих поколінь. Такими оберегами людської пам'яті й слави є музеї декоративно-прикладної творчості. Увесь довгий історичний шлях нашого народу відображений у численних творіннях його розуму та праці, велику частину котрих дбайливо зберігають саме музеї.

Музей... Про що говорять його колекції – свідки минулого і сьогодення? Що несуть вони серцю відвідувача? Над цим замислюєшся щодня.

Час, що невпинно летить вперед, змінює епохи, людські цінності, завдання... Але завжди, в усі часи, музей є на вістрі подій.

У Полтавському національному педагогічному університеті ім. В.Г. Короленка на факультеті технологій та дизайну діяльність музею Народних промислів розглядається як один із пріоритетних напрямів дослідницької та навчально-виховної роботи.

Музей народних промислів на факультеті технологій та дизайну використовує дослідницьку, збиральну, експозиційну та просвітницьку форми роботи для вивчення національно-культурного надбання Полтавщини. Збиранням експонатів, оформленням виставок та експозицій займаються студенти творчих груп. На основі зібраних фондів матеріалів створена і постійно оновлюється експозиція музею. Окремі з експонатів музею є курсовими та дипломними роботами студентів. Ці роботи служать їм як унаочнення під час роботи у школі, процесі навчання учнів. Таким чином, мистецтво українських народних промислів упроваджується й популяризується серед молодого покоління.

У фондах музею зібрана велика кількість матеріалів. Це дає змогу щороку організовувати різноманітні виставки, презентації, конференції з питань відродження та вдосконалення забутих народних ремесел. Дані експозиції милують око витонченістю, досконалістю форм, максимальним наближенням до традиційного мистецтва.

За попередньою домовленістю можна внести певні корективи в хід екскурсії музеєм, загострити увагу на певних історичних подіях чи експонатах, повторити основні дати, назви, поняття, терміни. Після закінчення екскурсії доцільно задати питання з метою перевірки розуміння студентами розповіді та її зв'язку з вивченням певної окремої теми. Таким

чином утворюється діалог, який сприяє кращому засвоєнню інформації.

Сьогодні стало актуальним питання про проведення не навчальної, а скоріше навчально-виховної екскурсії, з акцентуванням уваги на розвиток культури й духовності. Такий захід потребує додаткової підготовки як екскурсовода, так і студентів.

Після проведення декількох занять з окремих тем у музеї українських народних промислів, з'явилась ідея об'єднати їх у цілісну програму, за якою можна буде проводити серію занять-екскурсій протягом навчального року. Таким чином, можна організувати поглиблене вивчення українських народних промислів для студентів II курсу. Програма не вимагає побудови нової або зміни діючої експозиції.

Музей здійснює значну науково-методичну роботу щодо підготовки майбутніх педагогів до роботи у школі, надає організаційно-методичну допомогу зі створення музеїв декоративно-прикладної творчості, аудиторій народознавства, дозволяє розробити тематичні плани музейної експозиції відповідно до релігійних і календарних свят.

У музеї вивчаються та експонуються вироби сучасних народних промислів Полтавщини. Студентами виготовлені зразки виробів, які характерні для кожного виду промислу.

Музей – не лише храм історії, а й центр естетичного виховання, це місток через відродження у майбутнє українського народу.

Полтавщина – унікальний центр української національної культури і духовності. Вона – рожева мальва у вінку з квітів нашої Батьківщини.

Полтавська земля дала світові значно більше, у порівнянні з іншими регіонами України, славних імен педагогів, митців, літераторів, учених. Серед них Г.С. Сковорода, І.П. Котляревський, М.П. Драгоманов, П.Д. Юркевич, М.В. Остроградський, І.М. Стешенко, Г.Г. Ващенко та багато-багато інших. Тут утворився полтавський діалект, що покладений в основу сучасної української літературної мови, зачиналася українська література, діяли просвітницькі товариства, писалися козацькі літописи, було створено перше в Україні педагогічне видавництво, започаткований новаторський педагогічний досвід у практиці найвидатніших слов'янських педагогів А.С. Макаренка і В.О. Сухомлинського.

Славиться полтавський край і своїм народним мистецтвом, що характеризується оригінальністю, досконалістю, поетичністю та різноманітністю. Тому Полтавщина по праву вважається Центром народного мистецтва України, Опішню відома як столиця гончарства, Решетилівка – килимарства, а полтавська вишивка являє собою цілісний, неперевершений художній феномен із центром у самій Полтаві.

В умовах патріархального укладу сільського життя з натуральними формами господарювання більшість речей домашнього вжитку

здебільшого виготовлялась господарем та його сім'єю. Майже в кожній хаті ткали полотно і шили з нього одяг. А вишивка була найпоширенішим способом прикрасити тканину та одяг.

Пам'ять ревно зберігає минуле... Їхня сільська хата довгими морозними вечорами, коли поза вікнами бігала, гарцювала у білому кожусі зима, видавалася йому, малому Володьці, особливо теплою і затишною.

Крізь призму багатьох років, уже з висоти своєї життєвої осені, йому найчастіше згадувалися саме ті зимові вечори, коли мати після усіх денних робіт і клопотів бралася не просто за хатні справи, а за ремесло не буденне, вважай, святкове, яке «душу гріло і возвеличувало». Бо з-поміж усіх нескінченних сільських робіт мати над усе любила вишивати. Коли вона брала до рук шматок вибіленого полотна, голку і кольорові нитки «муліне», то спочатку все було таке непримітне і буденне. Але за кілька вечорів те полотно під її вправними пальцями перетворювалося у вогнисту парчу, яка палахкотіла, переливалася усіма барвами, а вишиті дивовижні птахи, здавалося, ось-ось злетять-випурхнуть з маминих долонь і затріпочуть крилами. Господи, яке ж то диво – вправні мамині руки!

Вишивала мати, як пояснювала, відповідаючи на надокучливі запитання сусідів, «бо щоб красиво було». Вишивала, аби потішити гарною сорочкою-вишиванкою батька. Вишивала, бо хата без гаптованих рушників – «підсліпувата і невесела». Вишивала, бо «на вишитих подушках солодший сон». Вишивала, коли було важко на серці, якщо треба було прогнати печаль, коли журба і туга ставали нестерпними, і їм треба було давати вихід з переобтяженої болем душі, бо мовчки несила було терпіти. Вишивала й тоді, коли радість перехлюпувалася з душі, коли не можна було не відгукнутися на щастя сусідської родини, якій колишній десятикласниці Юльці підійшла пора виходити заміж, і «тут уже без вишитих рушників для сватів ну ніяк».

У селі Дружба, що в Решетилівському районі, всі знали, що мати колишнього ректора педуніверситету Володимира Олександровича Паценка, Ганна Романівна, була неперевершена майстриня, що у хаті Паценків вишивками було прикрашено все – одяг, рушники, скатертини, наволочки, простирадла, підковдри, фіранки на вікнах. Працювала Ганна Романівна у місцевому колгоспі, як і всі колгоспники, за «голі» трудовні. Заробітку якогось, «живої копійки» за ту важку працю, вважай, не одержувала. Тож рятівним колом була пропозиція спеціалістів з Решетилівської фабрики художніх виробів, аби колгоспниця Паценко стала заодно і їхньою робітницею, і вже як вишивальниця-надомник виконувала замовлення згідно з договорами, за певну зарплату. Материні вишиванки почали дарувати усій родині подвійну радість. Бо відтепер і дорослі, і діти, окрім втіхи від красивих виробів, окрім ушляхетнення і

возвеличення душевного, мали ще й помітне матеріальне полегшення від того, що за гарну вишивку фабрика платила гроші.

У дитинстві, кажуть, і дерева вищі, і трава зеленіша, і сонце тепліше, і слова материнські найзначущі і найбільш пам'ятні. Та й світ увесь («мереживо казкове»), погодьмося, тоді теж добріший і чарівніший. То вже опісля, коли «життя обмане нас і не запитає», коли залишаться у душах наших рубці та шрами від невдач і зрад, ми сприйматимемо цей білий світ не так одновимірною світло. А в дитинстві все таке справжнє, не фальшиве і не підроблене. І віра в щастя така щира. І воістинно треба заздрити тим людям, які до статечного віку зуміли зберегти у собі оту щирість дитячої наївності і світосприйняття, не розхлюпавши, не розгубивши добрих материних заповітів.

Доктор історичних наук, професор Полтавського педагогічного університету Володимир Пащенко один з таких бережливих. Після сільської школи закінчив з відзнакою столичний університет, життя випробовувало його на міцність у всіляких жорнах. Опрацював він багато, здається, наймудріших книг, опісля кандидатської захистив докторську дисертацію, окрім посади ректора університету, мав чимало титулів та звань, з-поміж яких і такі величальні, як професор та академік. Але не полишав ніколи його отой рідний голос матері, яка не вміла говорити «по-книжному чи по-писаному». Говорила не позиченою завченою мудрістю, а просто розмірковувала тими довгими зимовими вечорами, працюючи над своїми вишиванками. І досі звучить оте мовлене просто і водночас із зачудуванням: «Страх як розгулялася хурделиця за вікнами. А на шибках, ти тільки подивись, які пальми мороз повимальовував! От би перенести їх на вишиванку!»

Стомлена від щоденної колгоспної праці на холодних бурякових кагатах, з вічно натрудженими роботящими руками, мати, звичайно ж, ніколи «не була й близько» біля казкових тропіків, де ростуть ті дивовижні фантастичні пальми. Так, не була. Але ж уміла вона бачити їх на розмальованих морозом вікнах своєї сільської хати, з далекого занесеного снігами зарічка у Решетилівському районі. І звичайно ж, не писала вона якихось наукових дослідницьких праць щодо витоків і першоджерел національних традицій, не розкладала по розділах, «по полицях» свої аргументи, а просто казала, що з-поміж усіх вишитих ужиткових речей рушники стоять на першому місці.

Бо й справді, усі важливі події у житті наших людей традиційно пов'язані з різними видами декоративних рушників, починаючи від щоденно ужиткових «утиральних» до «покутних», тих якими увінчували куток з божницею. Рушники супроводжують людину від народження до скону. На рушник у селянських родинах приймали новонародженого. Для

цієї щасливої події був спеціально призначений рушник. Довгим рушником-наміткою жінки покривали голову, чоловіки в'язали його як пояс.

У весільних обрядах рушник залишається головним атрибутом і сьогодні. Нині спостерігаємо, як ця традиція відроджується не лише у селах, а й містах. Рушниками пов'язують старостів, якщо на заручинах доходять згоди. Після запрошення гостей, коли молода з друзками повертається до своєї хати, заносять прикрашене стрічками «гільце», яке ставлять на рушник. Викуп молодої подають також на рушнику. Молода й друзки на дівич-вечорі, коли відбувається обряд прощання з дівуванням, також обв'язуються рушниками.

Батьки нареченої благословляють молодих іконами на спеціальних рушниках, а також зустрічають їх з церкви хлібом-сіллю на рушнику. Під час вінчання рушником зв'язували руки молодих, бажаючи їм взаєморозуміння, щасливого і довгого подружнього шляху. На рушник ставали молоді під час вінчання. «Ми ж з тобою на білому рушнику стояли, кохати вірно обіцяли», – співається в народній пісні.

Рушники необхідні й тоді, коли подружжя будувало хату. Щоб у хаті княжили злагода, добробут і затишок, сволоки для перекриття стелі піднімалися на рушниках, а потім їх дарували як символ вдячності майстрам. У подарунок годилося давати рушник і тоді, коли майстер-криничник закінчував на садибі копати або чистити колодезь. На знак особливої вдячності йому вручали сорочку, відро, хлібину і рушник, примовляючи: «Щоб вода не згіркла в криниці, щоб завжди вона була молода і свіжа».

Рушник залишається незмінним символом доброзичливості й гостинності, коли на ньому навіть на найбільш офіційних прийомах і зустрічах шанованим гостям підносять хліб-сіль.

В обрамленні рушників не тільки у сільських хатах, а й у міських квартирах висять на стінах сімейні фотографії, ними увінчуються не лише ікони, а й портрети Т.Г. Шевченка, картини «Тарас Бульба», «Козак Мамай» тощо. Існують десятки видів рушників іншого призначення. Зпоміж них і ті, якими дівчата перев'язують хлопців під час проводів до армії. І ті, які є символом щасливої долі і пам'яті про рідний дім, які є найдорожчим подарунком матері в дорогу синові, коли той вирушає у нове життя.

З рушниками людина і закінчує своє життя, з ними її проводжають в останню путь, на довгих рушниках опускають домовину в могилу.

Невтомна сільська трудівниця, талановита вишивальниця з решетлівського села Дружба Ганна Романівна Пашенко, відійшовши в інший світ, залишила багато гаптованих рушників та інших ужиткових та

святкових речей, прикрашених вишивкою. Але у хаті, яка після смерті матері залишилася пустою, ці безцінні мистецькі витвори, справжні шедеври народної творчості не могли промовляти до людей своїми барвами й орнаментами, у яких закодовано і збережено на віки й тисячоліття долю народу, незнищенність духу нашого. Ще більш захованими вони були б у добротній скрині. Таким вишивкам місце поміж людей, адже материні рушникові орнаменти – то співуча мелодія душі, що звучить не лише для слуху і очей, а й для розуму і почуттів.

І вирішив тоді Володимир Пащенко подарувати і материні рушники, і всі інші збережені її вишивки у музеї декоративно-прикладної творчості Полтавського педагогічного університету. Материнська допомога і підтримка знадобилася авторитетному, добре знаному з-поміж колег-науковців академіку Пащенку. Саме тоді у вищому навчальному закладі розпочинав підготовку фахівців новий факультет технологій та дизайну, і гостро стояла потреба у добротній наочності з курсу народних ремесел – і для практичного навчання, і для виховання.

Українські рушники як витвір декоративно-прикладного мистецтва є символом української ментальності, виразником однієї з найпрекрасніших морально-естетичних традицій нашого народу. Педагогічна цінність цих традицій полягає в тому, що їх відродження і збереження забезпечує розвиток кращих рис і якостей українського народу, його менталітету, емоційних та інтелектуальних особливостей, примноження матеріальних і духовних надбань нації. І нинішні студенти, а завтрашні вчителі мають бути добре підготовлені, аби плекати, розвивати і примножувати традиції народного мистецтва, на національно-культурних зразках виховувати покоління українців, прилучаючи їх до чистих національних джерел.

Таким чином рушники Ганни Романівни Пащенко «прийшли» до навчального закладу вчасно і започаткували тут один зі своєрідних музеїв українського рушникарства і вишивки. Такий музей особливо потрібний, коли відроджуємо традиції українського народу. Те, що такий музей вкрай потрібний для навчання студентів, майбутніх учителів, ми передбачали на початку його створення, відзначила декан і викладачі факультету технологій та дизайну. Але ж, дивіться, як швидко дізналися про музей рушників і вишивки наші колеги, спеціалісти з інших вузів України. Ідуть з усіх усюд, щоб вивчити для своїх досліджень особливості експонатів, щоб використати для магістерських робіт та інших наукових праць!



Фото 85. Інтер'єр музею народних промислів

Українську вишивку знає весь світ. Кращі зразки цього народного мистецтва зберігаються в музеях, експонуються на виставках.

Вивченням вишивки займаються вчені та спеціалісти. Та навряд чи збереглося б це чудове мистецтво без жінок, які, тяжко відпрацювавши день у день в полі чи на фермі, давши лад домашнім господарським справам, довгими зимовими вечорами створювали справжні шедеври української вишивки, вкладаючи в неї не лише своє вміння, а й тепло душі.

Українська народна вишивка сьогодні широко вивчається і досліджується викладачами та студентами у вищих навчальних закладах. Сьогодні накопичена велика кількість експонатів у музеях, музейних кімнатах вузів. Все це надбання спонукає до подальшого вивчення народної вишивки – такого самобутнього мистецтва України.

Вишиті вироби музею народних промислів факультету можна розподілити на три типологічні групи.

Перша – вишивки рушників і картин. У колекції представлено 24 рушники та 16 картин.

Друга група – вишивка одягу, яка представлена українським народним костюмом. Особливе місце в експозиції займає полтавська традиційна полотняна сорочка та плахта.

Третя група – вишивки постільної білизни, які представлені великою кількістю простирадл.

Зробивши перший погляд на вишивки Ганни Романівни, ніби потрапляємо у квітковий сад. І справді, всюди квіти – на рушниках, картинах, простирадлах. Тут квітнуть лілеї і волошки, там ніжно

посміхаються триколірні фіалки, а далі – маки з колосками. Чітко простежується особливість полтавської вишивки – насичений, яскравий квітковий орнамент.

Орнаментальні мотиви українських вишивок сягають своїм корінням у місцеву флору та фауну, в історичну традицію. У давнину основні орнаментальні мотиви відображали елементи символіки різних стародавніх культур.

Протягом багатовікової історії мистецтва вишивання прямий, безпосередній зміст символічних зображень поступово стирався. Однак, хоча орнаментальні форми дійшли до нас дещо трансформованими, можливо, більш абстрактними, символіка їх в основному збереглася завдяки традиції.

За мотивами орнаменти вишивок поділяють на групи: геометричні, рослинні, рослинно-геометричні, зооморфні (тваринні), антропоморфні, пейзажні, геральдичні та ін.

Геометричні орнаменти притаманні всій слов'янській міфології. Вони прості: кружальця, трикутники, ромби, кривульки, лінії, хрести прямі, косі та подвійні. Сьогодні на основі їх у народній вишивці широко використовуються такі мотиви, як «баранячі роги», «кучері», «кудрявці», «гребінчики» тощо. Відомий взір «рожі» (звізди, розетки) являє собою перехід від геометричного до рослинного орнаменту, іноді він нагадує зображення Сонця.

У основі рослинного орнаменту лежить прагнення перенести у вишивку красу природи. Навіть гранично умовні узори виникли внаслідок спостереження реально існуючих форм у природі. В українській вишивці часто використовуються такі мотиви, як «виноград», «хміль», «дубове листя», «барвінок» тощо.

У вишивках зооморфних (тваринних) орнаментів зображають: коня, зайця, рибу, птахів – лебедя, півнів, сову, голуба, зозулю; комах – муху, метелика, павука (фото 86). У багатьох випадках зооморфні орнаменти є своєрідним, властивим саме цій вишивальниці, зображенням, в якому відбивається її індивідуальне бачення узору.

Антропоморфні орнаменти – це зображення людей. Найчастіше зустрічаються на рушниках та картинах у сюжетних вишивках. Найпоширеніші сюжети: дівчина, хлопець поодинокі або разом. Зазвичай малюнок доповнюють рядки тексту.

Один з найдавніших українських символів – дерево життя – нагадує вазон у горщику. На рушниках, вишитих у різних регіонах, цей орнамент має безліч варіацій, але символіка візерунка залишається незмінною.



Фото 86. Картина «Гулі прилетіли». Робота Пащенко Г.

Символічне дерево – це також і символ роду, де кожна квіточка позначає близького чи далекого родича. Всі разом квіти є втіленням родоводу певної людини. Українці завжди пам'ятали і шанували своїх предків, цінували родинні зв'язки.

У сучасній інтерпретації так зване дерево життя набуло іншої форми – пучечків або букетів. Кількість квітів на кожному рушнику чи картині різна. Вони то сумні, як маки, то веселі, немов яскраві фіалки, то задумливі, як поважні жоржини. З любов'ю до кожного клався стібко до стібка, хрестик до хрестика, утворюючи композицію (фото 87, 88, 89, 90).



Фото 87. Рушник «Букет троянд». Робота Пащенко Г.



Фото 88. Рушник «Жоржини». Робота Пащенко Г.



*Фото 89. Рушник «Троянди і волошки».
Робота Пащенко Г.*



*Фото 90. Рушник «Троянди».
Робота Пащенко Г.*

Вишитий рушник з давніх часів є однією з національно-специфічних прикмет України.

«Рушник! Він і нині усимволізовує чистоту почуттів, глибину безмежної любові до своїх дітей, до всіх, хто не черствіє душею, він щедро простелений близьким і далеким друзям, гостям», – написав Василь Скуратівський.

Саме тому в експозиції музею рушники займають чільне місце.

Всі рушники, що експонуються, умовно можна поділити на три групи за способом виконання: вишиті традиційними рушниковими швами, технікою хрестик і багатьма іншими техніками, або їх поєднанням.

Традиційні полтавські рушники мають свої особливості та вирізняються серед інших. На них чітко простежується стилізоване зображення дерева життя, квітів і птахів. Відмічаємо поєднання декількох технік виконання на одному виробі, зокрема полтавська гладь, лиштва, солов'їні вічка, ляхівка вирізування, рушникові шви та ін.

На зламі ХІХ–ХХ століть відбулася кардинальна зміна художньо-образного вирішення народної вишивки. Пояснюється це поширенням техніки хрестик. Він відомий в Європі з кінця ХVІІІ ст., а в Україні – з початку ХІХ ст. Цією технікою вишивали в містах і панських маєтках різноманітні предмети інтер'єрного призначення: панно, прикраси на меблі, скатерки, серветки тощо. Здебільшого на них були зображені натюрморти, пишні квіткові букети з об'ємно-живописними формами, багатою гамою кольірних відтінків.

У народній вишивці ця техніка була відома давно, але вона завжди виконувалась у поєднанні з іншими традиційними техніками. Відокремлення та поширення хрестика як самостійної техніки було викликане появою нових рослинних натуралістичних мотивів у червоно-чорній гамі. Саме тоді, в кінці ХІХ– на поч. ХХ ст. з'являються фабриканти-миловари, чужоземці Брокари, Роле та інші, які, підробляючись під народний орнамент, широко розповсюджували натуралізм.

Майстрині надають перевагу натуралістичним мотивам троянд, гвоздик, лілій, жоржин, хмелю, винограду, які поширюються через друковані взірці, дешеві альбоми з малюнками для вишивок у псевдонародному стилі. «Брокарівський стиль» – це ціла епоха у вишивальному мистецтві. Техніка «хрестик» та велика кількість кольорових ниток муліне поступово витісняють давні способи шитва, сталу, колористичну гаму вишивок.

На рушниках, що виконані хрестиком, бачимо розквітлі троянди (фото 91), поважні жоржини, веселі фіалки (фото 92, 93), тендітні волошки та дзвоники (фото 94, 95), маки (фото 96). Усі квіти потопають у зеленому листі, майстерно поєднані у букетики, букети, пучечки. Вони вражають динамічністю, витриманим стилем, насиченістю кольорів, максимальним наближенням до реальності, природності кожної квітки. Квіти, які зображені на вишитих виробах, характерні для Полтавщини.



Фото 91. Рушник «Троянди і дзвіночки». Робота Пащенко Г.



Фото 92. Рушник «Букет фіалок». Робота Пащенко Г.



Фото 93. Рушник «Фіалки». Робота Пащенко Г.



Фото 94. Рушник «Гілочка з дзвониками». Робота Пащенко Г.



Фото 95. Рушник «Букет з волошками». Робота Пащенко Г.



Фото 96. Рушник «Маки». Робота Пащенко Г.

Уміння майстринь творчо, індивідуально підійти до трактування узору унеможливило одноманітність, бо навіть однакові мотиви щоразу мали іншу інтерпретацію й осмислення. Навіть копіюючи зразки, майстриня вносить певні корективи. Відсутність жорстких технічних правил та залежність від структури тканини дозволяє майстрині вільно компонувати візерунок, змінювати його під час вишивання, імпровізувати, надавати динамічного або ніжного звучання. Використовуючи той самий малюнок, спосіб дзеркального відображення, місце розміщення вишивки та змінюючи відтінок кольорів, майстриня надавала іншого колористичного та емоційного забарвлення виробу. Мотиви, збагачені власною творчою фантазією вишивальниці, далеко відходили від першоджерела й у кожному випадку мали своє трактування.

Для прикладу можна порівняти два рушники із, здавалося б, однаковим малюнком (фото 97, 98). Вибраний малюнок виконаний у дзеркальному відображенні і при цьому відмічаємо зміну кольорів. Квіти верхнього ярусу в одному випадку виконані теплими кольорами (червоний, оранжевий), іншому – холодними (синій, фіолетовий); відмінний також колір листя. Кожний листочок підкреслює динамічність узору, думку майстрині.



Фото 97. Рушник «Букет з волошками». Робота Пащенко Г.



Фото 98. Рушник «Улюблені квіти». Робота Пащенко Г.

Рушник «Лілеї» займає особливе місце в експозиції. Серед інших він вирізняється зображенням. Такий ефект створений технікою виконання. У даному випадку запропонований спосіб збільшення малюнку. Кожний елемент квітки складається з поєднання чотирьох хрестиків в один. Малюнок, створений таким чином, здається більш геометризovаним у порівнянні з іншими. У той же час композиція не втрачає своєї виразності та плавності переходів кольору (фото 99).

Практично кожний рушник експозиції окрім вишивки має ще один елемент оздоблення – мережку або мереживо.

Мережка – одна з найхарактерніших технік виконання. Вона досить відома у багатьох народів. Існують різноманітні види мережок. Красиві взори орнаментальних композицій утворюються «чисною мережкою». Нею оздоблюють чоловічі та жіночі сорочки, скатертини, рушники.

Мережки виконуються здебільшого білим кольором ниток, а малюнок утворюється за рахунок білих настилів. На Полтавщині для мережки використовують окрім білих світло-сірі та блакитні нитки. Традиційно мережки виконують роль перехідного або розділяючого елемента орнаментальної композиції, але досить часто – це великі складні візерунки (стрічки, букети).

Мереживо відрізняється від мережки насамперед технікою виконання. Воно не вишите, а плетене за допомогою гачка, потребує значно менше затрат часу. Зазвичай його використовують для оздоблення низу виробу рушників і простирадл.



Фото 99. Рушник «Лілеї». Робота Пащенко Г.

«Рушник – то свята, зворушливо-поетична реліквія, яка крізь товщі віків світиться для нас, висонцюється національним символом непогасимих традицій» – написав Петро Ганжа.

Рушники Ганни Романівни можна розподілити за матеріалом. Одні виконані на фабричному, лляному та домотканому полотні.

Рушник мережаний «Троянди» виконаний на домотканому полотні. Нитки товсті, їх добре видно. Полотно відбілене, сіруватого кольору. Композиція створена з трьох елементів: мережана частина (техніка виконання – прутик з настилом білими, синіми, червоними та чорними нитками, створює геометричний малюнок; за рахунок зміни кольорів утворені зірки на білому тлі); вишита частина – рослинний орнамент, виконаний технікою «хрестик»; мережана частина, яка утворює китиці (виконана вище названою технікою, поєднання чотирьох кольорів утворює безкінечники).

Рушник мережаний «Дерево життя» має також три композиційні розділи: мережка, вишивка та мереживо. Мережка являє собою поєднання рослинно-геометричного орнаменту, колір – червоний та білий. Вишивка – стилізоване «дерево життя», схоже із прадавнім символом, та півники, як обереги домашнього добробуту. В якості оздоблення низу виробу використано мереживо.

Рушник «Мереживо», його художня особливість – це відсутність вишивки. Узор виконаний повністю прутиком з настилом, геометричним орнаментом. В експозиції даний рушник єдиний і неповторний.

Особливу групу становлять вишиті картини. З першого ж погляду можна відмітити чітку композиційну довершеність кожної картини. Це свідчить про художній та естетичний смак майстрині. Немає притаманного сучасності абстракціонізму. Кожна картина – ціла історія.

Картина «Три богатирі» (фото 100), ніби спогад з дитинства про балади та казки, про визначних воїнів та лицарів.



Фото 100. Картина «Три богатирі». Робота Пащенко Г.

Поряд двійко лебедів – символ кохання та вірності (фото 101). Зовсім не випадково вони опинилися в оселі. Кожна дівчина, жінка, мати, дружина прагнула зберегти своє кохання, родину. Це своєрідний оберіг сімейного життя. І, дивлячись на цю картину, пригадуємо легенду про лебедину вірність.



Фото 101. Картина «Лебеді». Робота Пащенко Г.

Картина «Гулі прилетіли» відображає любов та повагу українського народу до цих птахів. Про них співали у колискових, закоханих називали голубочками.

І знову квіти, квіти, квіти... На картині «Кошик з квітами» вигаптувані типові квіти українського степу – волошки, маки, колоски хлібів, які зібрано у прекрасний кошик.

Наступна типологічна група – простирадла. Вони виконували дві функції: побутову (використовували для застелення ліжка), естетичну (використовували для закривання простору під ліжком). З огляду на вірування давніх слов'ян вишивка мала ще й оберігальну, захисну функцію. Вона покликана була захищати людину навіть під час сну. Кожний експонат цієї групи оздоблений мереживом (фото 102, 103, 104, 105).



Фото 102. Простирадло «Квіткова фантазія». Робота Пащенко Г.



*Фото 103. Простирadlo «Троянди і волошки».
Робота Пащенко Г.*



Фото 104. Простирadlo «Фіалки». Робота Пащенко Г.

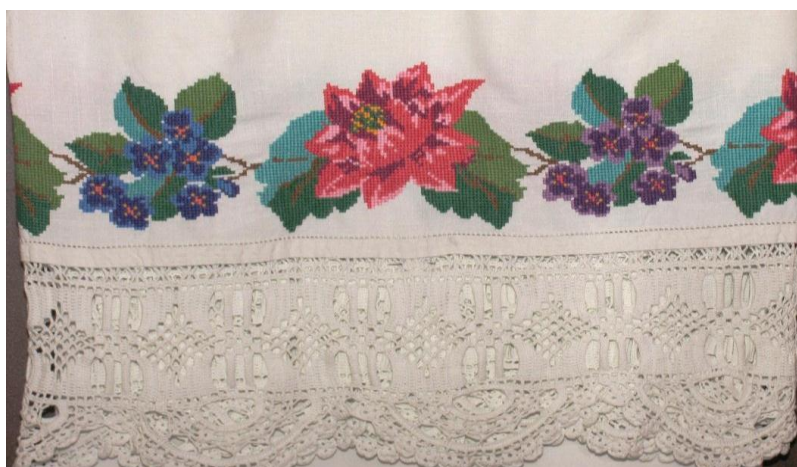

*Фото 105. Простирadlo «Жоржини та незабудки».
Робота Пащенко Г.*

Третя типологічна група представлена українським жіночим костюмом. Жіночий народний святковий одяг складався з полотняної сорочки і плахти з кольоровою попередницею (фартухом), а в робочий час – із двох темних запасок або чорної дерги, які прикріплювалися (підв'язувалися) до стану кольоровим вовняним поясом. Головними уборами переважно були намітки, очіпки, хустки.

Жіночий одяг оздоблювався естетично й вишукано. Кольорова плахта, виткана і вишита нитками старанно дібраних кольорів, яскрава керсетка для свят і темного кольору – для буднів, барвіста сорочка, вінок – у такому одязі дівчина нагадувала букет живих квітів. Вишивка в одязі людей, крім декоративної, несла символічну функцію. Вишитий узор набував магічної сили. Він розміщувався навколо шиї, передпліччі рукавів, грудях, подолі. Основна увага приділялась оздобленню рукавів, що було вшануванням роботящих рук. Обов'язковим атрибутом українського вбрання були червоні чоботи (сап'янці).

У комплексі одягу звертаємо увагу на полтавську жіночу сорочку. Характерна її особливість – це вишивка біллю, тобто білими нитками по білому тлу. Якщо уважно придивитися до виконаного узору, то можна помітити темніший відтінок ниток. Але це не так. Таке враження створює своєрідність техніки виконання. Густими дрібненькими стібками білими нитками застелені у різному спрямуванні прямі, ламані лінії, зубці, кружальця, ромбики, галузки, пелюсточки тощо. Вони рельєфно виділяються на тканині. Їхнє образне звучання посилене введенням у вишиті орнаментальні смуги інших технік: стеблового шва, верхоплута, зернового виводу, виколювання, вирізування тощо. Залежно від змісту мотивів, способів їх окреслення стібками, полтавська лиштва отримала назви клинцева, барвінкова, берізка, дубове листя, ламане дерево, виноград, решітка тощо.

Розглядаючи вишиті вироби неможливо не помітити в музеї інформаційні стенди. Вони виконані в єдиному художньому стилі та несуть відомості для відвідувачів музею.

На стенді «З історії вишивки» розповідається про перші вишивальні спроби наших пращурів і орнаменти української вишивки.

Стенди «Рушник у поетичних рядках» та «Вишиванка» переносять нас у світ поезії та народної творчості, присвяченої рушникам.

*Тримаю вишиті старенькі рушники
Давно забуті горнутья до мене
Заполонили світ нейлони і шовки...
Кому потрібні вишиті ромени?
Гортаю білу прядку полотна,
Засіяну барвінком і любистком.*

Сміється вишита прабабкою весна,
 Ховається за вікнами і листом.
 Голублю диво дивне із пісень,
 Що хрестиками стелиться і в'ється...
 Сіріє за вікном звичайний день,
 А в рушниках волошками сміється.
 Перегортаю білі рушники,
 Що хліб вкривали і дитя в колисці,
 Що старостів чекали на святки –
 Розшиті маками, завітчані, барвисті.
 Вже доля весни правнукам кує,
 А хміль з калиною на полотні не в'яне.
 Як добре, що в мого народу є
 Рушник весільний і рушник прощальний.
 Благословенна будь на всі віки
 Найперша жінка, що нашила квіти.
 Душа мого народу – рушники,
 Барвінками і мальвами зігріта.

Стенд «Народні майстри Полтавщини». На ньому золотими літерами вписані імена наших славетних земляків Бабенко Надії Несторівни, Великодної Олександри Кузьмівни, Вакуленко Надії Вікторівни та представлені фрагменти їхніх робіт.

Стенд «Посвята Полтаві» щирі слова подяки Любові Мацько славетному місту:

Боговибрана, благословенна Полтава!
 Полтава – животворна, відновна,
 торжествувальна,
 неповторна корона рідного краю –
 правдивим золотом сяє
 в духовно – інтелектуальному житті
 нашої країни,
 живить скарбами рідної землі,
 гріє душу чарами м'якої вимови,
 стелиться рушниками мудрих доріг
 Григорія Сковороди.
 Полтава, як щира молитва,
 як материнська пісня,
 як усміх Наталки і пісня Петра
 була, є і буде
 берегинею українського духу,
 храмом нашої мрії і надії.

Стенд «Золото рук народних майстринь» (фото 106) – лише так можна назвати вишиті вироби Н.Н. Бабенко, Г.Р. Пашенко. Створенні працюючими невтомними руками вишиванки милують око, вражають своєю витонченістю та неповторністю.



Фото 106. Стенд «Золото рук народних майстринь»

Музей народних промислів – це своєрідна перлина факультету технологій та дизайну Полтавського національного педагогічного університету імені В.Г. Короленка. У ньому проводяться урочисті зустрічі з майстрами декоративно-прикладного мистецтва, конференції, лекції, засідання круглих столів, різні культурно-мистецькі акції. Перебуваючи у музеї студенти мають змогу замалювати зразки вишивок для подальшого їх вдосконалення, розробити нові узори поєднуючи традиційні та сучасні елементи вишивок.

Робота в естетично оформленій аудиторії пробуджує в студентів почуття прекрасного, надихає та сприяє творчому зростанню майбутніх педагогів.



6.3. Музей декоративно-прикладної творчості факультету технологій та дизайну

З 1988 року на факультеті технологій та дизайну створений музей-майстерня з декоративно-прикладної творчості (фото 107). Це приміщення – постійно діюча виставка творчих робіт студентів I – V курсів. Тут проводяться заняття студентів, практикуми-семінари для вчителів технологічної освіти міста та області, а також зустрічі із заслуженими майстрами народної творчості України, членами спілки майстрів народного мистецтва – О. Бабенко, Н. Вакуленко, Н. Дігтяр, М. Китришем, Н. Іпатій, А. і В. Маркар'янами, Н. Свириднюк, К. Федоренко та ін.



Фото 107. Відділ «Українська народна вишивка» музею декоративно-прикладної творчості факультету

Під час виготовлення творчих робіт студенти самостійно виконують роботу, усвідомлюючи себе творцями, проявляючи наполегливість, індивідуальність, наслідуючи найкращі традиції своїх пращурів, про які писав, і не одного разу, наш славетний земляк М.В. Гоголь: у коваля Вакули був розмальований навіть погрібник, «опішнянські» гончарі з відчуттям великої гордості крокували біля своїх мажар, наповнених дзвінким гончарним крамом – мисками, макітрами, горщиками, везучи його на Сорочинський ярмарок».

Багаторічний досвід роботи на факультеті стверджує про те, що ніщо так не стимулює виготовлення студентами творчих, естетично довершених робіт з різних видів декоративно-прикладної творчості, як участь у різного роду виставках – вузівських, міських, обласних, республіканських, міжнародних (фото 108). Роботи наших студентів демонструвалися за кордоном (Австрія, Італія, Бельгія, Німеччина, Франція).

Гостинна світлиця у Больсені (Італія) прихистила виставку робіт українських та італійських вишивальниць. На виставці демонструвалося більше 40 робіт студентів і викладачів. Особливо відвідувачів зацікавили роботи Н. Вакуленко, І. Торовик, О. Костенко, Ю. Дашівської, Н. Тимошенко.



Фото 108. Виставка творчих робіт студентів та викладачів факультету технологій та дизайну Полтавського державного педагогічного університету імені В.Г. Короленка в м. Больсена (Італія)

Уже багато років на факультеті функціонує театр мод, який бере участь у звітних концертах студентської художньої самодіяльності «Студентська весна» університету (фото 109). Театр мод неодноразово був нагороджений почесною грамотою за значний внесок у популяризацію

українського мистецтва. У дійстві беруть участь студенти II–V курсів, демонструючи власноруч виготовленні українські рушники, жіночі сорочки, панно, а також вечірні сукні.



Фото 109. Демонстрація вишитих рушників студентами факультету технологій та дизайну

Ліричні образи описані у поетичній творчості українського поета Тараса Григоровича Шевченка надихнули полтавського дизайнера, керівника арт-студії «*Yuriy MATVEYEV*», студента факультету технологій та дизайну Юрія Матвеева до створення ескізів моделей жіночого одягу, які базуються на традиційних елементах українського строю, особливостях оздоблення ручною вишивкою деталей одягу (фото 110).

Технологічні аспекти створення колекції координувала директор творчої майстерні «*Fashion Gallery*» Олена Гопей, наповнюючи колекцію сучасною технологією виготовлення одягу.

Основним матеріалом для виготовлення моделей став натуральний льон. Сучасне пофарбування тканини дозволило відійти від типової пастельної гами, поставивши акценти з пістрявих тканин. Для декорування моделей було використано домоткане мереживо, шнур, аксесуари з кераміки та деревини.



*Фото 110. Колекція «Феєрія льону» – спільний проект
Олени Гоней та Юрія Матвєєва, 2014 р.*

Більшість моделей колекції «Феєрія льону» оздоблено ручною вишивкою техніками, характерними для Полтавщини: хрестик; лиштва – пряма, коса, качалочкова; художня, полтавська, двостороння гладь; солов'їні вічка; прості мережки – прутик, роздвоєний прутик, ляхівка; рушникові шви та рушникові заповнення – шахівка, просо.

Демонстрували колекцію «Феєрія льону» учасники студентського театру мод факультету технологій та дизайну Полтавського національного педагогічного університету імені В.Г.Короленка вперше на 100-річчя університету. Керівник студентського театру мод – доцент кафедри основ виробництва та дизайну Борисова Тетяна Миколаївна.

Керівник з оздоблення колекції вишивкою – асистент кафедри теорії та методики технологічної освіти Срібна Юлія Анатоліївна.

Студенти факультету виготовили 120 костюмів для українського народного хору «Калина» (фото 111, 112), камерного хору «Гілея» – 40, ансамблю танцю «Кредо» – 10, ансамблю танцю «Грація» – 33, естрадного ансамблю «Ананас» – 15, команди КВК «ФІМА» – 15, працівників бібліотеки університету – 40, працівників банку «Аваль» – 35, народного ансамблю «Жива вода» – 50 (фото 113, 114).



*Фото 111. Сорочка чоловіча.
Робота Охріменко Л.*



*Фото 112. Сорочка жіноча.
Робота Різник О.*



Фото 113. Учасники народного хору «Калина»



Фото 114. Учасники народного хору «Калина» Полтавського педуніверситету одягнені у костюми виконані студентами факультету технологій та дизайну

З простих бавовняних, шовкових або шерстяних ниток на звичайному шматку полотна, льону студенти створили прекрасні вироби – рушник «Дерево життя» Н. Алік, рушник «Полтаві–1100» О. Галаган, рушники О. Колеснік, О. Шуляк, Н. Пилипенко, Н. Самойлік, Н. Тимошенко, З. Резніченко, Н. Гусинська, О. Штанько, І. Рябухи, Н. Крамаренко, Ю. Яковенко; скатертини – Я. Степанович, І. Кваші, Я. Стовби, А. Бондур, О. Працеватої, Т. Рябчун, Л. Чугуй, Ю. Крамської; серветки – Г. Галамбош, Б. Панчішко; жіночі сорочки – І. Нездойминоги, Т. Прядко, С. Чуйко, О. Гайдук, О. Різник; чоловічі сорочки – С. Журавльової, Т. Карпенко, Н. Коваленко, К. Мельник, Л. Охріменко, Ю. Погорілої; панно «Оранта» Н. Полупан, панно «Соняшники» О. Кревсун, панно «До Великодніх свят» В. Бардаковської.

Виставка українських рушників ХІХ–ХХ ст. демонструється в музеї постійно.

У музеї також демонструються вишивки студенток Н. Тимошенко, Ю. Дашківської, О. Кокодзій, О. Степанович, І. Торовик та інших. Це – рушники, скатертини, ікони, серветки, сорочки жіночі й чоловічі. Серед вишивок одразу ж привертає до себе увагу майстерно вишиті портрети

видатних полтавців – І.П. Котляревського, текст гімну «Ще не вмерла України» і тризуб – герб України, виконаний на блакитному тлі золотим кольором. Це – роботи Ірини Торювик. Студентка – майстриня чудово виконала і традиційний полтавський рушник (автор Л.І. Пилюгіна, колишній викладач вишивки Решетилівського художнього професійного ліцею), уклала чимало свого у кольорову гаму та техніку вишивки.

Привертає увагу майстерно виконаний портрет великого Кобзаря і «Заповіт» Т.Г. Шевченка – Інни Кваші (1997–1998 рр.). Особлива карта «Вишивка в Україні» – колективна дипломна робота студентів (1998–1999 рр.), виконана під керівництвом проф. В.П. Титаренко.

Студенти з експонатами виставки ознайомлюються вже з 1 курсу, а на 3 курсі вже безпосередньо використовують їх під час навчання, вони вивчають українську народну вишивку, а також полтавську традиційну вишивку. Тож експонати, зібрані в музеї, слугують чудовим унаочненням.

Бажаним, завершальним елементом спілкування з музейними експонатами є фотографування на пам'ять біля тієї чи, іншої експозиції музею. Хоча на перший погляд цей нюанс здається малозначущим, насправді ж – залишає студентам незабутні теплі спогади про екскурсію та її учасників.

Завершуючи екскурс у творчі лабораторії студентів-майстрів декоративно-прикладної творчості, пригадаємо неоціненні слова великого представника нашого духу і нації Івана Огієнка, який ще на початку минулого століття писав: «Тільки глибока ідея, вкупі з досконалою формою, роблять твір глибоким і нестаріючим». Тож хай так і буде для всіх творців народного мистецтва Полтавщини!

Викладачі та студенти факультету 4 грудня 2014 року Полтавського національного педагогічного університету імені В.Г. Короленка взяли участь у черговому етапі всеукраїнської акції «Україна – разом!», яка претендувала на Національний рекорд.

«Україна – разом» – це культурно-мистецька акція, спрямована на об'єднання за спільною справою – вишиванням карти України. Ескіз вишивки створено з використанням прапорів усіх областей України та Меджлісу кримсько-татарського народу.

Вишивання проходило упродовж тривалого часу. Карта подорожувала всіма обласними центрами України: Вінниця, Житомир та Рівне, Луцьк, Тернопіль, Львів, Ужгород, Маріуполь, Івано-Франківськ, Хмельницький, Кіровоград, Чернівці, Одеса, Чернігів, Суми, Харків, Сватів (Луганська обл.), Краматорськ, Слов'янськ (Донецька область), Черкаси, Дніпропетровськ, Херсон, Миколаїв, Полтава. Завершилося вишивання у Києві.



*Фото 115. Учасники акції «Україна – разом!»
учні Полтавської гімназії «Здоров'я» №14
(м. Полтава, 2014 р.)*

У Києві було організовано творчий майданчик, де до вишивання полотна масово долучалися як професійні вишивальники, так і усі бажаючі перехожі. Також було організовано мистецьку програму, читання патріотичної поезії та музику.

Кінцевий пункт призначення: Верховна Рада України, де вишиванку планувалося розмістити як оберіг та нагадування про національну єдність.

Акція «Україна – разом!» претендувала на Національний рекорд. Національний реєстр Рекордів України офіційно погодився на фіксацію рекорду в номінації «Мистецтво» – «Карта України вишита вручну найбільшою кількістю вишивальників» (заявка №140261). Для встановлення рекорду необхідно було побити попередній рекорд.

Загалом з початку акції, до неї долучилися більше 5 000 учасників.

Автор проекту Ірина Кондратенко з Вінниці, дизайнер Юлія Плахтій.



Фото 116. Учасники акції «Україна – разом!» у музеї народних промислів факультету технологій та дизайну ПНПУ імені В.Г. Короленка (м. Полтава, 2014 р.)

Проект підтримали Обласне управління культури Полтавської ОДК, студенти та викладачі Полтавського національного педагогічного університету імені В.Г. Короленка, Полтавський краєзнавчий музей імені В.Кричевського, Полтавський обласний інститут післядипломної педагогічної освіти імені М.В. Остроградського, Полтавський художній музей (галерея мистецтв) імені Миколи Ярошенка, народні майстрині-вишивальниці фольклорно-етнографічного гурту «Чорнобривці» с. Хитці Гадяцького району, учителі шкіл №6, 14 м. Полтави, майстри народної творчості.

Загальна кількість учасників від Полтавщини 731 особа. Це найбільша кількість учасників.

22 січня 2015 року в Українському Домі, у Києві, відбулося нагородження переможців з вишивального мистецтва та встановлення Національного рекорду «Карта України, вишита вручну найбільшою кількістю людей». Вітаючи переможців, народний депутат України Сергій Висоцький відзначив: «Підтримуємо ідею розміщення цієї карти в сесійній залі Верховної Ради України».



Фото 117. Карта України



Фото 118. Переможці акції «Україна – разом!» з Полтави: зліва направо Масась І (студентка групи ТД-42 педуніверситету), Свиридюк Н. (майстер народної ляльки)

6.4. Узори для вишивання



Раніше візерунки для вишивки створювалися жінкою, передавалися з рук у руки, копіювалися самими вишивальницями або наносилися відразу на тканину, що спричиняло ряд труднощів.

Потім з'явилися новинка – паперові схеми. Ділянки різного кольору забарвлювалися відповідними відтінками. Після винаходу друкарства візерунки стали більш загальнодоступними, вони збиралися і видавалися в спеціальних збірках. Перша збірка такого роду була видана Петром Квінті у Кельні у 1527 р.



Рисунок 172. Альбом зі схемами для вишивання (Рига, 1900 р.)

З прогресом технологій цей процес спростився, взір відразу малювався на розкресленому на квадратики папері, потім рукодільниці переносили його на тканину шляхом підрахунку клітинок. Робота зі схемою завершувалася вибором кольорів з широкого спектру відтінків. У 1820 році у м. Берлін було запроваджено такий спектр відтінків для вовни.

У якості підтримки продавців схем виступив сплеск інтересу до вишивки, заснований на появі спеціалізованих журналів для жінок. У 1770 році побачив світ *Lady's Magazine* (Жіночий журнал). У ньому друкувалися безкоштовні схеми з вишивки, які коштували б удвічі дорожче у продажу. У 1786 році з'явився Модний журнал з питань смаку, витонченості і нововведень. Спочатку паперові схеми, що друкувалися представляли собою малокольорові, погано опрацьовані взори.



Рисунок 173. Схема для вишивання серії «Метки и узоры для вишивания» (Париж, 1894 р.)



Рисунок 174. Старовинна схема вишивки (Берлін, близько 1790–1820 рр.)



Рисунок 175. Схема для вишивання рушничка.
Додаток до журналу «Вестник Моды», 1897 р.



Рисунок 176. Схема для вишивання килимка.
Французький журнал для жінок, 1895 р.

У 1806 році в Лейпцигу побачила світ книга з вишивки для учениць вищої школи, її збрала і відредагувала мадам Вертхайм. Ледве мода на вишивку стала набирати обертів, модні жіночі журнали у Парижі, Лондоні, Відні, Берліні та інших містах викупили наявні у продажу схеми для вишивки хрестиком, щоб використовувати їх в якості заохочувальних подарунків.

У 1810 році продавець гравюр Вітте випустив цілі серії відомих картин. Вони були намальовані на розлінійованому папері досвідченими художниками.

Будучи практично забутою, вишивка хрестиком відроджується після Великої Вітчизняної війни в 1945–1960 рр. Почали випускатися журнали з додатками з розкрою одягу, вишивки.

Сучасна схема для вишивання, також, зазвичай має сітку 10x10 клітинок і нумерацію ліній для полегшення орієнтування у різноманітні символів та їх підрахунках.



Рисунок 177. Сучасна схема для вишивання

Узори вишивок Полтавської області відомі у всій Україні своєю привабливістю, вишуканістю. Це вишивка білим по білому. Особливістю вишивок є поєднання рослинного і геометричного орнаментів. Традиційно, на полтавських сорочках вишивали квіти, які росли саме в цій місцевості.

Орнаменти вишивок Полтавщини досить різноманітні, але найпопулярнішими елементами є «гілки» та «ламані дерева».

У геометричних орнаментах переважають найпростіші фігури – прямі і косі хрести, ромби, квадрати. Полтавщина також відома своєю технікою вишивання – «полтавська гладь». Ця техніка утворилась саме у області, а на сьогодні нею активно користуються в усіх областях України.

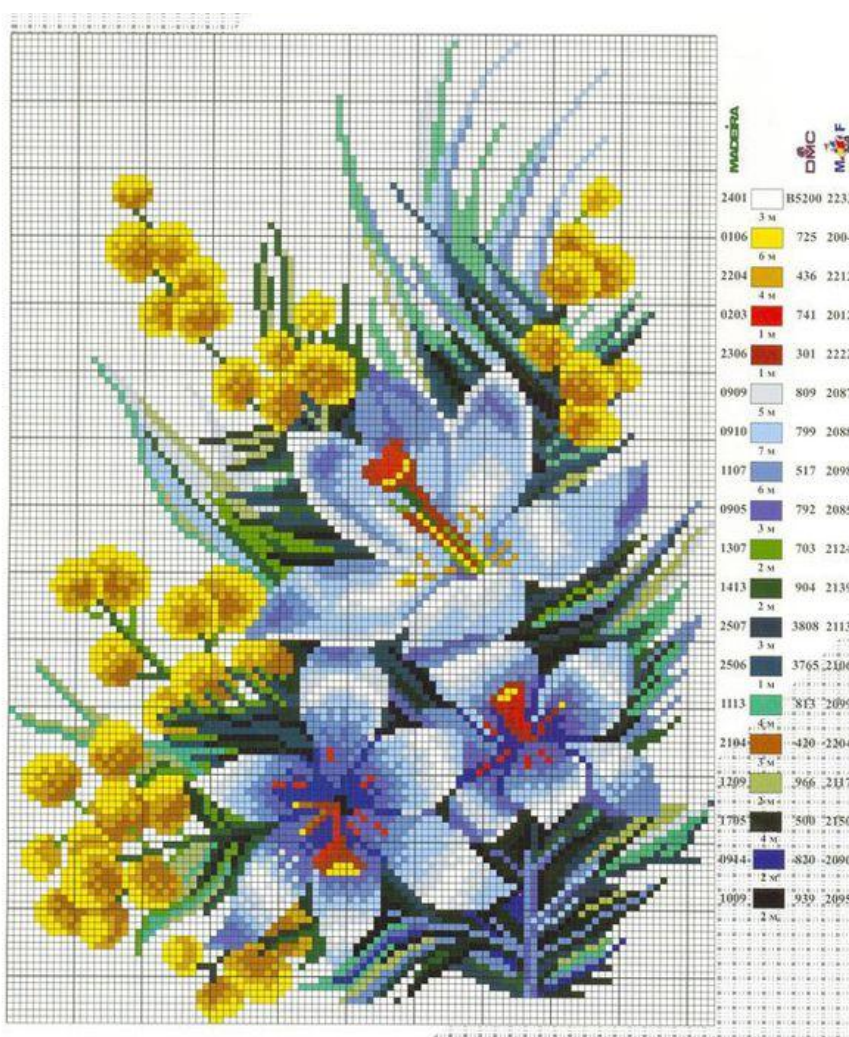

Рисунок 178. Узор вишивки Полтавщини



*Рисунок 179. Рушник «Дерево життя». XIX ст. Полотно.
Нитки червоного і чорного кольору.
с. Малий Кобелячок Новосанжарського району Полтавської області.
Власник Олійник Ганна Василівна.*



*Рисунок 180. Рушник «Дерево життя». XIX ст.
Полотно. Нитки червоного і чорного кольору.
с. Плоске Решетилівського району Полтавської області.
Власник Леценко Наталія Василівна.*

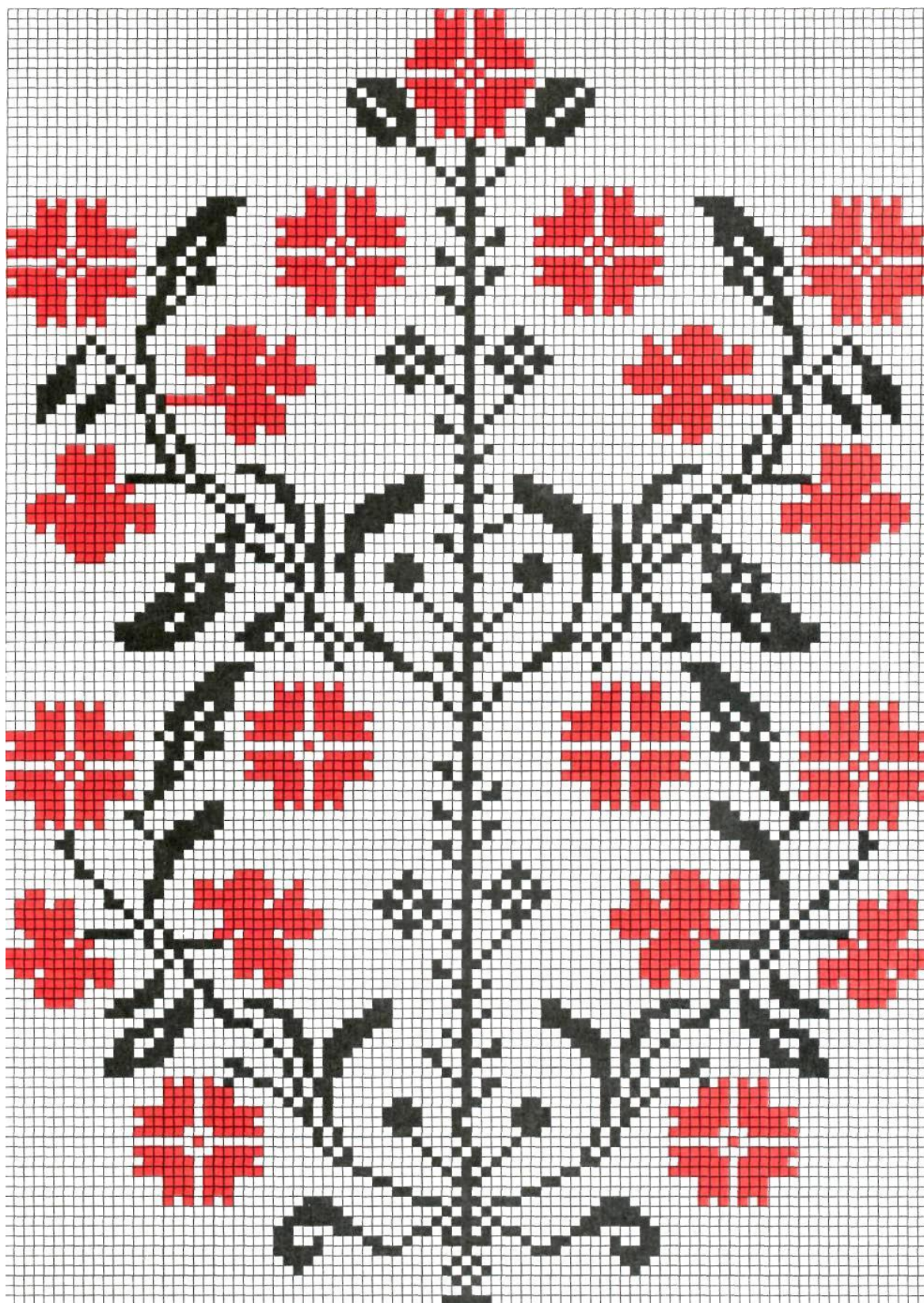

*Рисунок 181. Рушник «Дерево життя».
Полотно. Нитки червоного і чорного кольору. Техніка «хрестик».*



*Рисунок 182. Фрагмент узору для рушника. XX ст.
Полотно. Муліне червоного і чорного кольору.
с. Великі Сорочинці Миргородського району Полтавської області.
Автор народний майстер Теряник Лідія Іванівна.*



*Рисунок 183. Фрагмент узору для рушника. XIX ст.
Полотно. Нитки червоного і чорного кольору.
с. Кунцеве Новосанжарського району Полтавської області.
Техніка «хрестик»*



*Рисунок 184. Фрагмент узору для рушника. XIX ст.
Полотно. Нитки червоного і чорного кольору.
Техніка «хрестик».*



*Рисунок 185. Рушник. XX ст.
Полотно. Нитки червоного і чорного кольору.
Техніка «хрестик».*



*Рисунок 186. Фрагмент узору для рушника. XIX ст.
Полотно. Нитки червоного і чорного кольору.
Техніка «хрестик».*

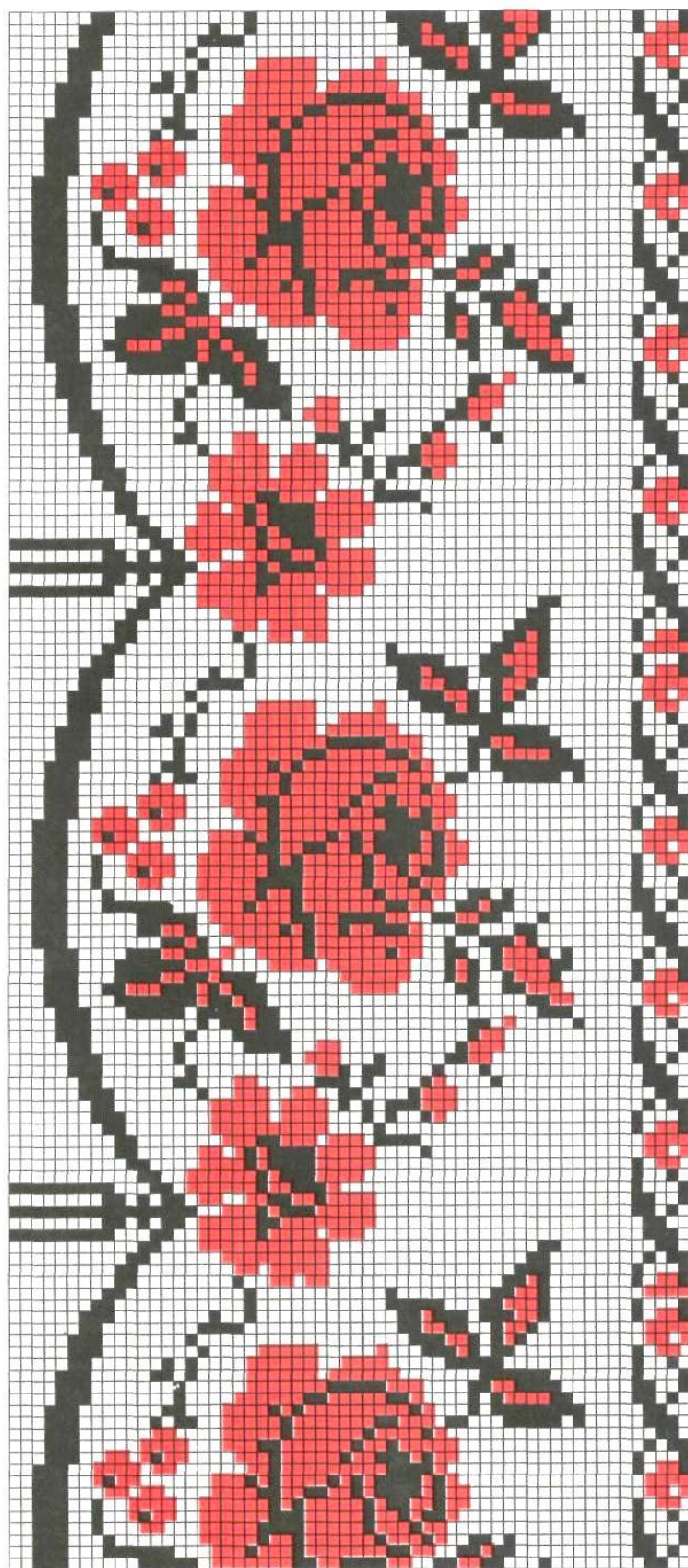

*Рисунок 187. Фрагмент узору для рушника. XIX ст.
Полотно. Нитки червоного і чорного кольору. Техніка «хрестик»*

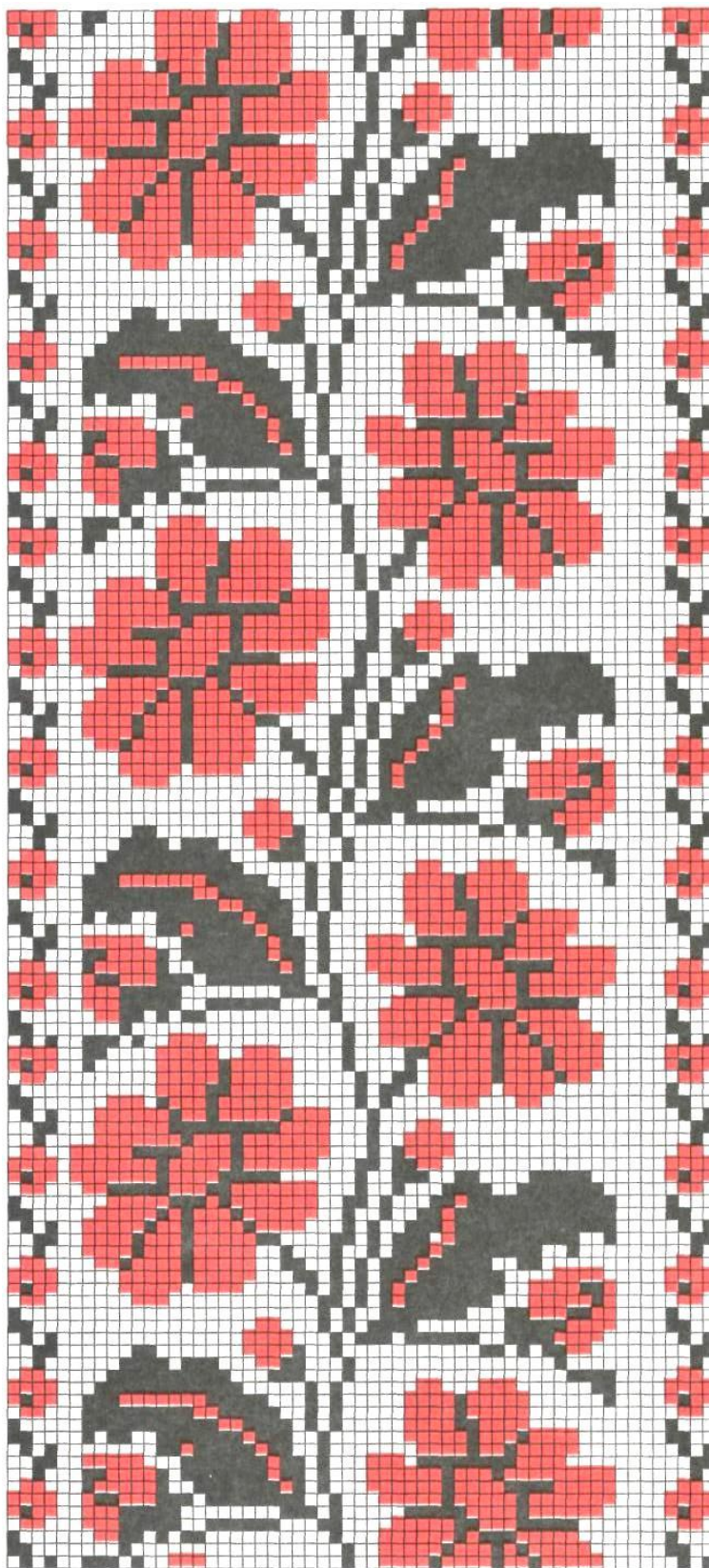

*Рисунок 188. Фрагмент узору для рушника. XX ст.
Полотно. Нитки червоного і чорного кольору. Техніка «хрестик»*



*Рисунок 189. Фрагмент узору для рушника. XIX ст.
Полотно. Нитки червоного і чорного кольору.
Техніка «хрестик»*

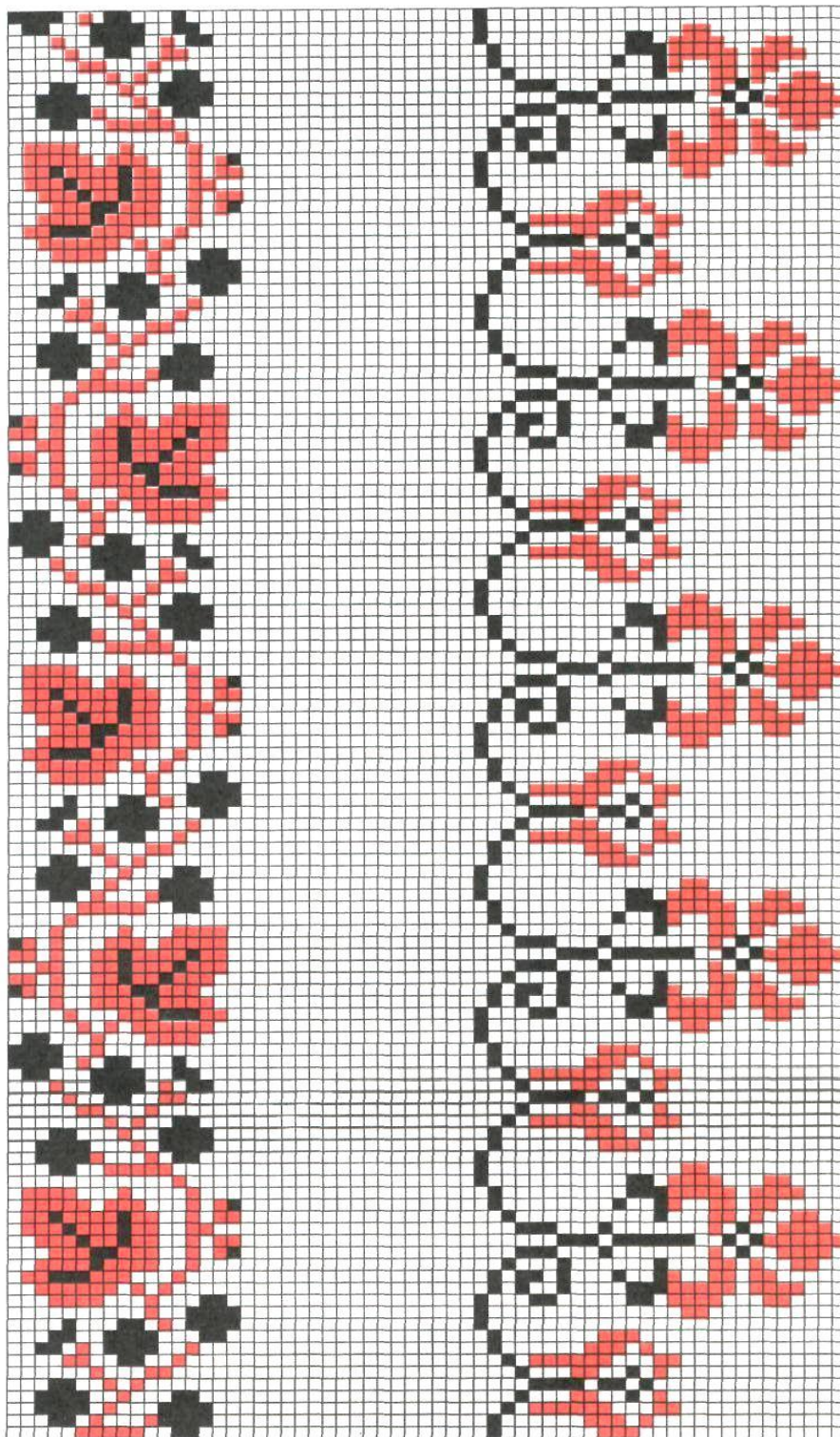

*Рисунок 190. Фрагмент узору для рушника. XX ст.
Полотно. Нитки червоного і чорного кольору,
с. Вельбівка Галицького району.
Техніка «хрестик»*



*Рисунок 191. Фрагмент узору для рушника. XIX ст.
Полотно. Нитки червоного і чорного кольору.
Техніка «хрестик».*



*Рисунок 192. Фрагмент узору для рушника. ХІХ ст.
Полотно. Нитки червоного і чорного кольору.
Техніка «хрестик».*



*Рисунок 193. Фрагмент узору для рушника. XIX ст.
Полотно. Нитки червоного і чорного кольору.
Техніка «хрестик»*

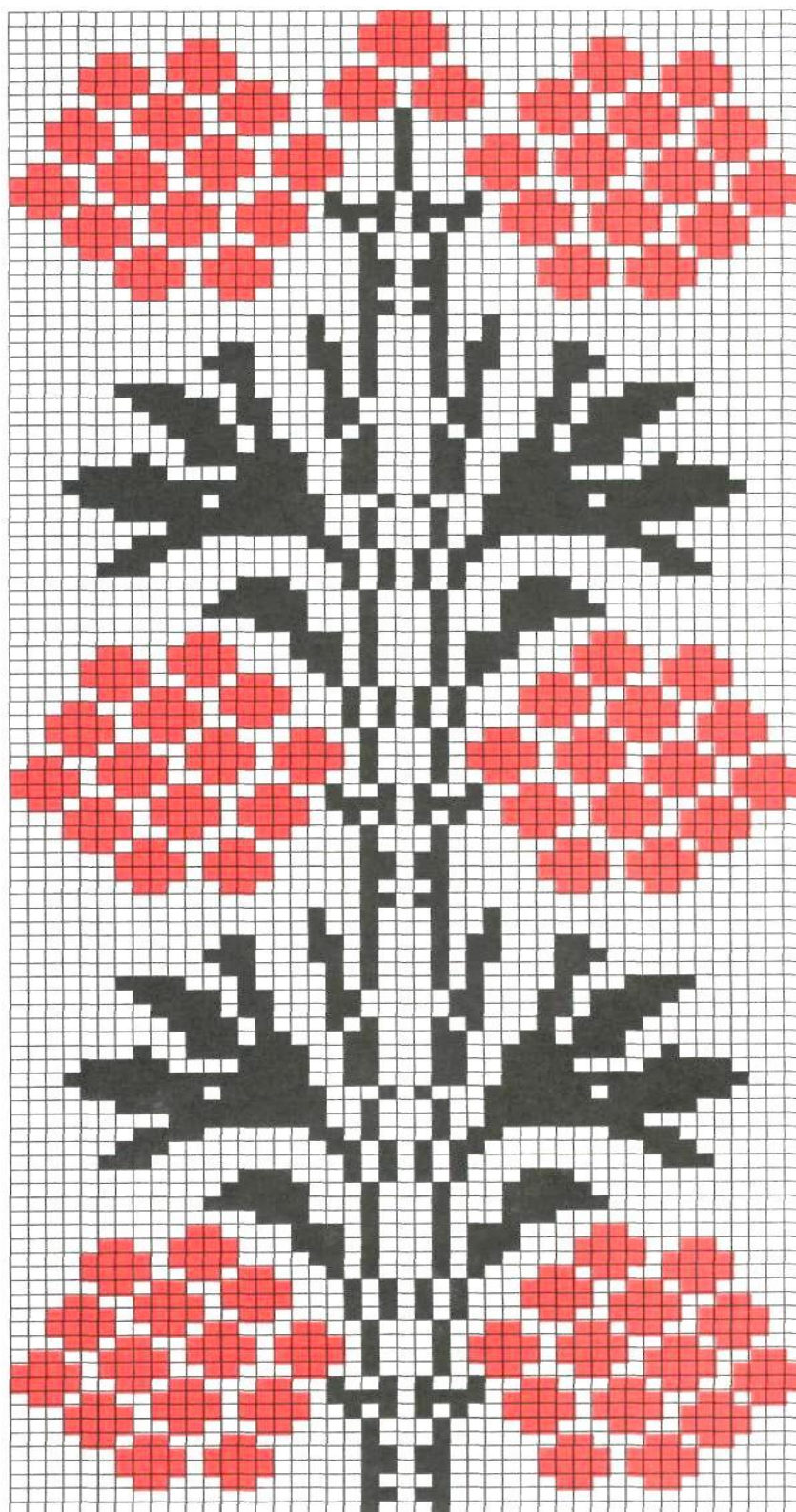

*Рисунок 194. Фрагмент узору для рушника. ХІХ ст.
Полотно. Нитки червоного і чорного кольору.
Техніка «хрестик»*

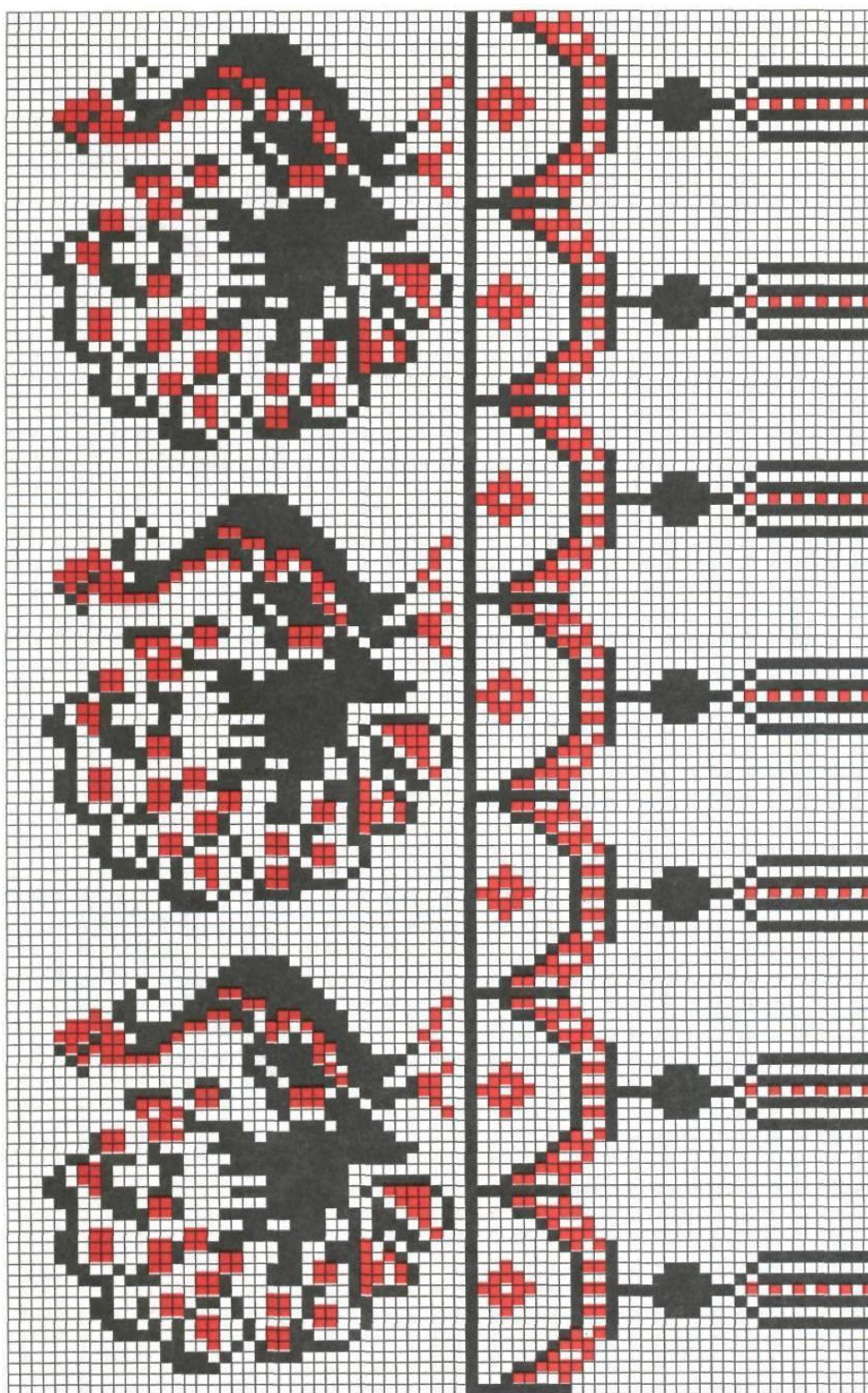

*Рисунок 195. Фрагмент узору для рушника.
Полотно. Заполоч червоного і чорного кольору,
с. Великі Сорочинці Миргородського району Полтавської області.
Техніка «хрестик».
Виконавець Отрішко Івга Марківна.*



*Рисунок 196. Фрагмент узору для рушника.
Полотно. Заполоч червоного і чорного кольору,
с. Великі Сорочинці Миргородського району Полтавської області.
Техніка «хрестик».
Виконавець Отрішко Івга Марківна*



*Рисунок 197. Фрагмент узору для рушника. XIX ст.
Полотно. Заполоч червоного і чорного кольору.
с. Терни Котелевського району Полтавської області.
Техніка «хрестик»*



*Рисунок 198. Фрагмент узору для рушника. XX ст.
Полотно. Зооморфний орнамент. Нитки червоного і чорного кольору.
Техніка «хрестик»*



*Рисунок 199. Фрагмент узору для рушника. XIX ст.
Полотно. Рослинно-геометричний орнамент,
с. Щербані Полтавського району Полтавської області.
Техніка «хрестик»*



*Рисунок 200. Фрагмент узору для рушника. XIX ст.
Полотно. Рослинний орнамент. Нитки червоного і чорного кольору.
с. Щербані Полтавського району Полтавської області.
Техніка «хрестик»*



*Рисунок 201. Фрагмент узору для рушника. XIX ст.
Полотно. Зооморфний орнамент. Нитки червоного і чорного кольору.
Техніка «хрестик»*

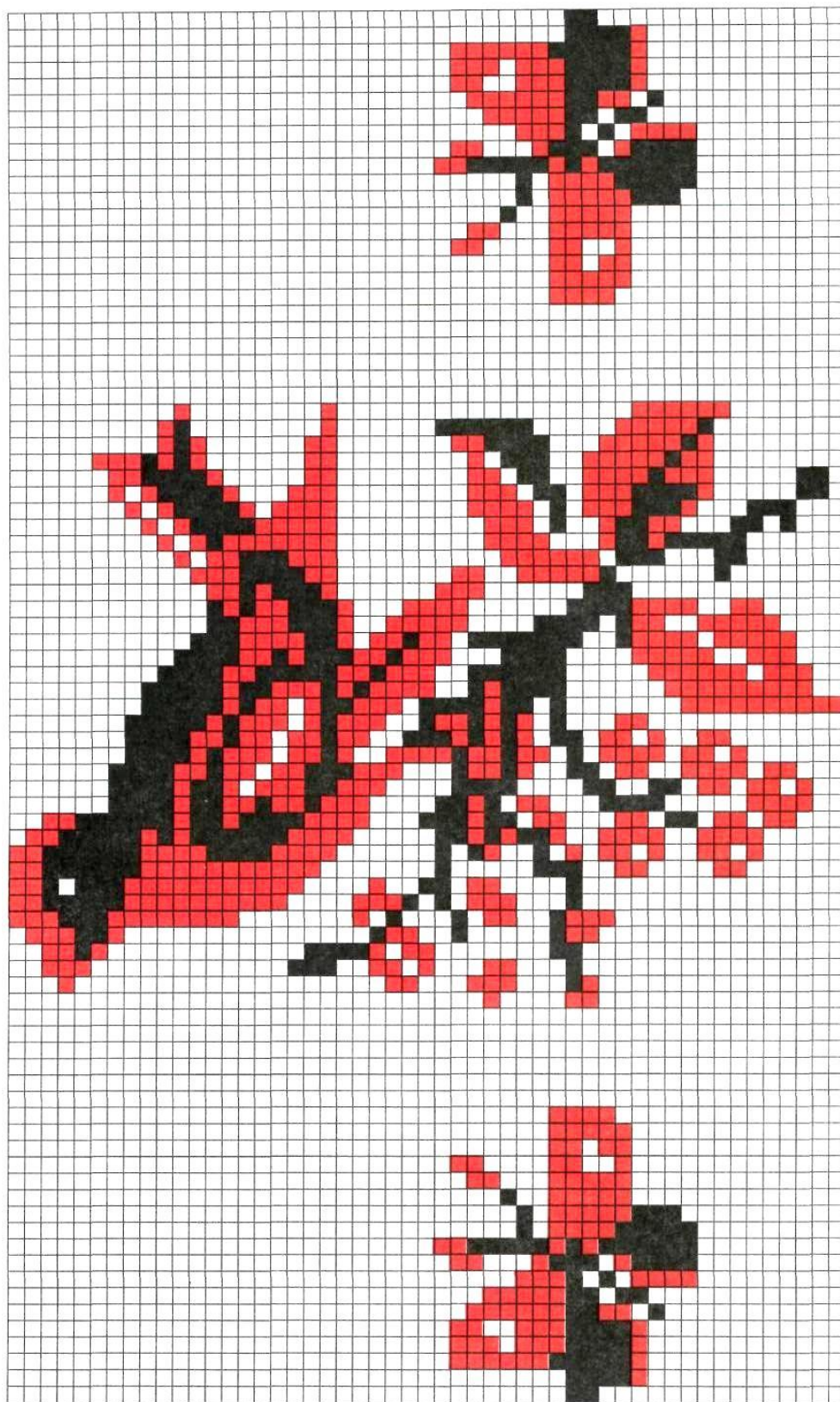

*Рисунок 202. Фрагмент узору для рушника. ХХ ст.
Полотно. Зооморфний орнамент. Нитки червоного і чорного кольору.
Техніка «хрестик»*



*Рисунок 203. Фрагмент узору для рушника. ХХ ст.
Полотно. Заполоч червоного і чорного кольору,
с. Ковалівка Шишацького району Полтавської області.
Техніка «хрестик»*



*Рисунок 204. Фрагмент узору для рушника. XIX ст.
Полотно. Нитки червоного і чорного кольору.
с. Великі Будища Диканського району Полтавської області.
Техніка «хрестик»*



*Рисунок 205. Фрагмент узору для рушника. ХХ ст.
Полотно. Рослинний орнамент. Нитки червоного і чорного кольору.
с. Великі Сорочинці Миргородського району Полтавської області.
Виконавець Сорока Марія Василівна.
Техніка «хрестик»*

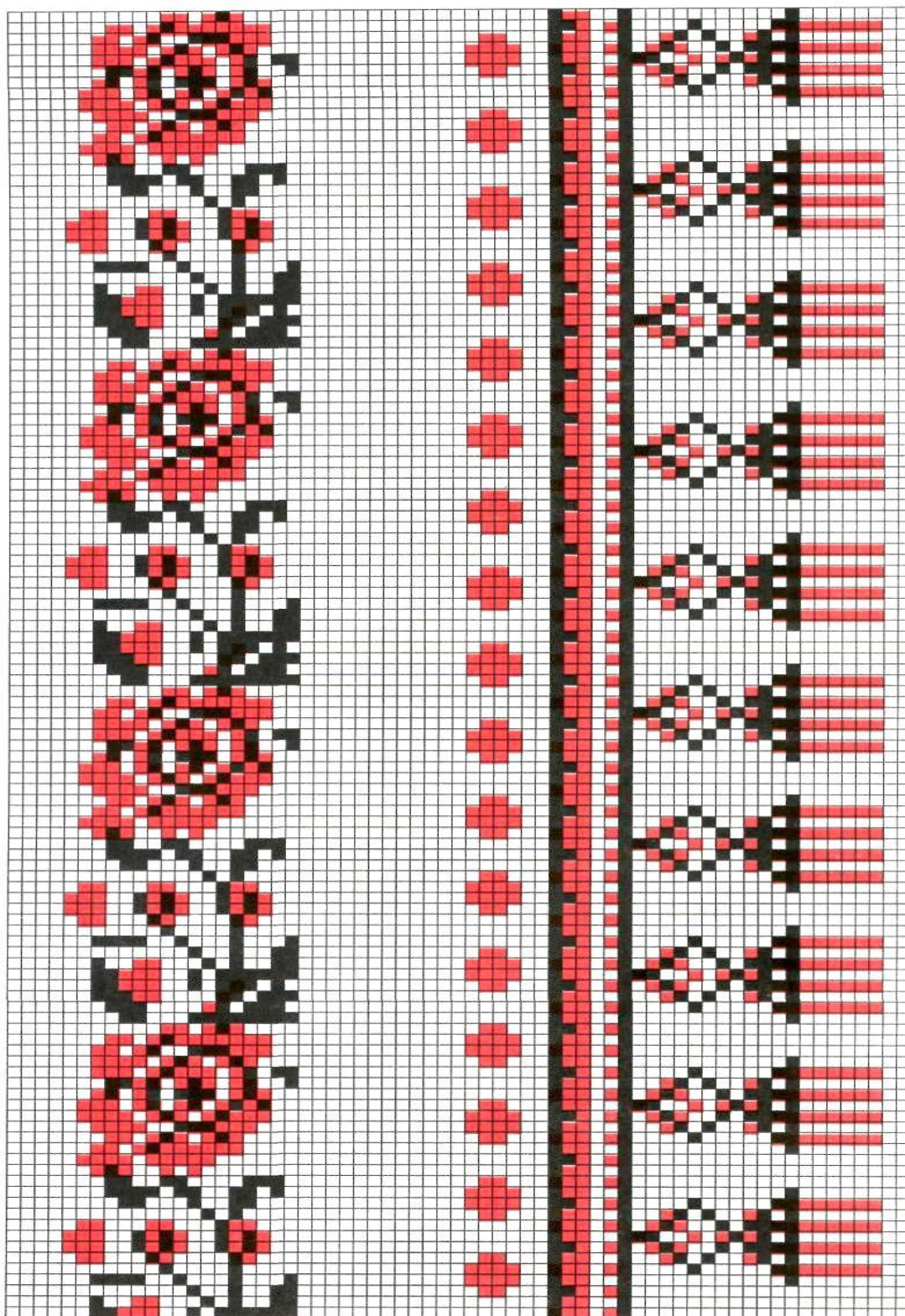

*Рисунок 206. Фрагмент узору для рушника. XX ст.
Рослинно-геометричний орнамент. Нитки червоного і чорного кольору,
с. Вороньки Чорнухинського району Полтавської області.
Техніка «хрестик»*

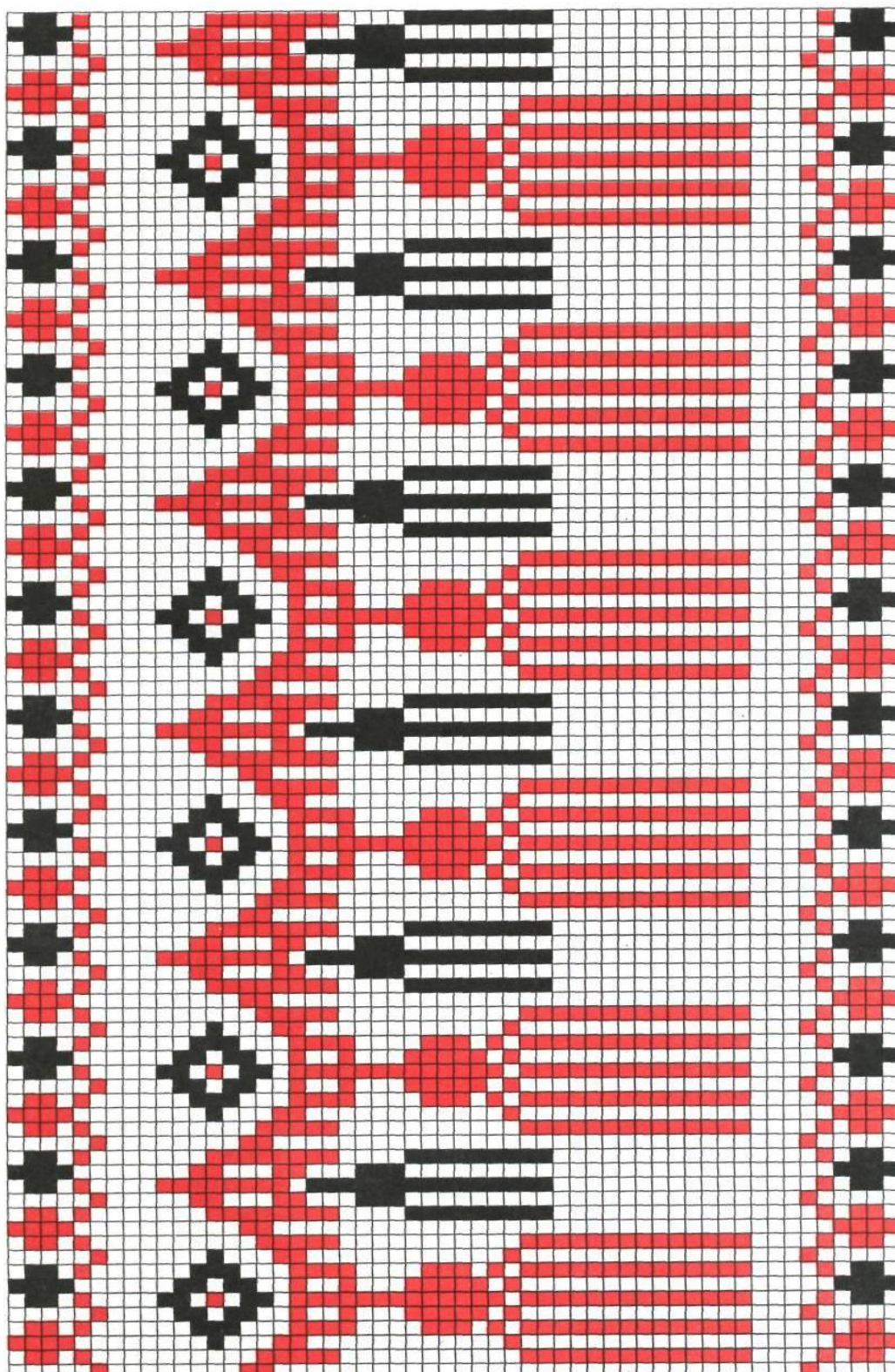

*Рисунок 207. Фрагмент узору для рушника. ХХ ст.
Рослинно-геометричний орнамент. Нитки червоного і чорного кольору,
с. Вороньки Чорнухинського району Полтавської області.
Техніка «хрестик»*



*Рисунок 208. Фрагмент узору для рушника. ХІХ ст.
Полотно. Рослинний орнамент. Нитки червоного і чорного кольору,
с. Лучки Кобеляцького району Полтавської області.
Техніка «хрестик»*

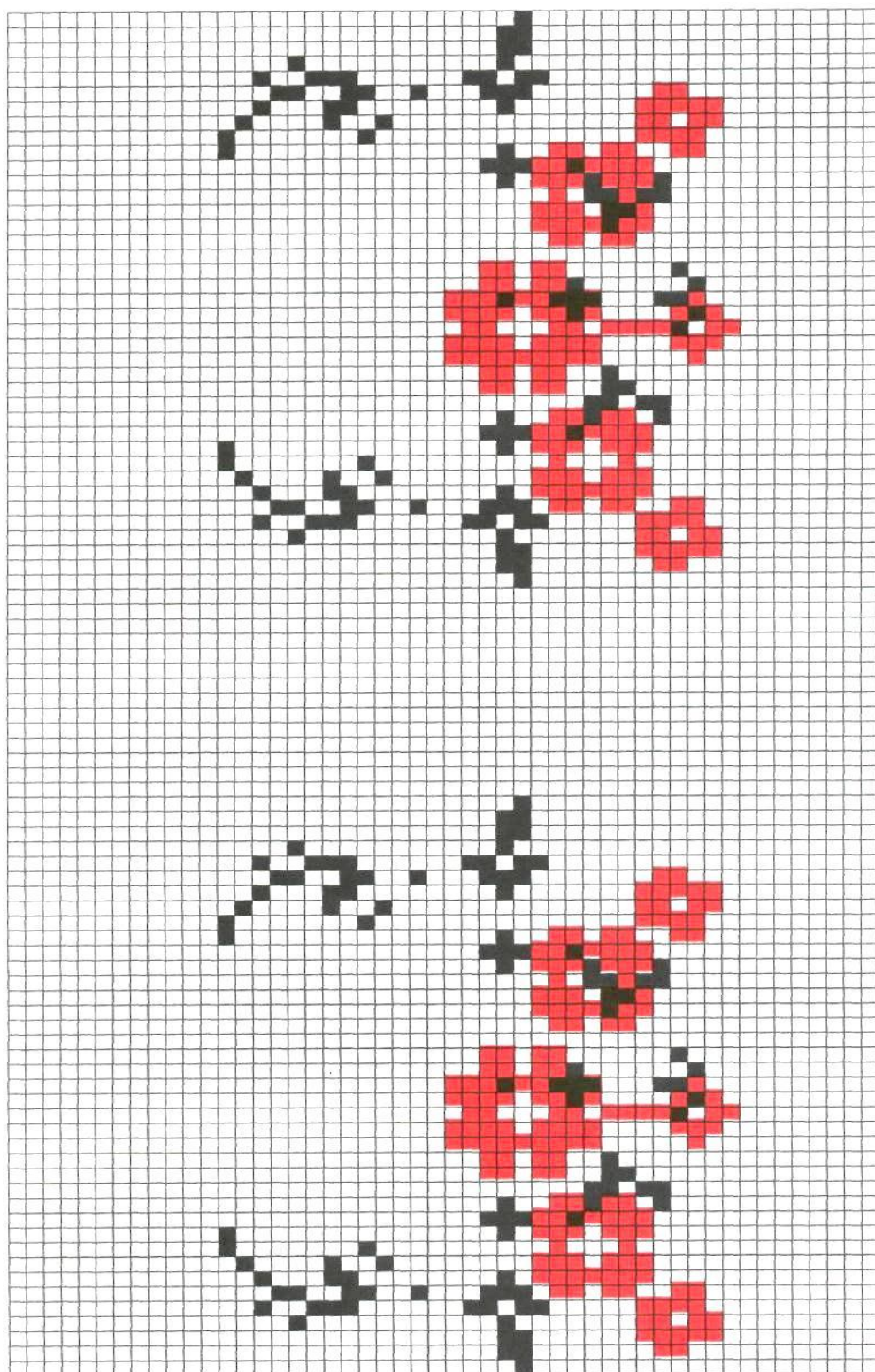

*Рисунок 209. Фрагмент узору для рушника. XIX ст.
Полотно. Нитки червоного і чорного кольору,
с. Більськ Котелевського району Полтавської області.
Техніка «хрестик»*



*Рисунок 210. Фрагмент узору для рушника. ХІХ ст.
Полотно. Нитки червоного і чорного кольору.
с. Мала Перещепина Новосанжарського району Полтавської області.
Техніка «хрестик»*

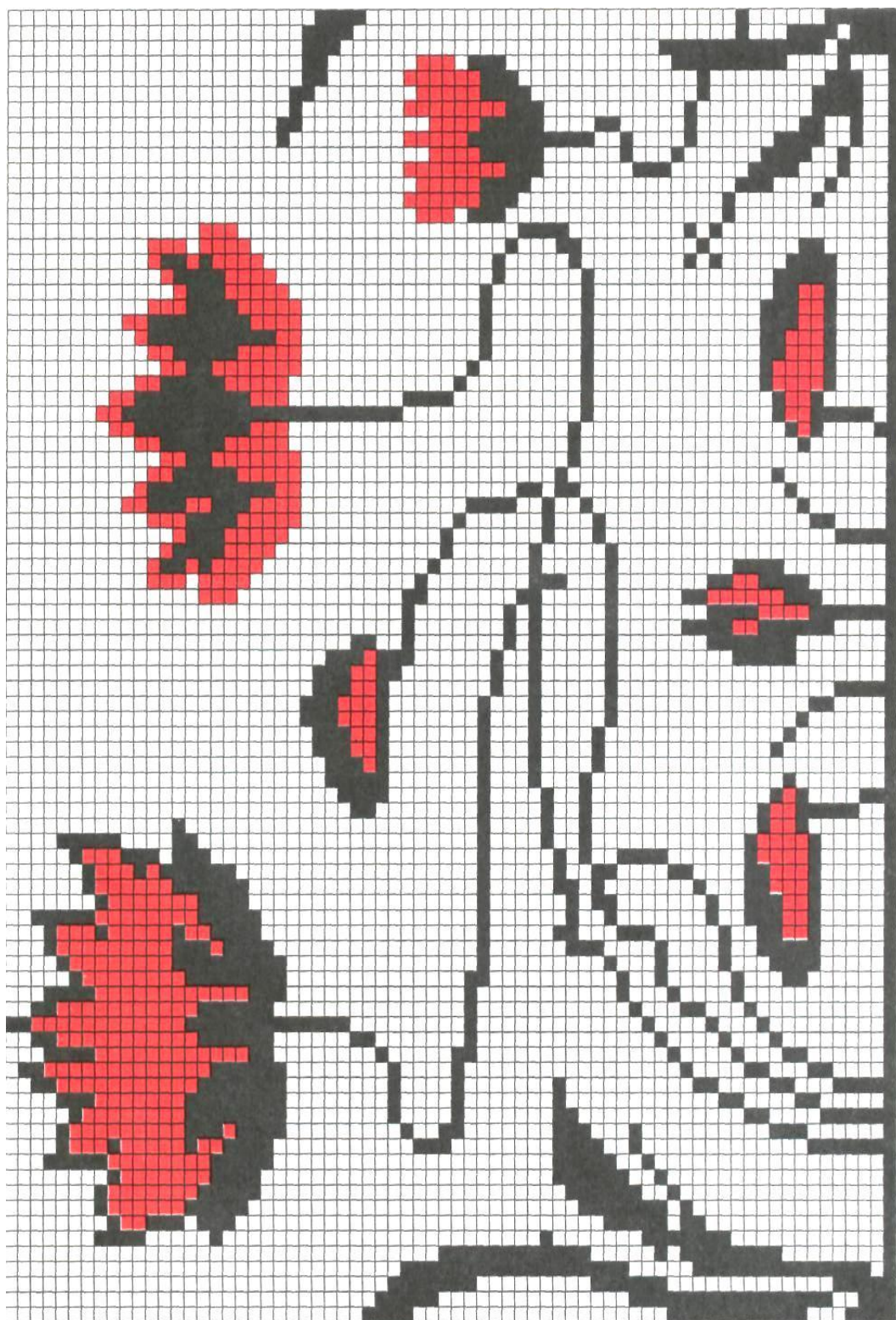

*Рисунок 211. Фрагмент узору для рушника. ХХ ст.
Полотно. Нитки червоного і чорного кольору.
с. Федорівка Карлівського району Полтавської області.
Техніка «хрестик»*

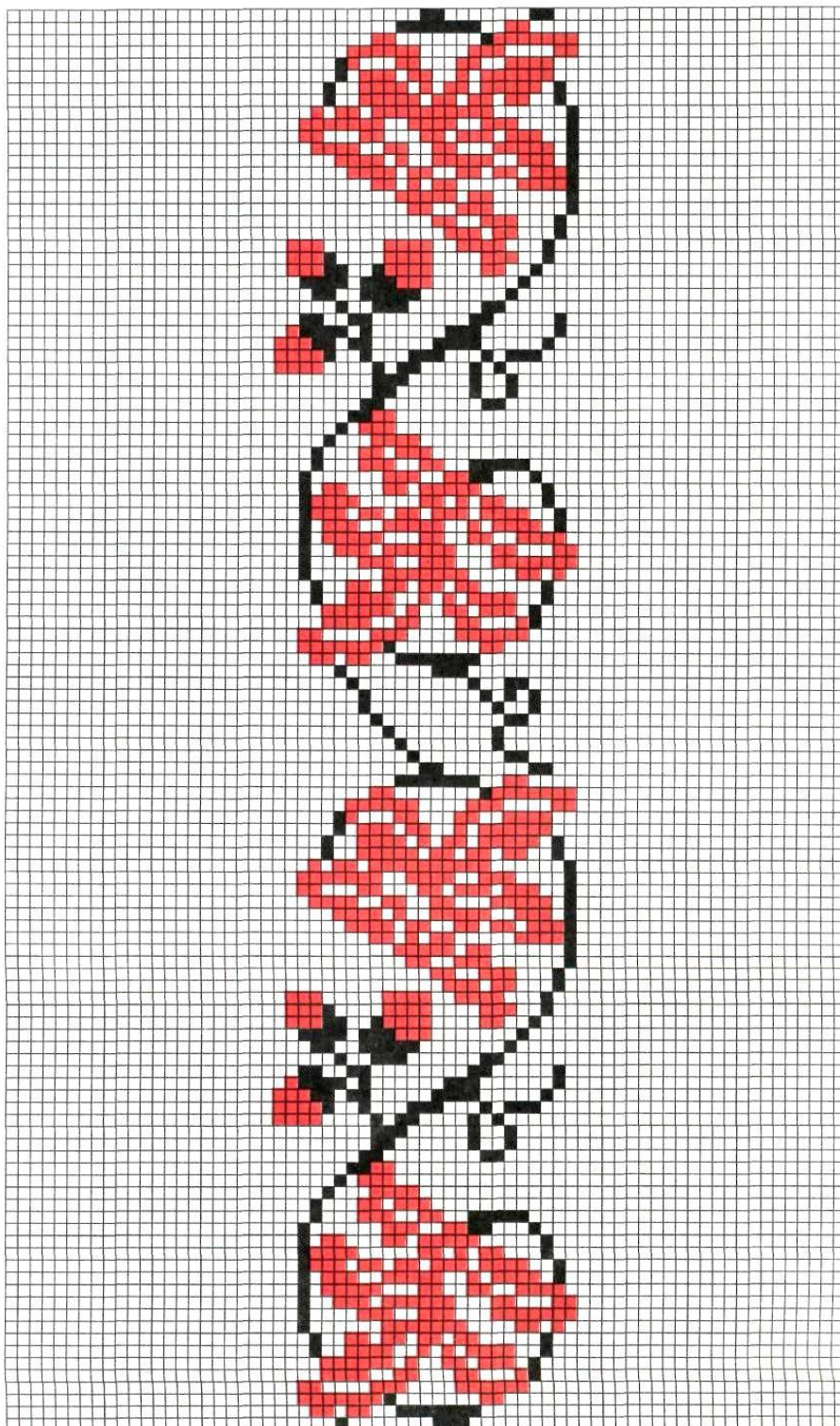

*Рисунок 212. Фрагмент узору для рушника. XIX ст.
Полотно. Рослинно-геометричний орнамент.
Нитки червоного і чорного кольору,
с. Веприк Гадяцького району Полтавської області.
Техніка «хрестик»*



*Рисунок 213. Фрагмент узору для рушника. XIX ст.
Полотно. Рослинно-геометричний орнамент.
Нитки червоного і чорного кольору,
с. Веприк Гадяцького району Полтавської області.
Техніка «хрестик»*

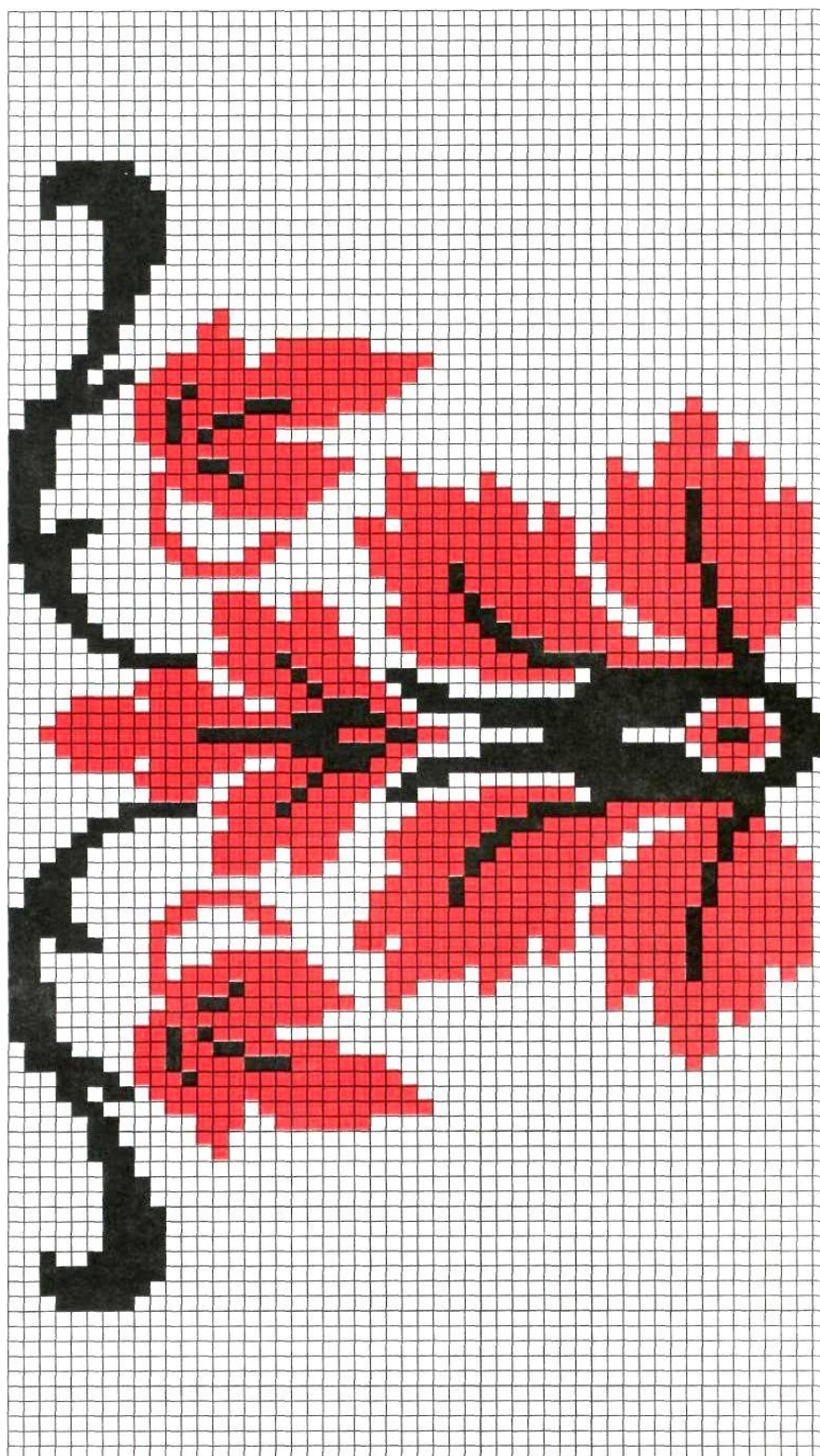

*Рисунок 214. Фрагмент узору для рушника. ХІХ ст.
Полотно. Нитки червоного і чорного кольору.
с. Веселий Поділ Семенівського району Полтавської області.
Техніка «хрестик»*

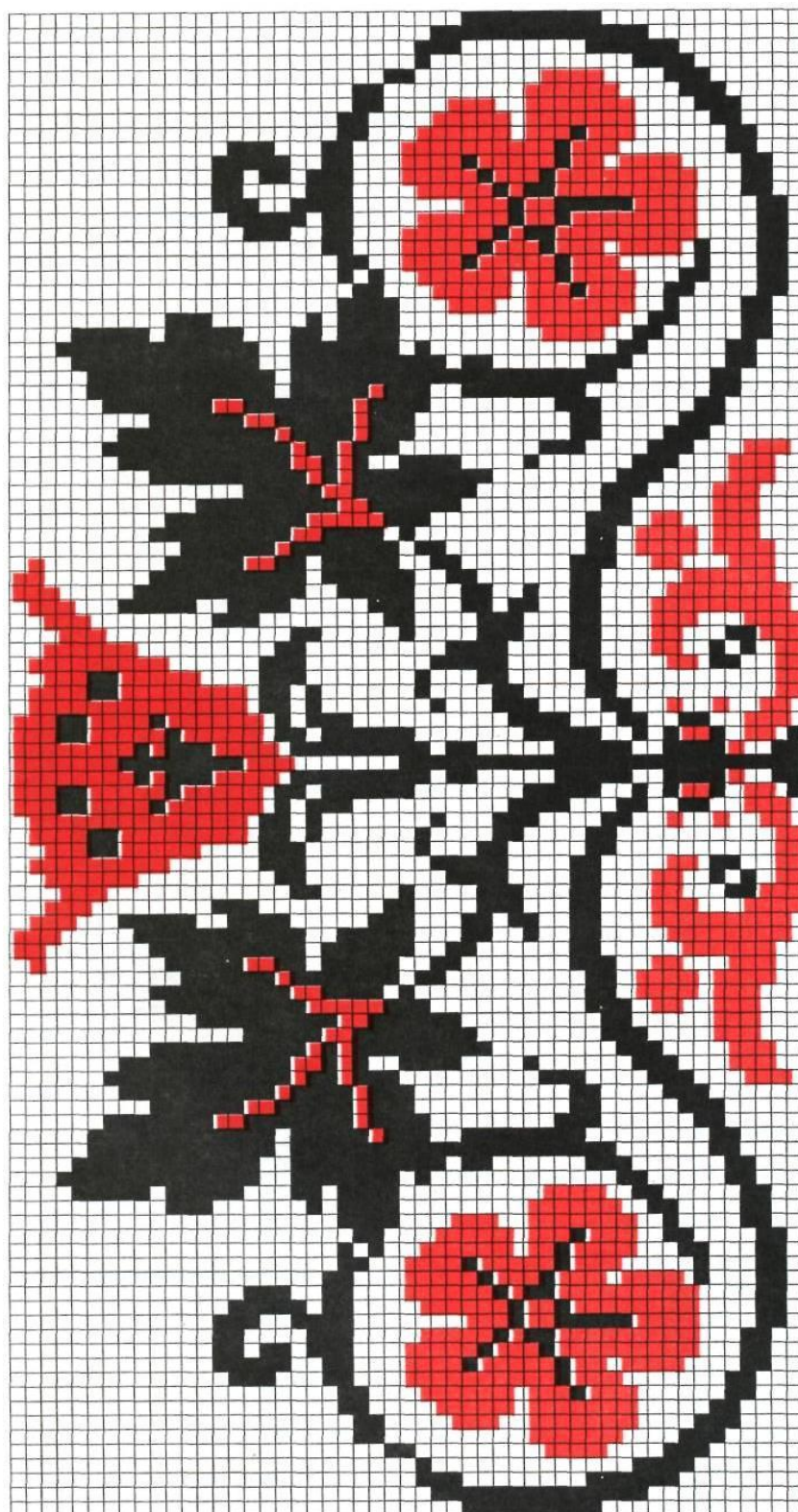

*Рисунок 215. Фрагмент узору для рушника. XIX ст.
Полотно. Нитки червоного і чорного кольору.
с. Веселий Поділ Семенівського району Полтавської області.
Техніка «хрестик»*

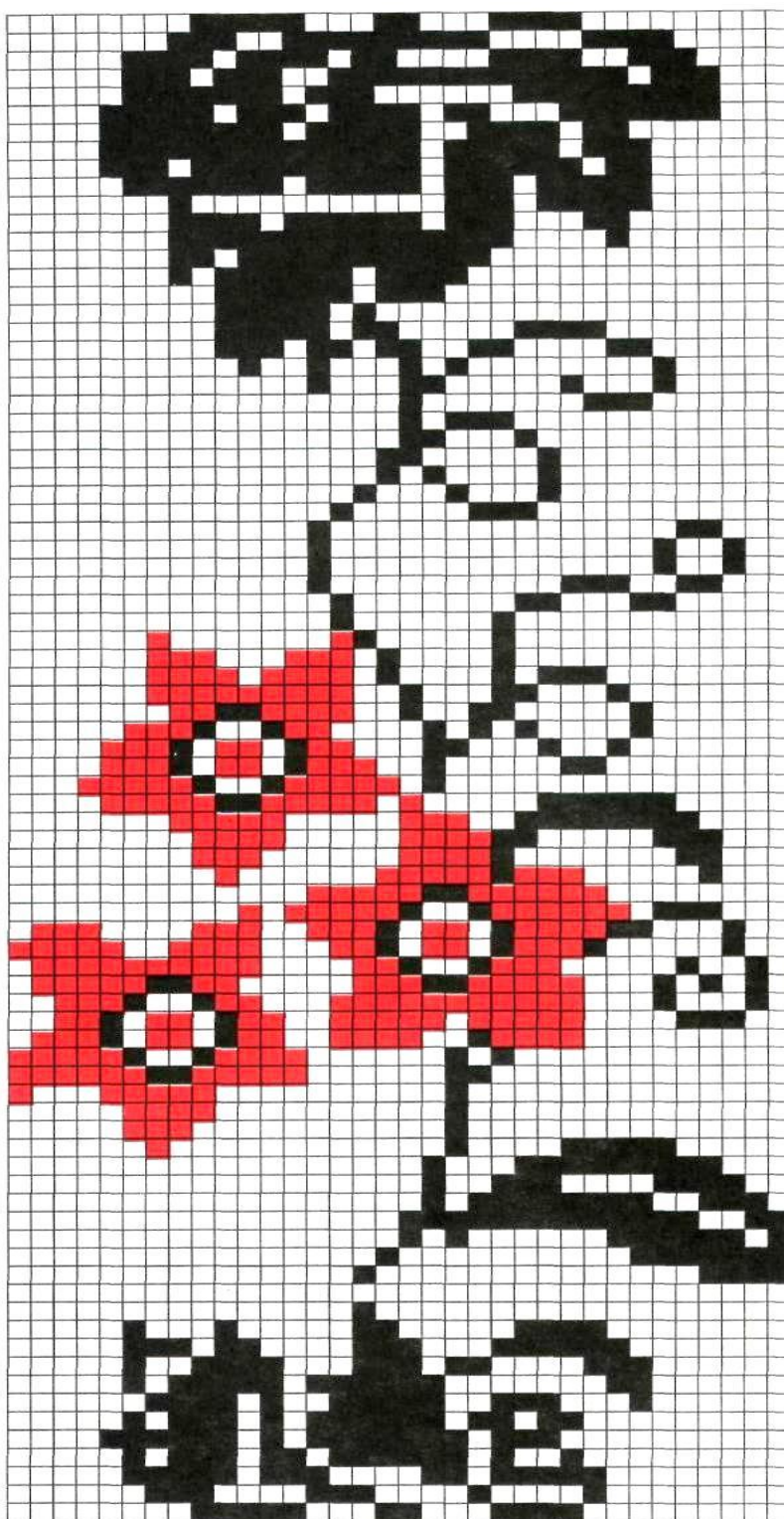

*Рисунок 216. Фрагмент узору для рушника. Початок ХХ ст.
Полотно. Рослинний орнамент. Нитки червоного і чорного кольору,
с. Плоске Решетилівського району Полтавської області.*

Техніка «хрестик».

Виконавець Леценко Марфа Василівна



*Рисунок 217. Фрагмент узору для рушника. Початок ХХ ст
Полотно. Рослинний орнамент. Нитки червоного і чорного кольору,
с. Плоске Решетилівського району Полтавської області.*

Техніка «хрестик».

Виконавець Лещенко Марфа Василівна

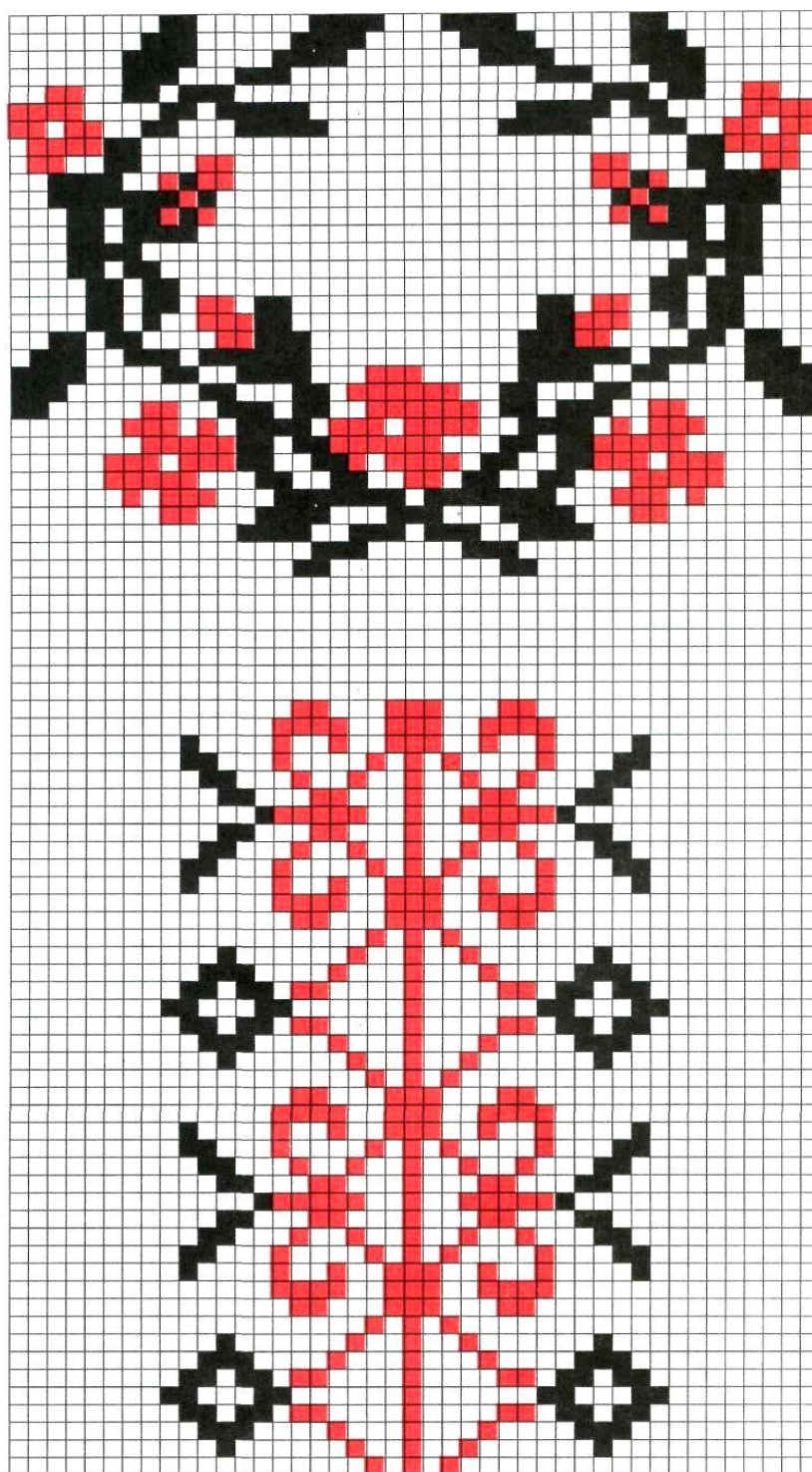

*Рисунок 218. Фрагмент узору для рушника. Початок ХХ ст.
Полотно. Рослинний орнамент.
Нитки червоного і чорного кольору.
с. Плоске Решетилівського району Полтавської області.
Техніка «хрестик».
Виконавець Леценко Марфа Василівна*

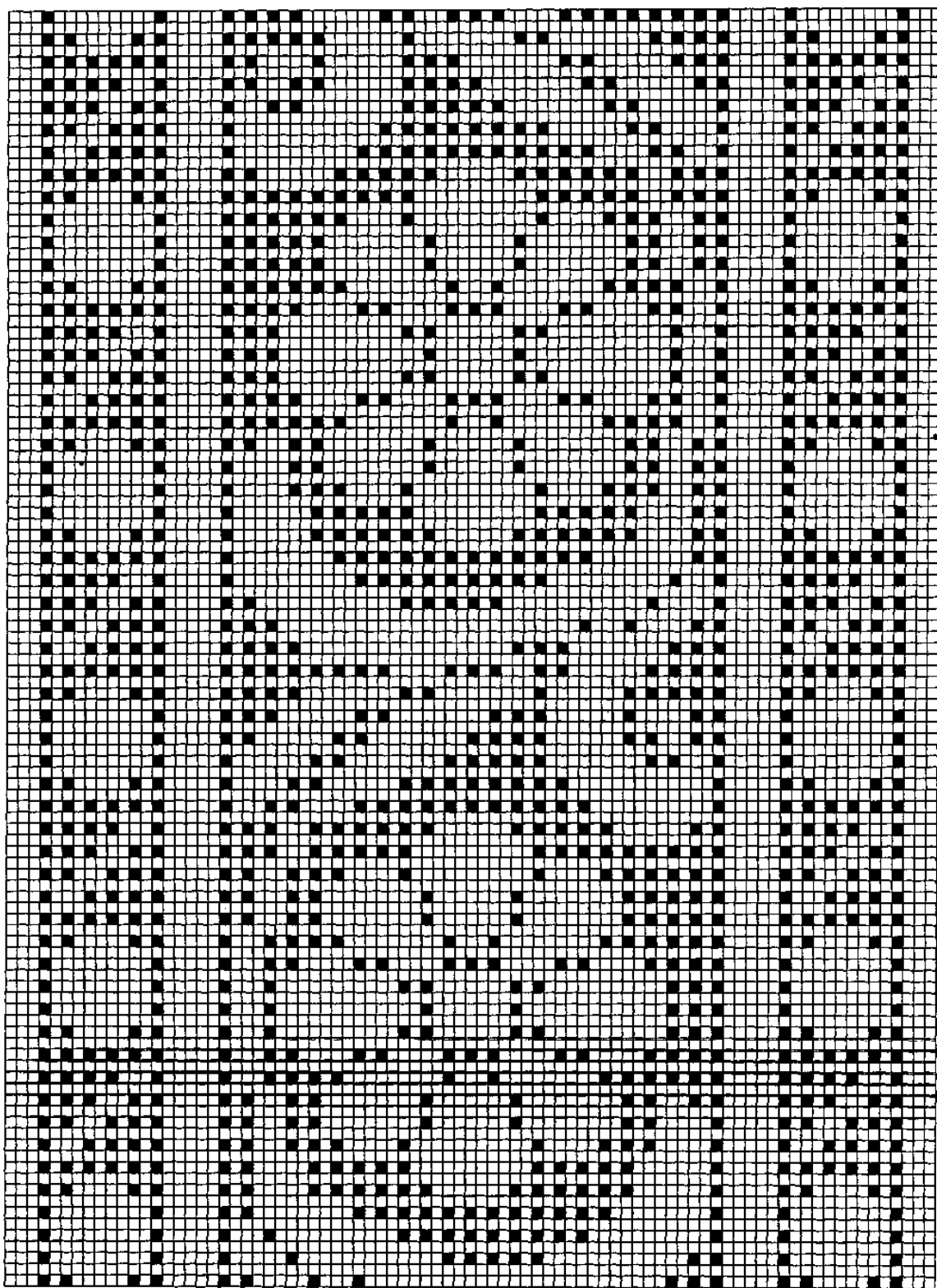

*Рисунок 219. Фрагмент узору для рушника. XIX ст.
Полотно. Нитки чорного кольору,
с. Гоголеве Шишацького району Полтавської області.
Техніка «хрестик»*

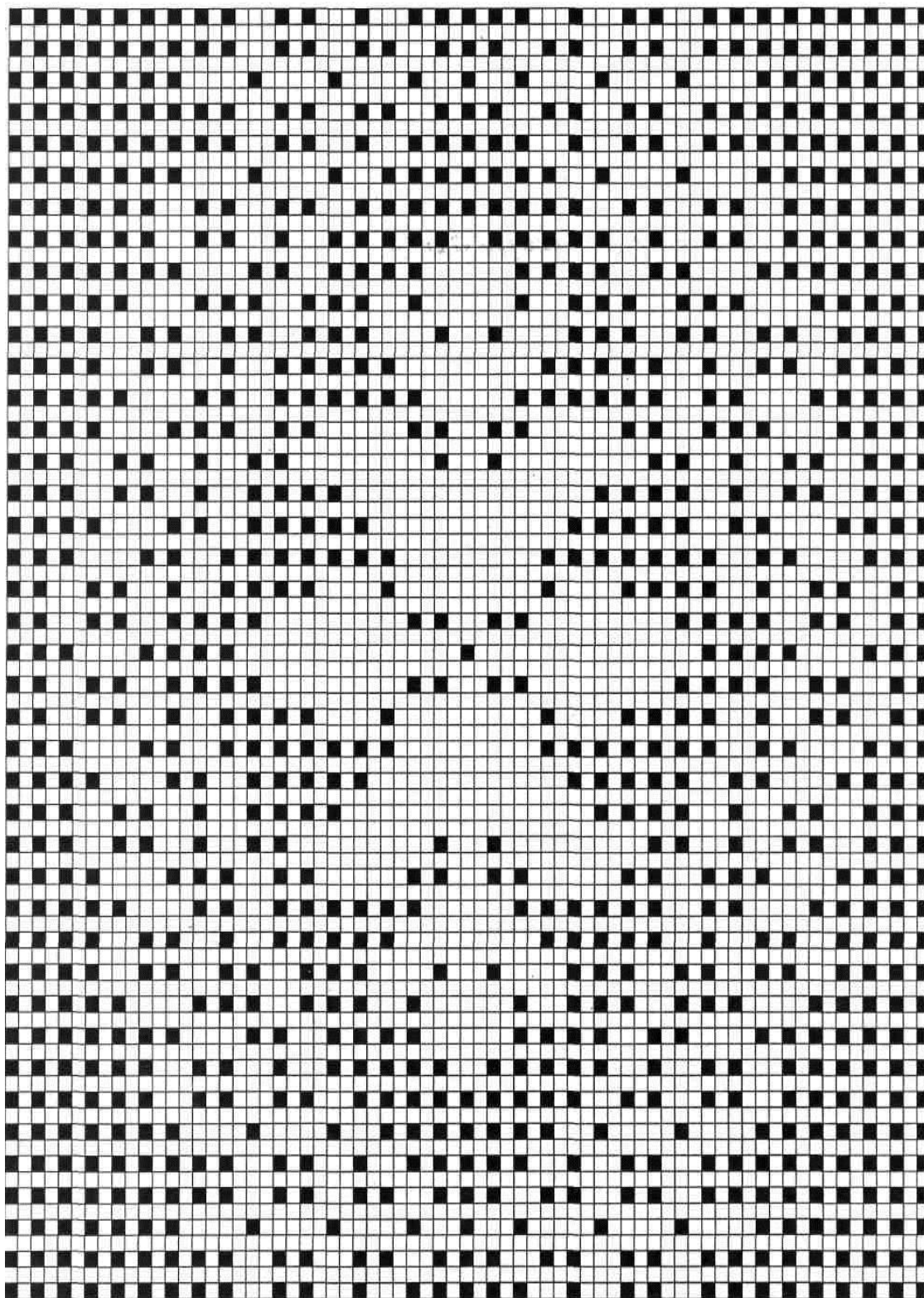

*Рисунок 220. Фрагмент узору для рушника. XIX ст.
Полотно. Нитки чорного кольору.
с. Гоголеве Шишацького району Полтавської області.
Техніка «хрестик»*

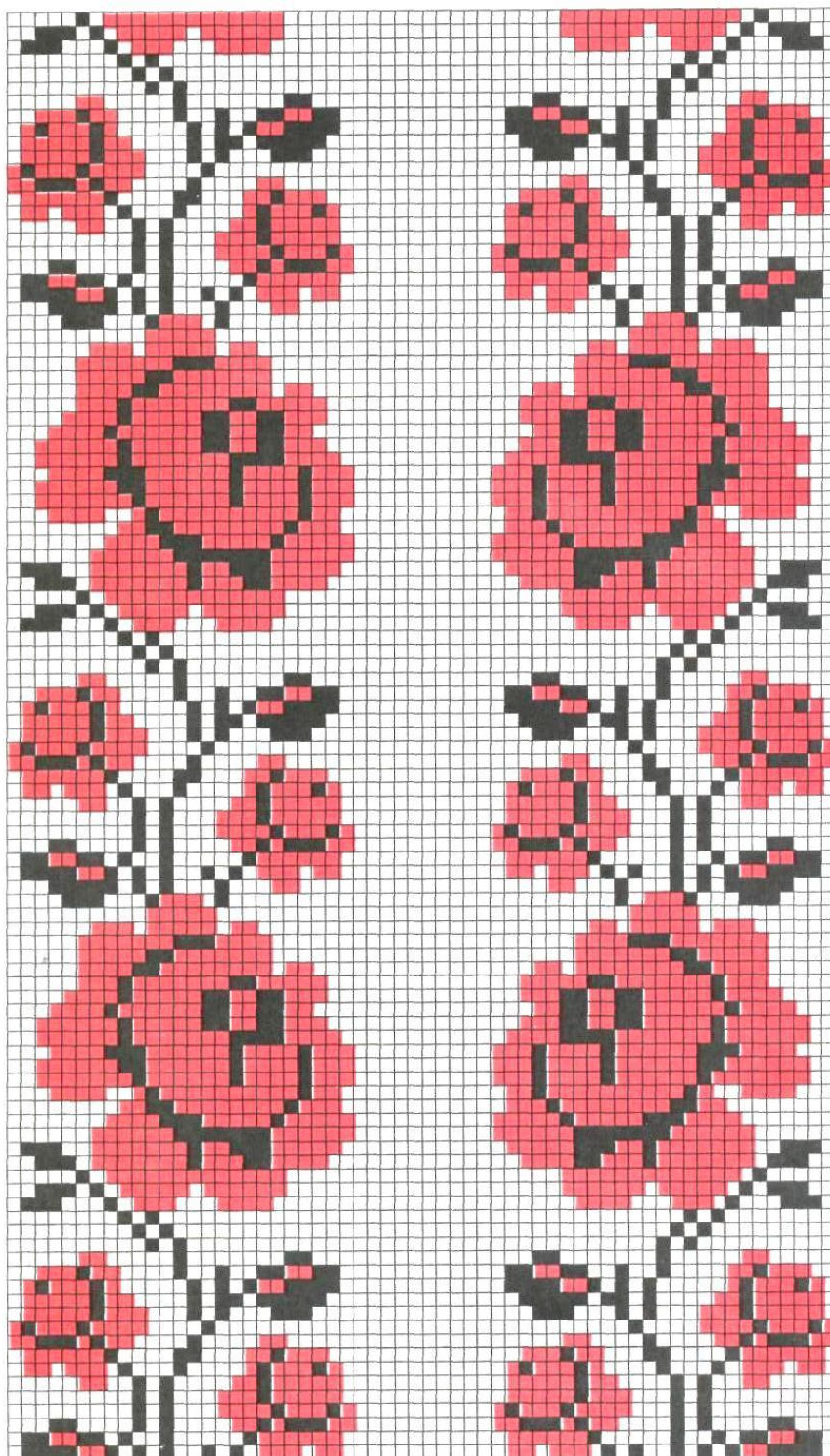

*Рисунок 221. Фрагмент узору для рушника. ХХ ст.
Полотно. Рослинний орнамент. Нитки муліне червоного і чорного кольору,
с. Великі Сорочинці Миргородського району Полтавської області.*

Техніка «хрестик».

Виконавець Сорока Марія Василівна

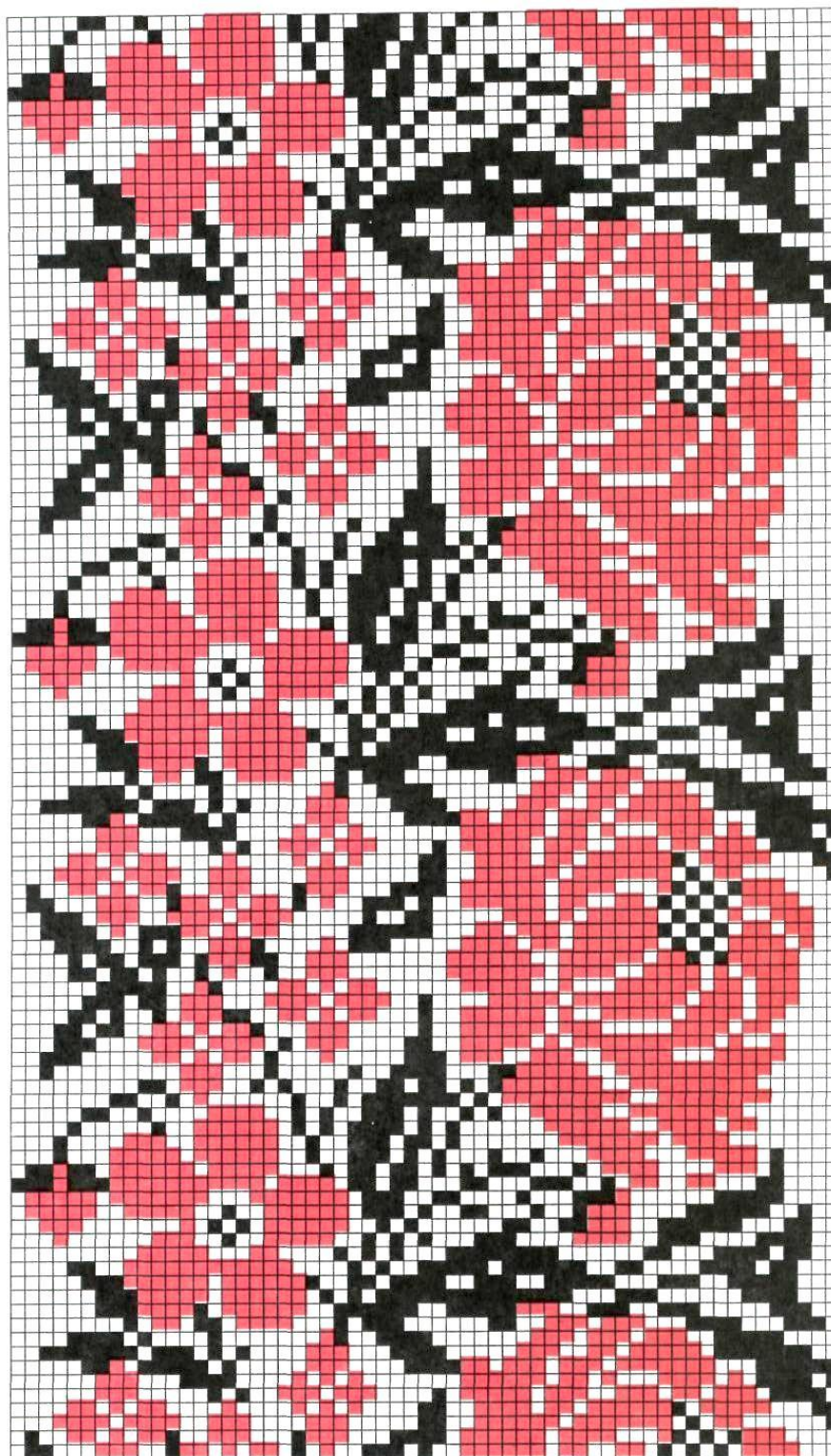

*Рисунок 222. Фрагмент узору для рушника. ХХ ст.
Полотно. Рослинний орнамент. Нитки муліне червоного і чорного кольору,
с. Великі Сорочинці Миргородського району Полтавської області.
Техніка «хрестик».
Виконавець Сорока Марія Василівна*

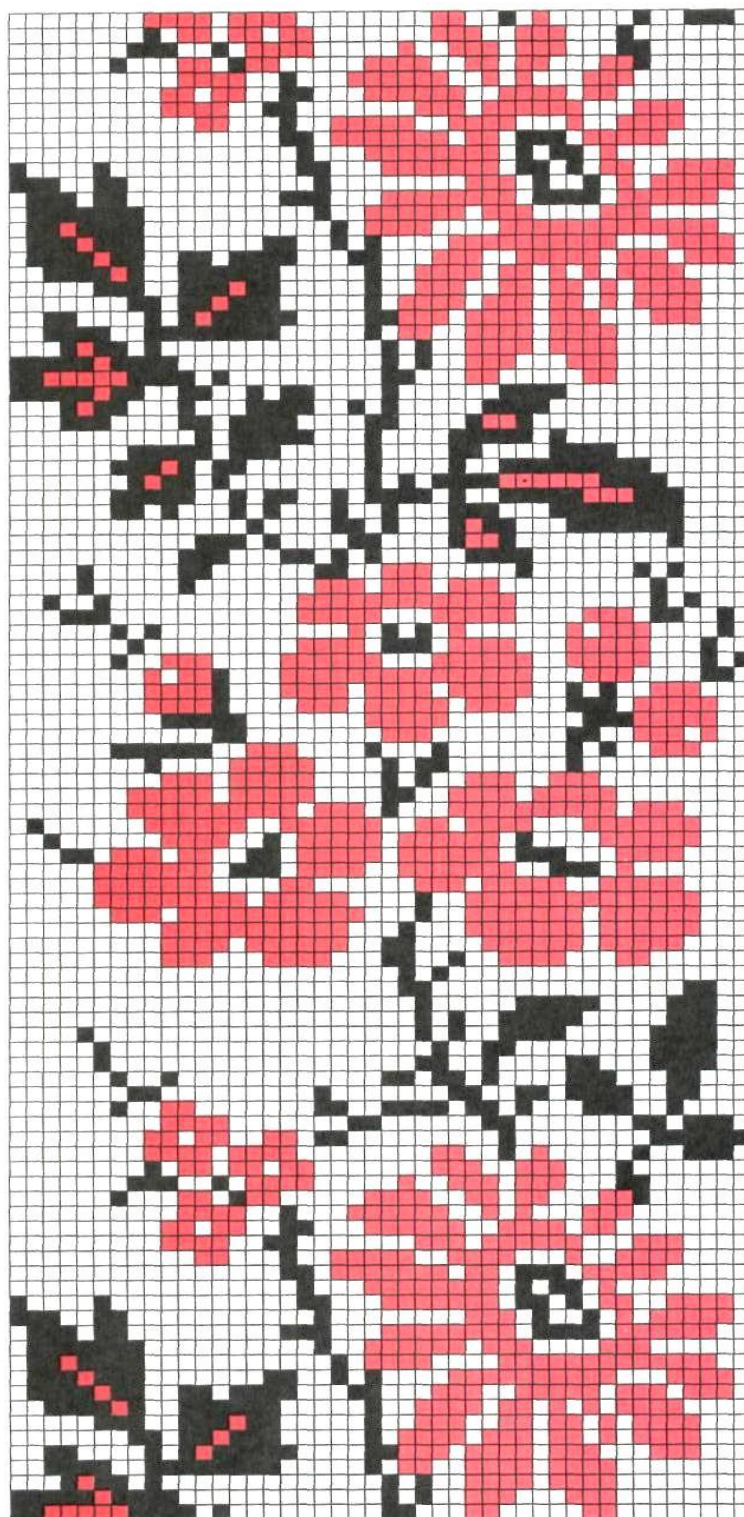

*Рисунок 223. Фрагмент узору для руїнника. ХХ ст.
Полотно. Рослинний орнамент. Нитки муліне червоного і чорного кольору,
с. Великі Сорочинці Миргородського району Полтавської області.
Техніка «хрестик».
Виконавець Сорока Марія Василівна*

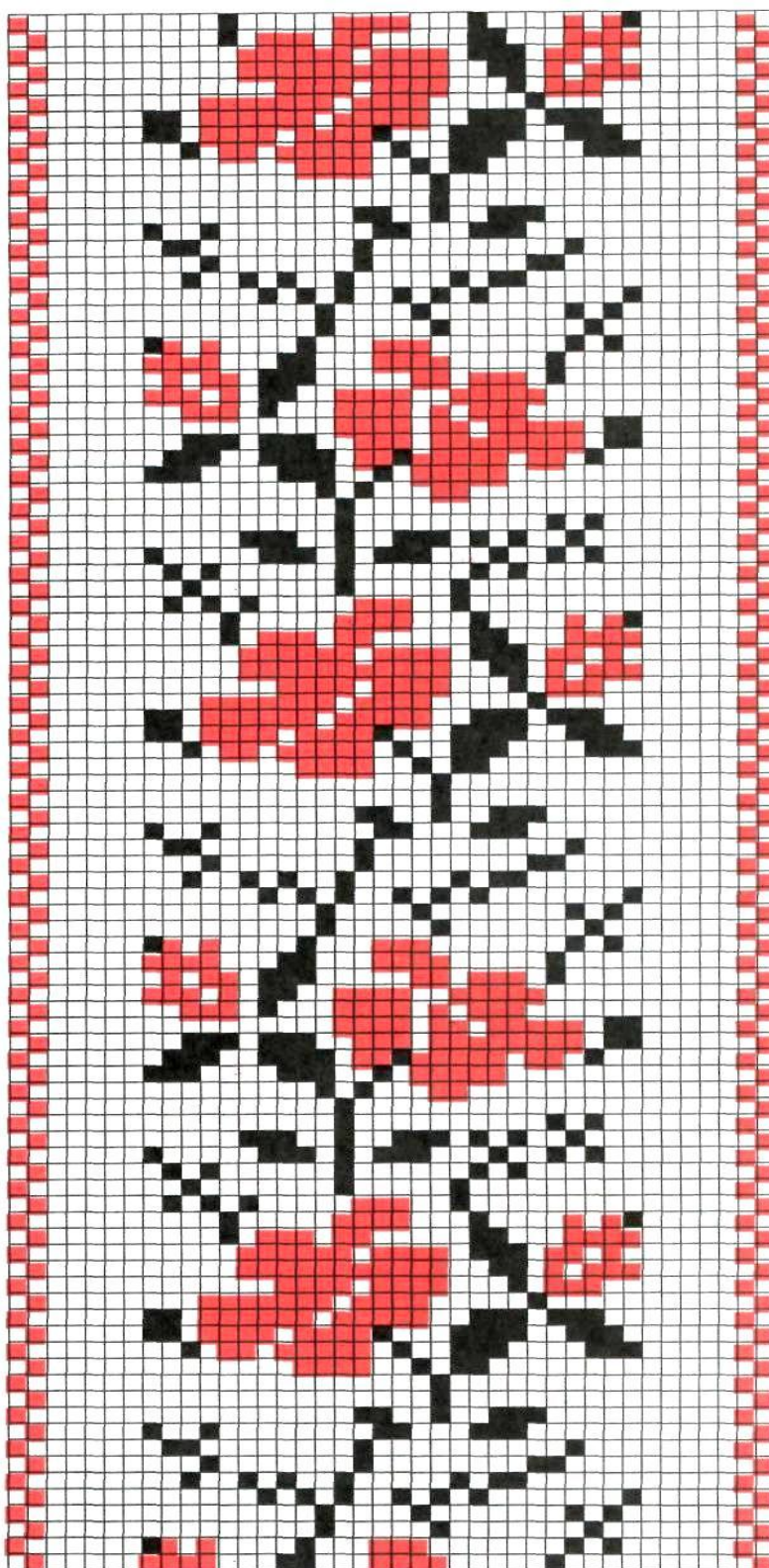

*Рисунок 224. Фрагмент узору для рушника. ХХ ст.
Рослинний орнамент. Нитки червоного і чорного кольору,
с. Ковалівка Полтавського району Полтавської області.
Техніка «хрестик»*

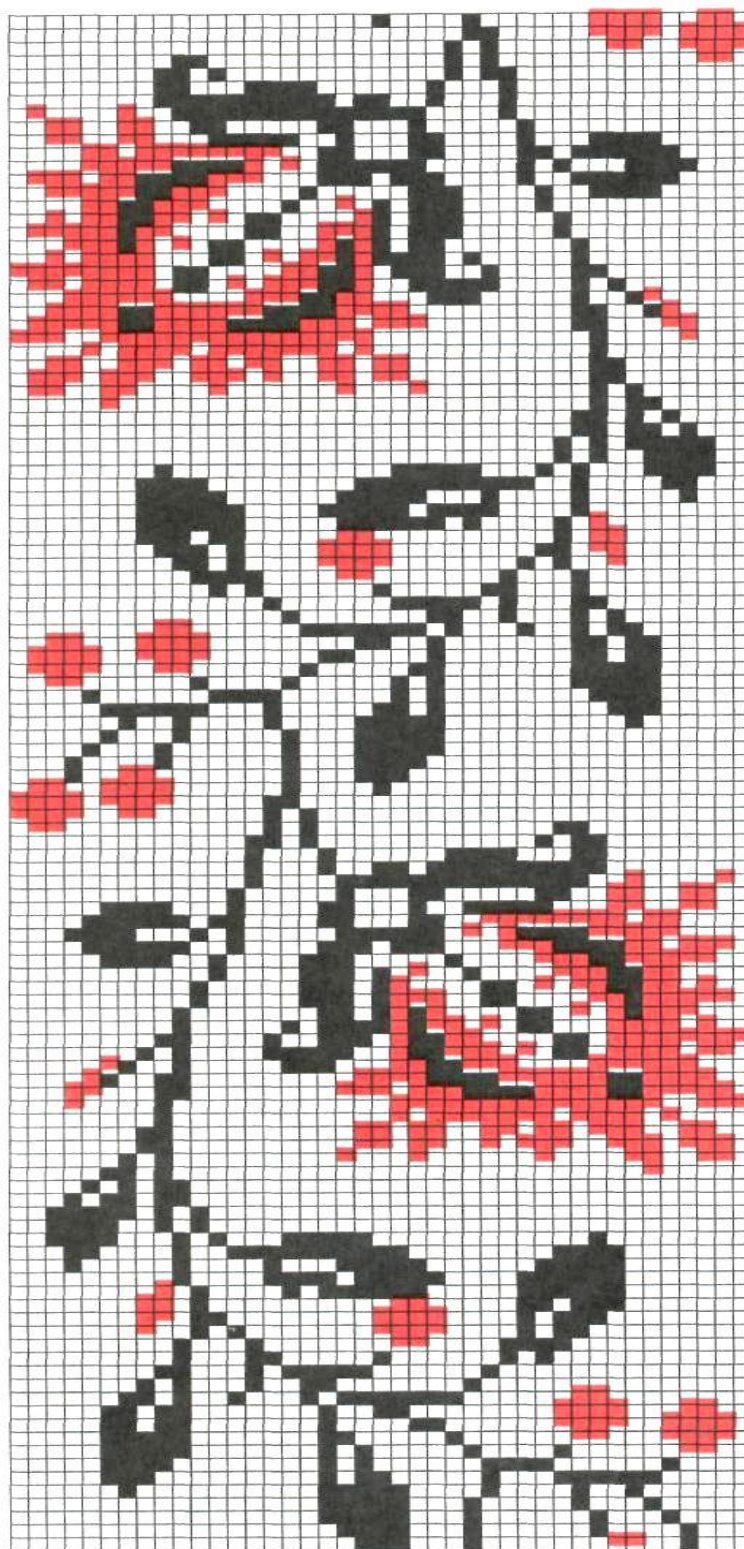

*Рисунок 225. Фрагмент узору для рушника. XIX ст.
Полотно. Нитки червоного і чорного кольору,
с. Більськ Котелевського району Полтавської області.
Техніка «хрестик»*

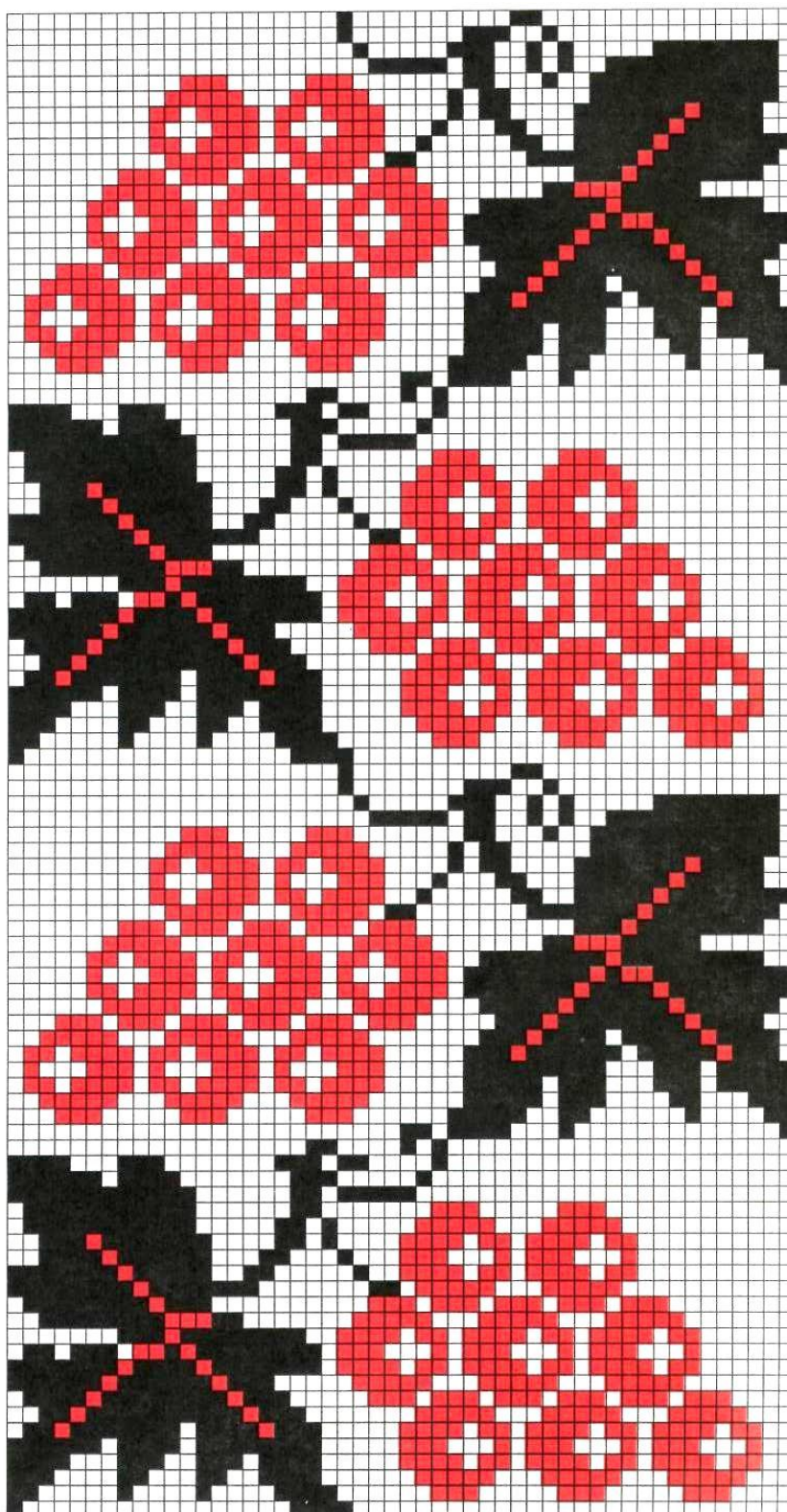

*Рисунок 226. Фрагмент узору доія рушника. ХІХ ст.
Полотно. Рослинний орнамент.
с. Липове Глобинського району Полтавської області.
Техніка «хрестик»*

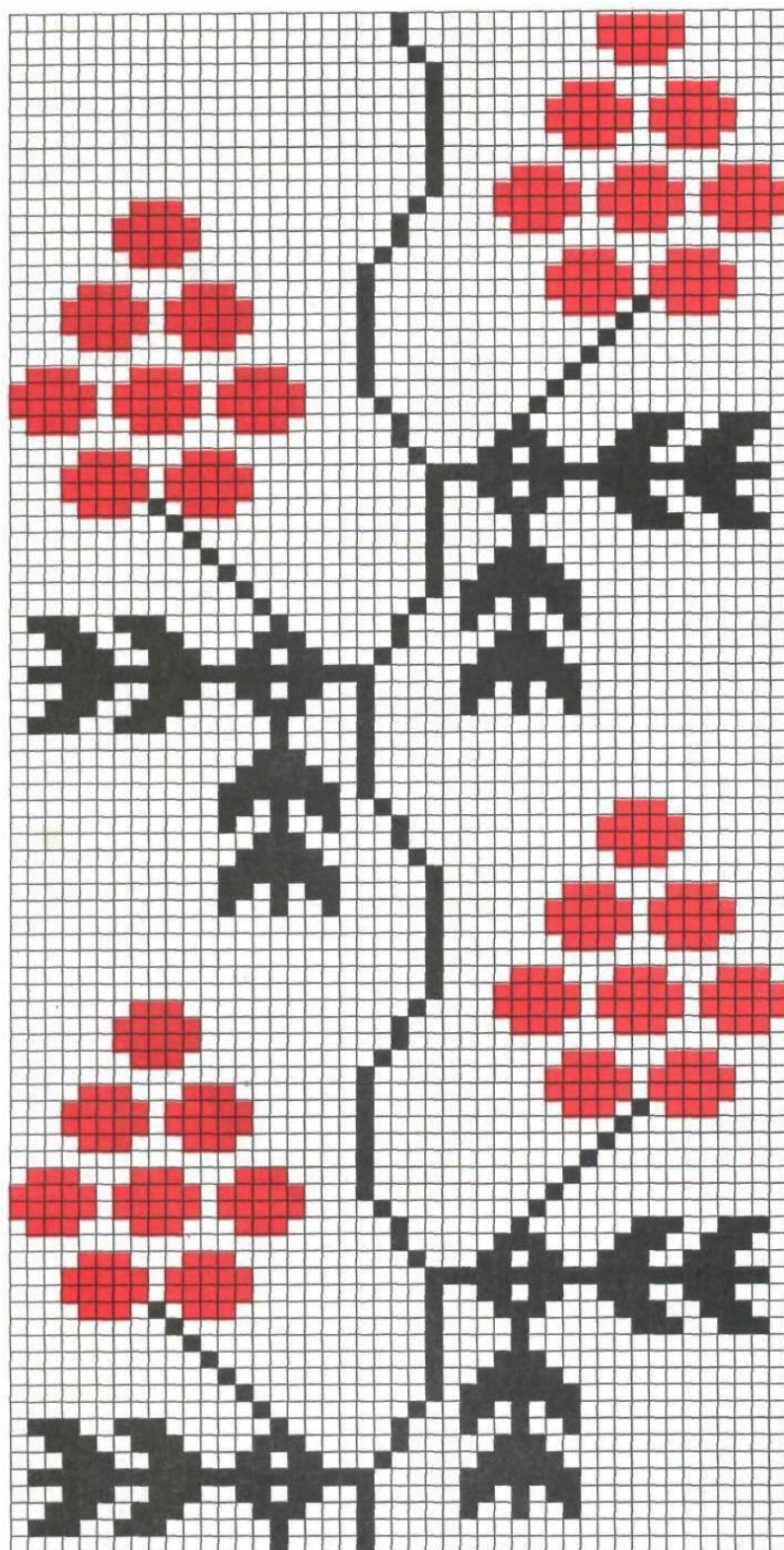

*Рисунок 227. Фрагмент узору для рушника. XIX ст.
Полотно. Рослинний орнамент. Нитки червоного і чорного кольору,
с. Липове Глобинського району Полтавської області.
Техніка «хрестик»*

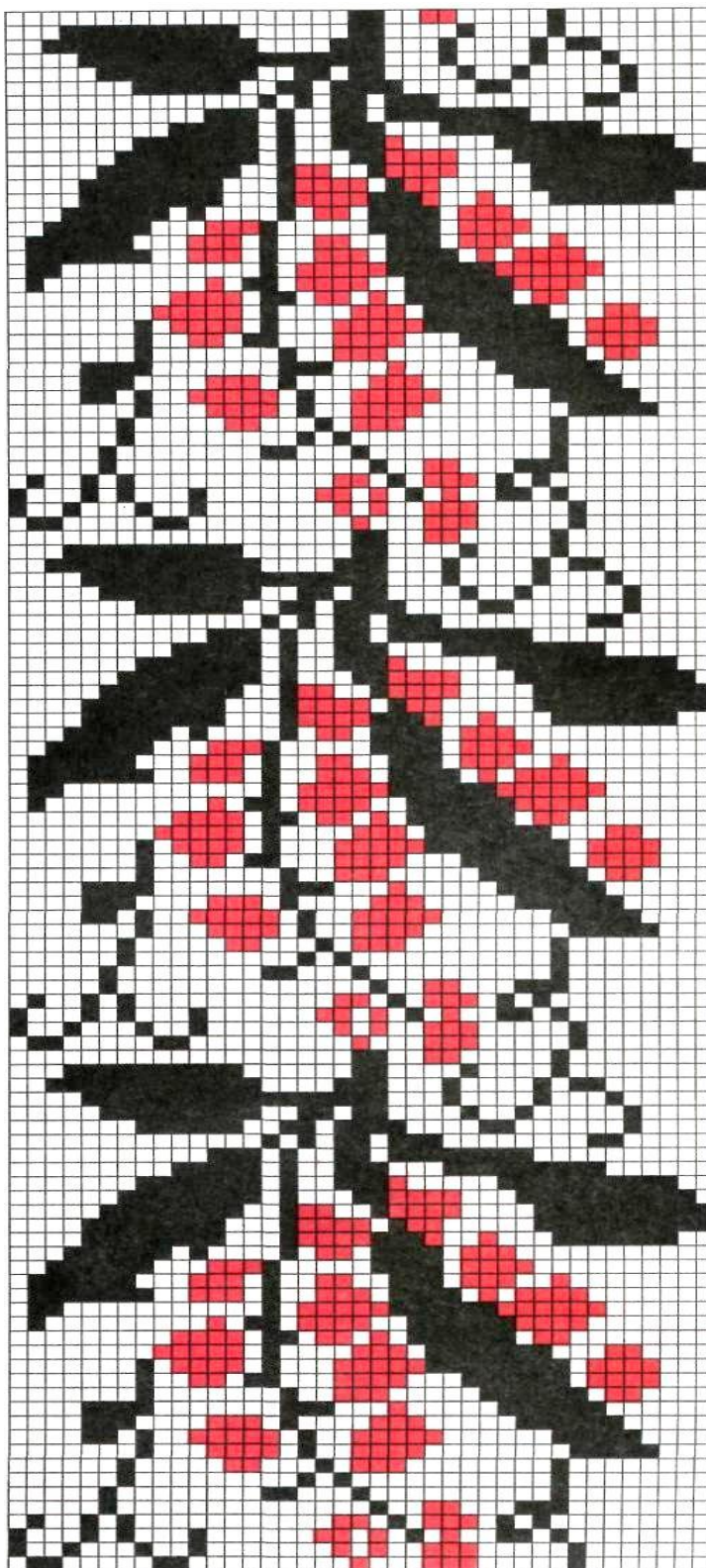

*Рисунок 228. Фрагмент узору для рушника. XIX ст.
Полотно. Рослинний орнамент. Нитки червоного і чорного кольору.
с. Липове Глобинського району Полтавської області.
Техніка «хрестик»*



*Рисунок 229. Фрагмент узору для рушника. ХХ ст.
Полотно. Зооморфний орнамент.
Нитки червоного і чорного кольору.
Техніка «хрестик»*

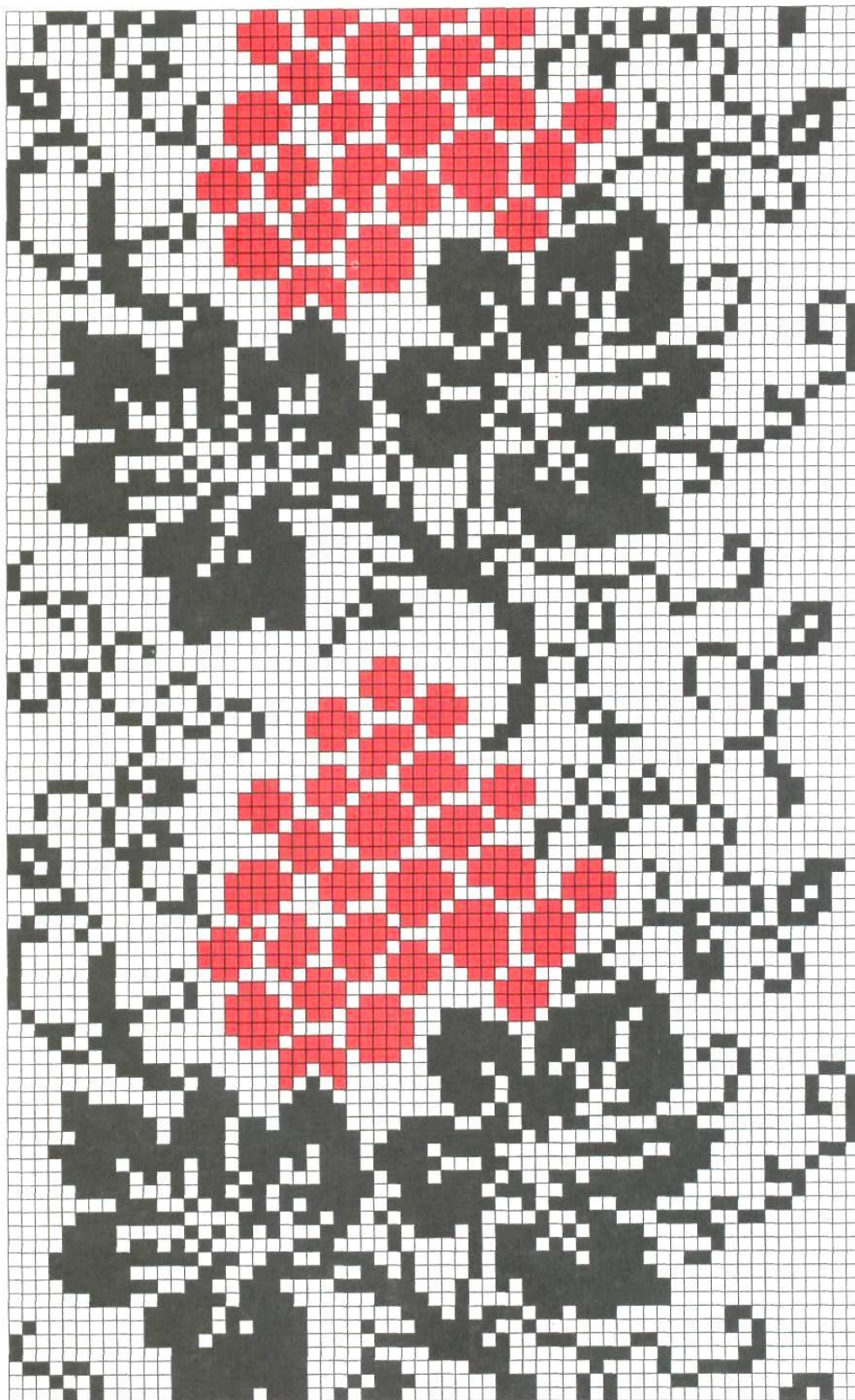

*Рисунок 230. Взір уставки жіночої сорочки. ХІХ ст.
Полотно. Нитки червоного і чорного кольору.
Техніка «хрестик»*

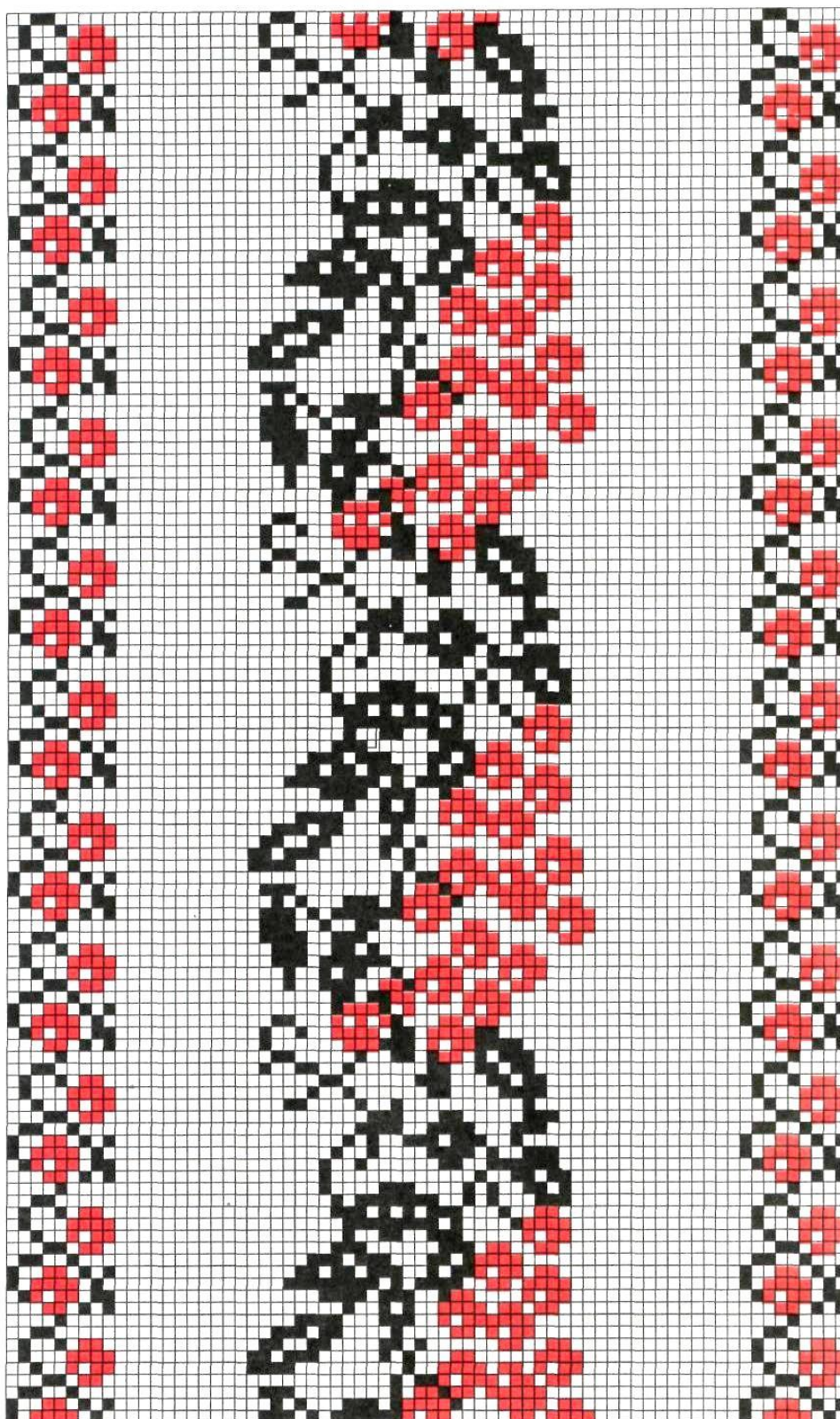

*Рисунок 231. Взір уставки жіночої сорочки. XIX ст.
Полотно. Нитки червоного і чорного кольору.
Техніка «хрестик»*

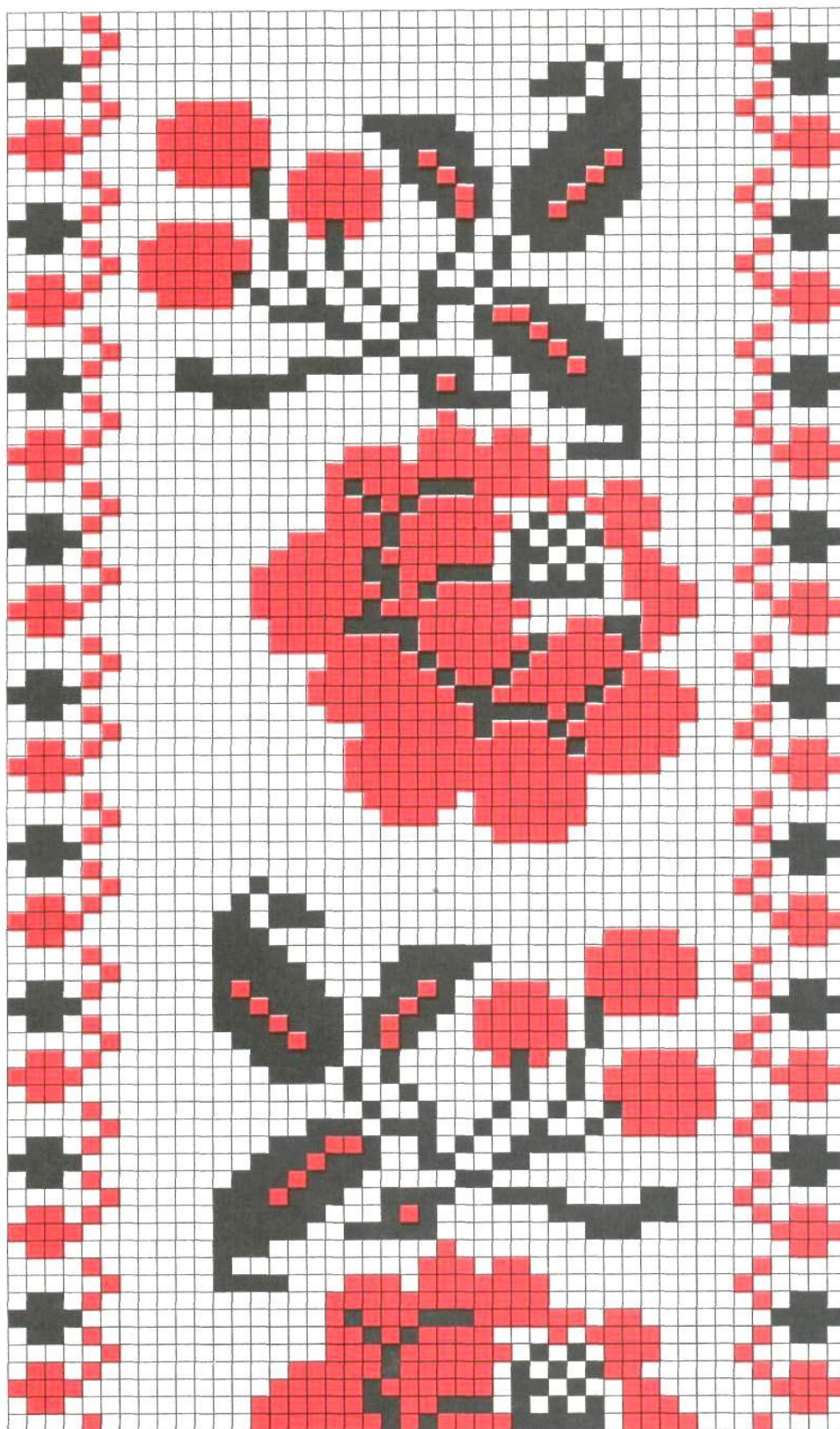

*Рисунок 232. Взір уставки жіночої сорочки. ХІХ ст.
Полотно. Нитки червоного і чорного кольору.
Техніка «хрестик»*



*Рисунок 233. Взір уставки жіночої сорочки. ХІХ ст.
Полотно. Нитки червоного і чорного кольору.
Техніка «хрестик»*

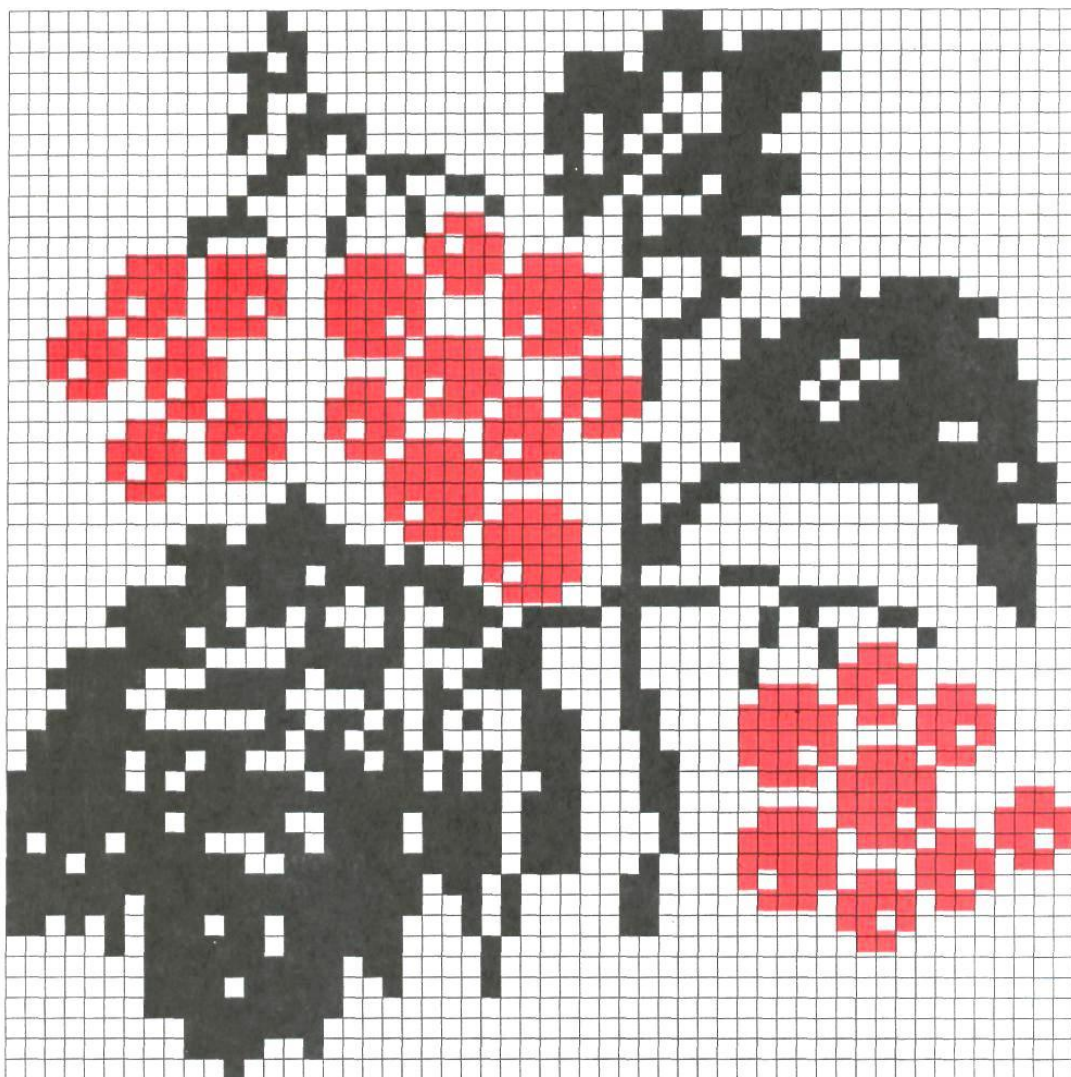

*Рисунок 234. Взір уставки жіночої сорочки. ХІХ ст.
Полотно. Нитки червоного і чорного кольору.
Техніка «хрестик»*



*Рисунок 235. Взір для жіночої сорочки. XIX ст.
Полотно. Нитки червоного і чорного кольору.
Техніка «хрестик»*



*Рисунок 236. Взір уставки жіночої сорочки. ХІХ ст,
Полотно. Нитки червоного і чорного кольору.
Техніка «хрестик»*



*Рисунок 237. Взір уставки жіночої сорочки. XIX ст.
Полотно. Нитки червоного і чорного кольору.
Техніка «хрестик»*



*Рисунок 238. Взір уставки жіночої сорочки. ХІХ ст.
Полотно. Нитки червоного і чорного кольору.
Техніка «хрестик»*



*Рисунок 239. Взір уставки жіночої сорочки. Початок ХХ ст.
с. Великі Сорочинці Миргородського району Полтавської області.
Виконавець Сорока Одарка Йосипівна*

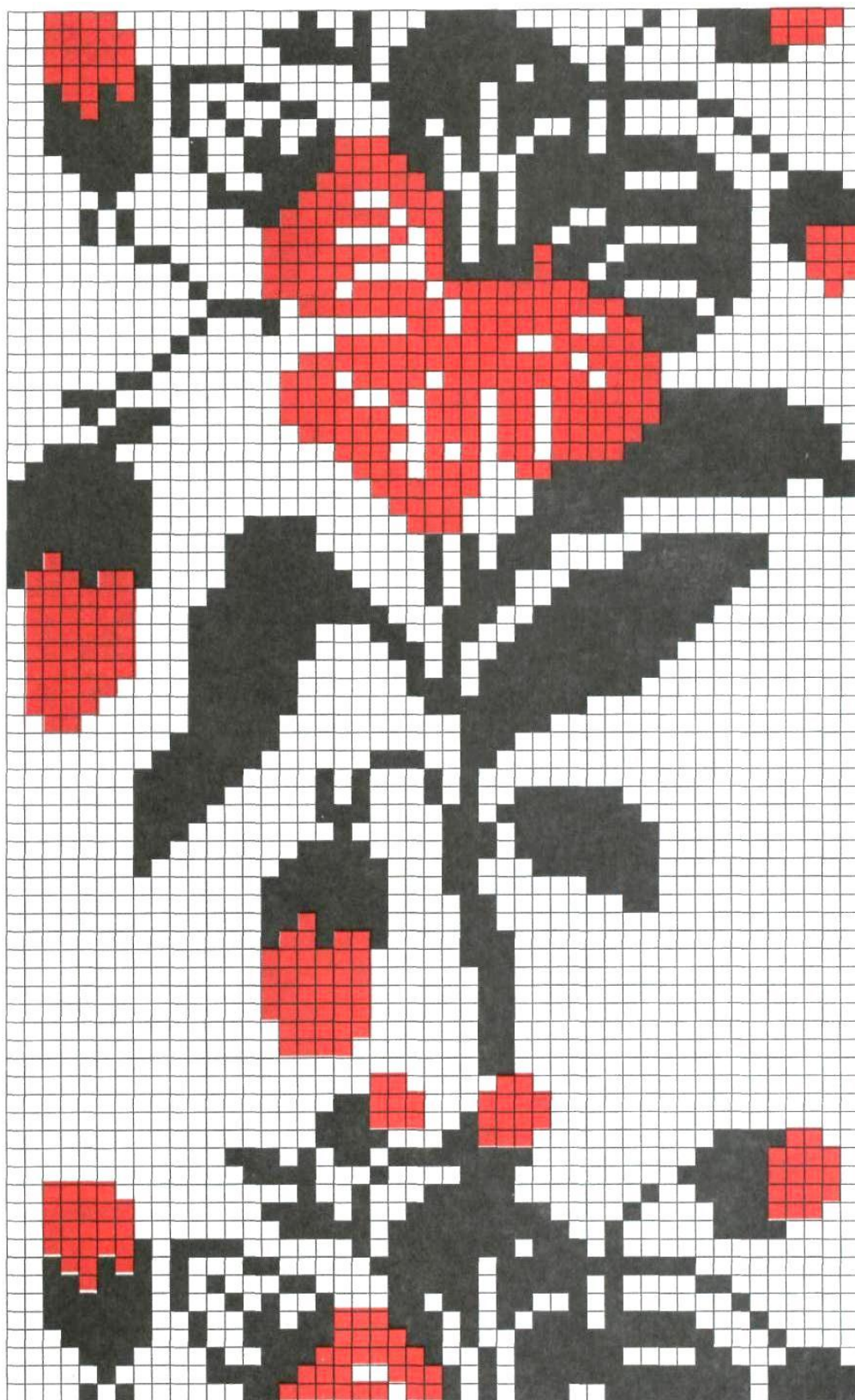

*Рисунок 240. Взір уставки жіночої сорочки. XX ст.
с. Хомутець Миргородського району Полтавської області.
Техніка «хрестик»*

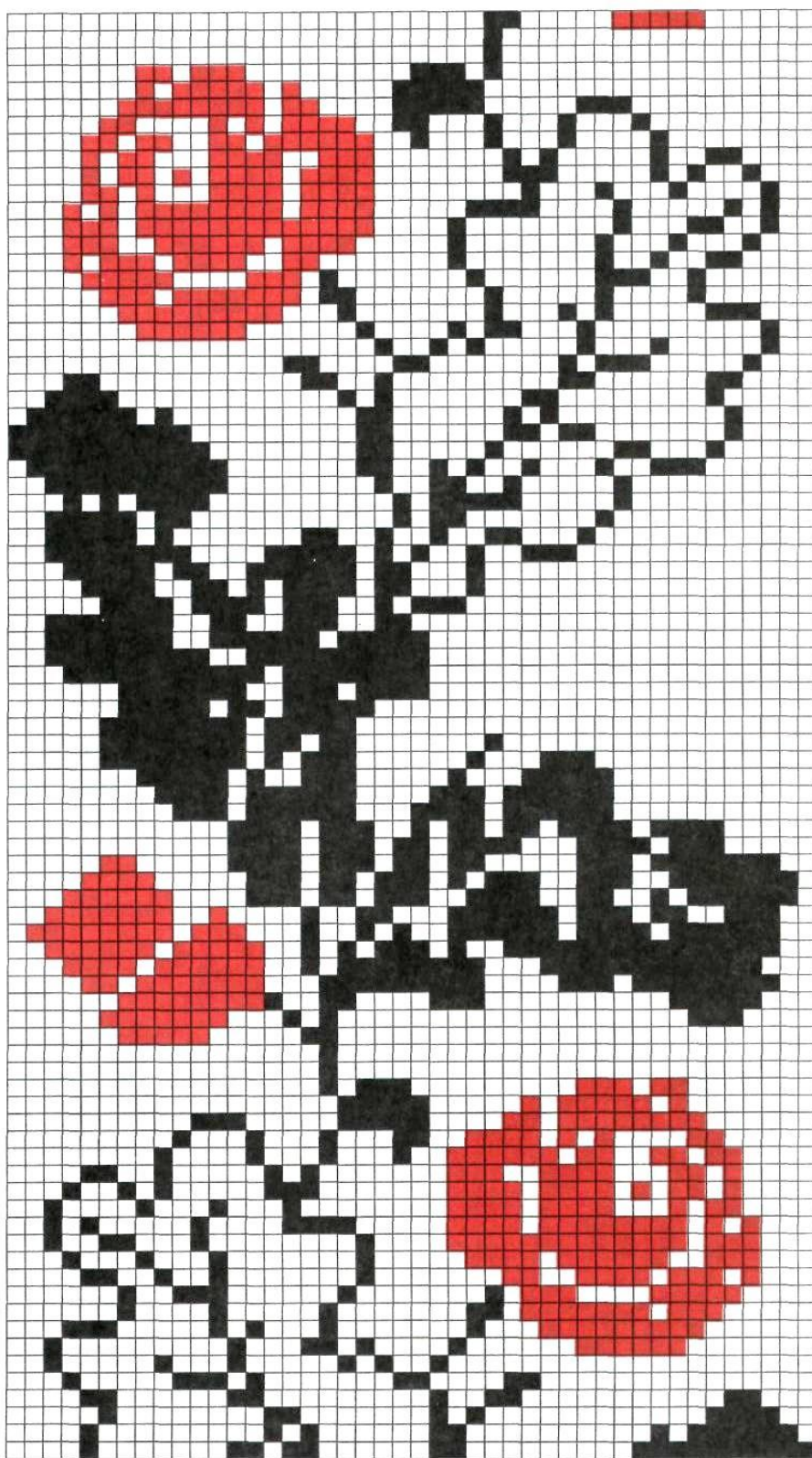

*Рисунок 241. Взір уставки жіночої сорочки. XX ст.
с. Зубівка Миргородського району Полтавської області.
Техніка «хрестик»*



*Рисунок 242. Фрагменти узорів до уставок жіночих сорочок. ХХ ст.
с. Савинці Миргородського району Полтавської області.
Поверхнево-нашивна рахункова техніка «хрестик».
Посередині взір на комір та манжети*



*Рисунок 243. Взір уставки жіночої сорочки. XX ст.
с. Велика Павлівка Зіньківського району Полтавської області.
Техніка «хрестик».*

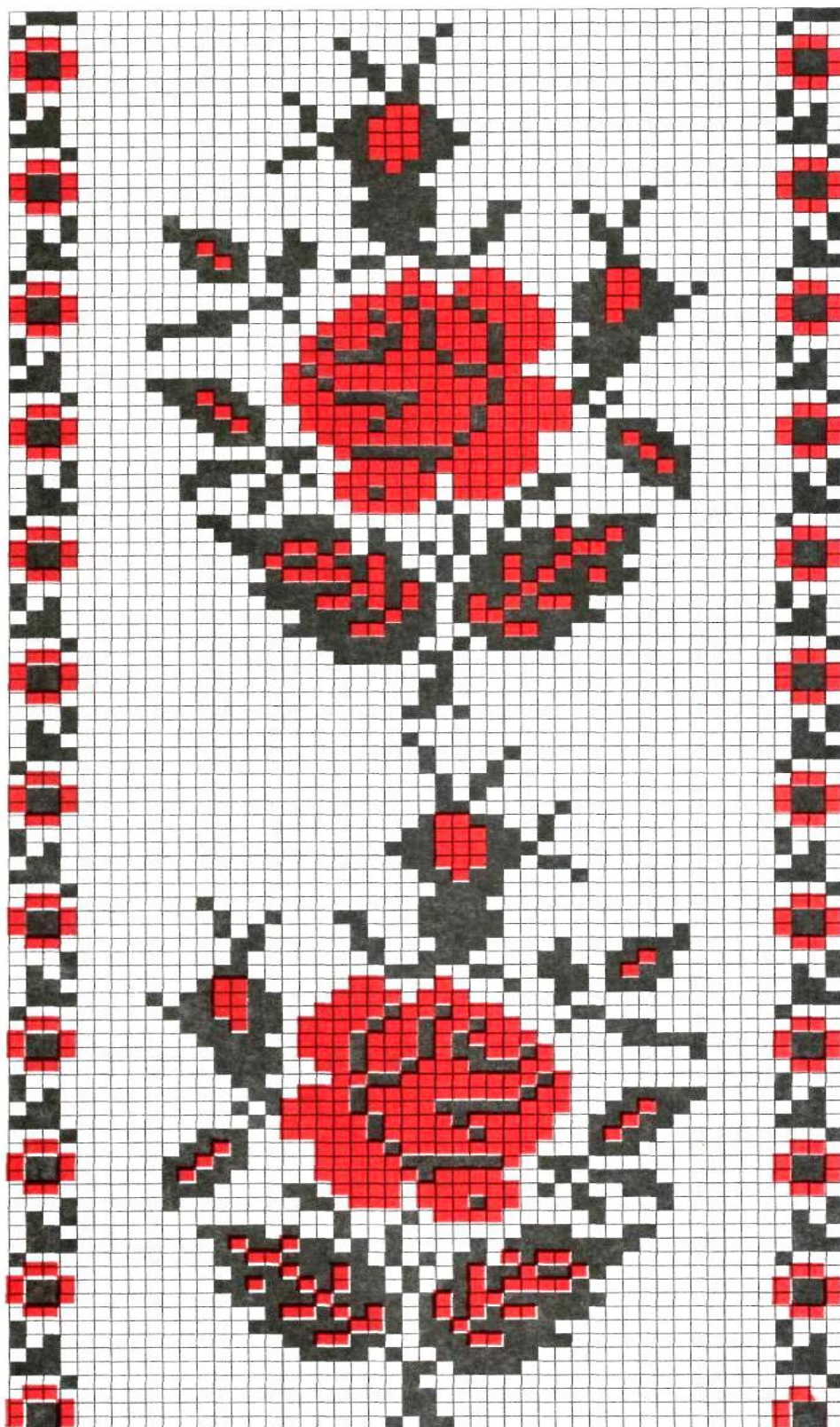

*Рисунок 244. Взір на блузу. Середина XX ст.
Маркізет. Нитки муліне червоного і чорного кольорів.
Техніка «хрестик»*

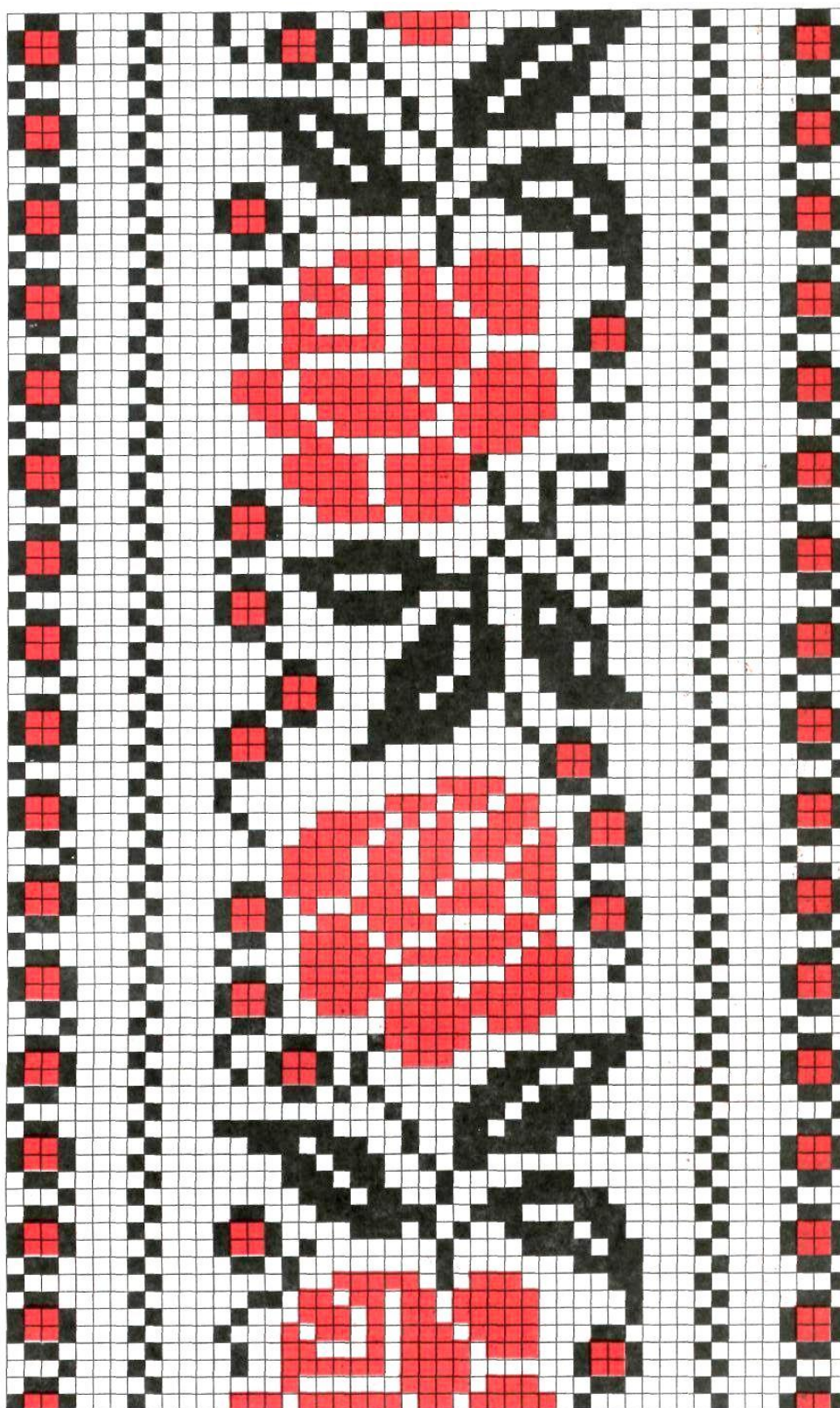

*Рисунок 245. Взір уставки жіночої сорочки. Початок XX ст.
с. Веприк Галицького району Полтавської області.
Техніка «хрестик».*



*Рисунок 246. Взір уставки жіночої сорочки. ХХ ст.
с. Хомутець Миргородського району Полтавської області.
Техніка «хрестик».*



*Рисунок 247. Взір уставки жіночої сорочки. XX ст.
с. Суха Маячка Новосанжарського району Полтавської області.
Техніка «хрестик».*



*Рисунок 248. Взір уставки жіночої сорочки. Середина ХХ ст.
Полотно. Фрагменти троянд, які вишивають на уставці в кілька рядів.
с. Сокілка Кобеляцького району Полтавської області.
Техніка «хрестик»*



*Рисунок 249. Взір уставки жіночої сорочки. ХХ ст.
с. Сари Гадяцького району Полтавської області.
Техніка «хрестик»*

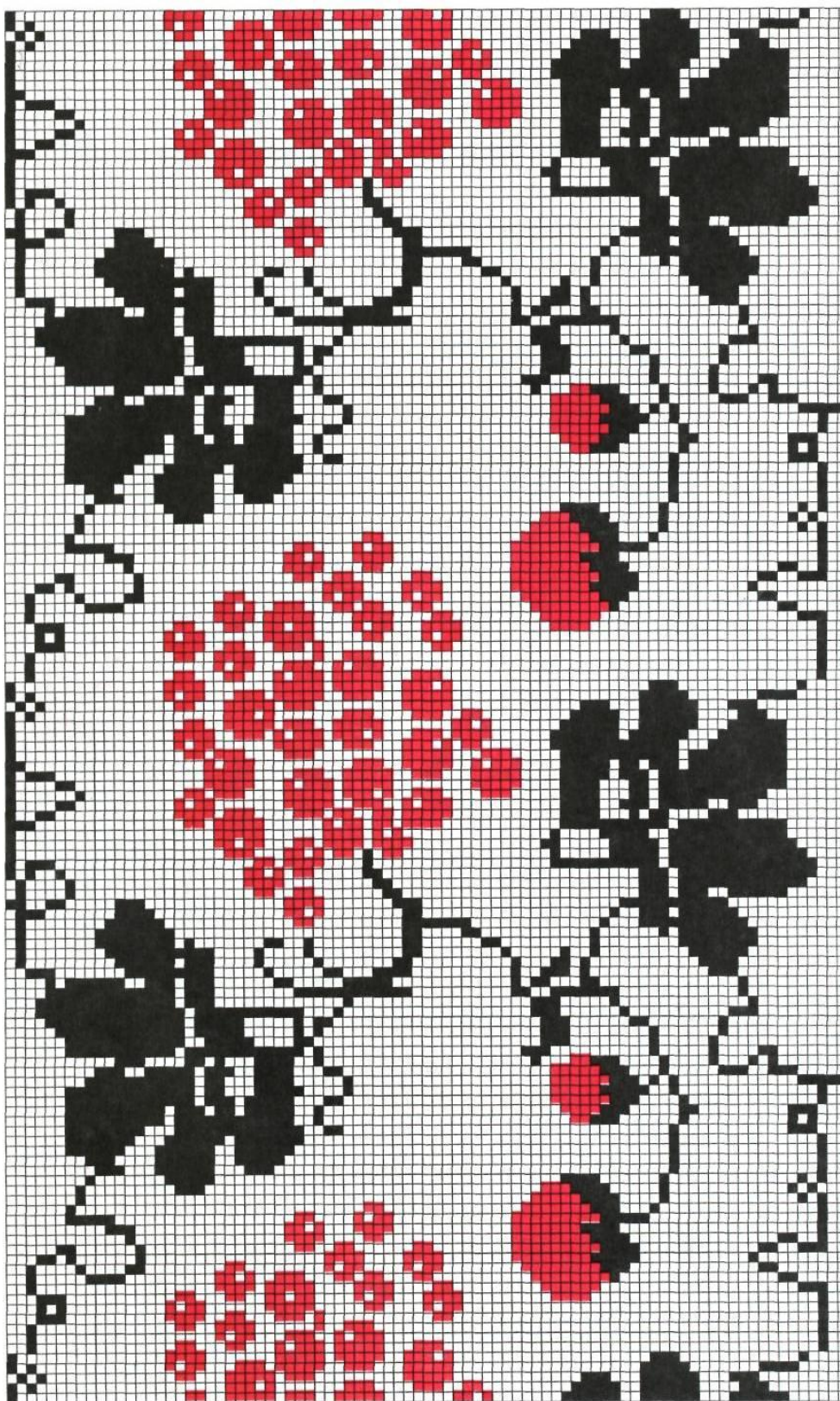

*Рисунок 250. Взір уставки жіночої сорочки.
с. Нижні Млини Полтавського району Полтавської області.
Техніка «хрестик»*

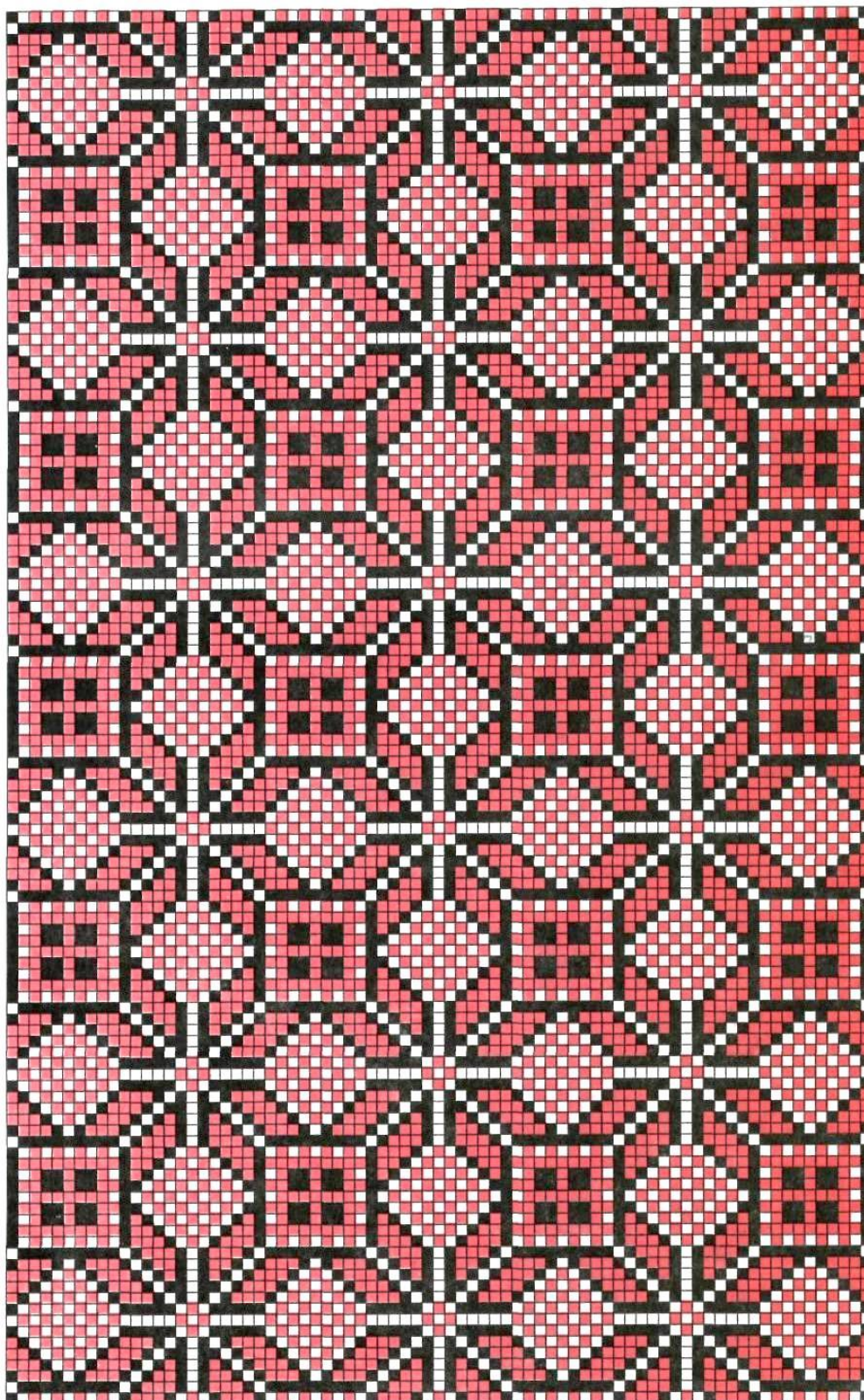

*Рисунок 251. Взір уставки жіночої сорочки. ХХ ст.
Решетилівський район Полтавської області.
Техніка «хрестик»*

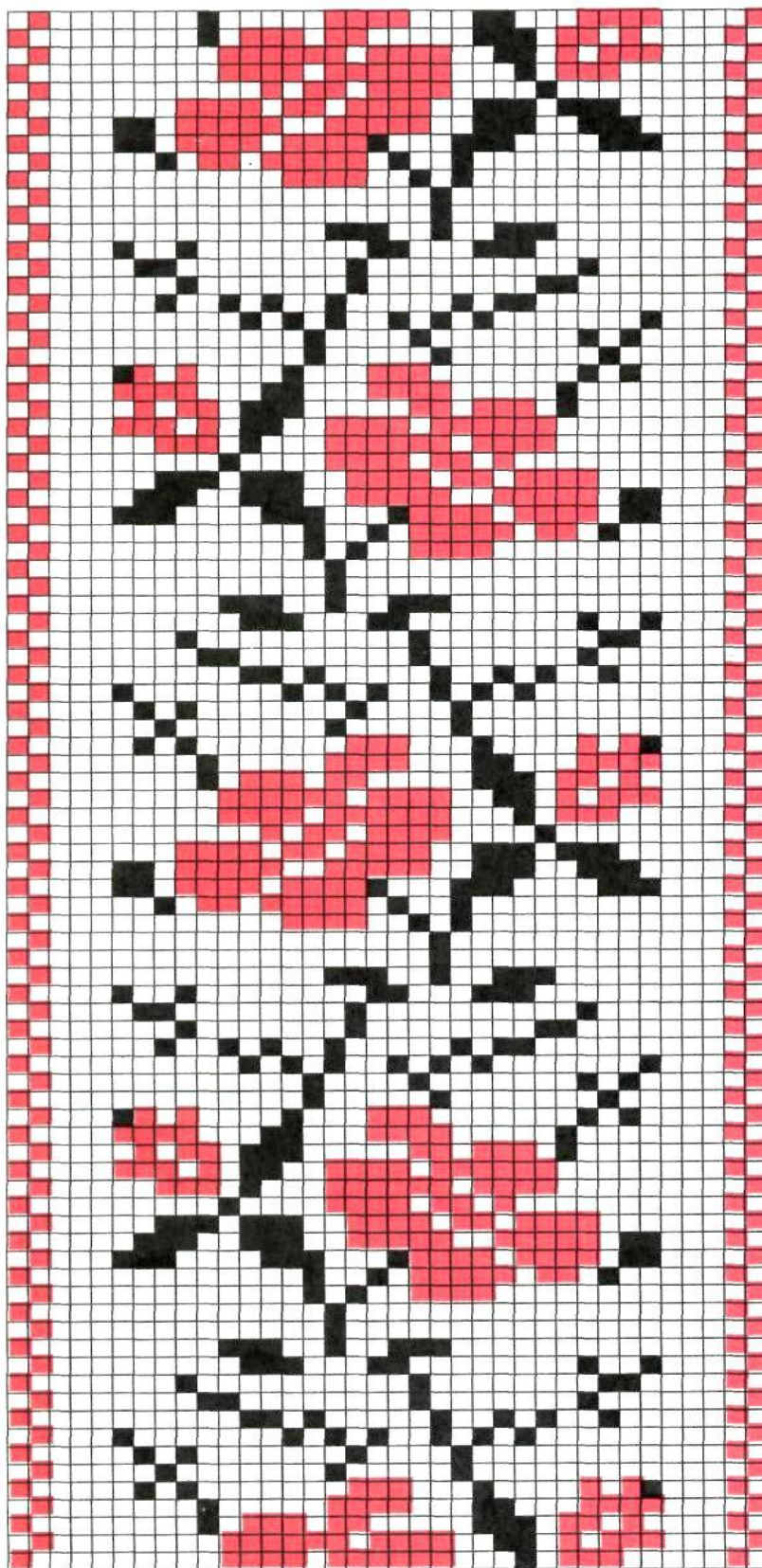

*Рисунок 252. Взір уставки жіночої сорочки. XX ст.
Техніка «хрестик».*

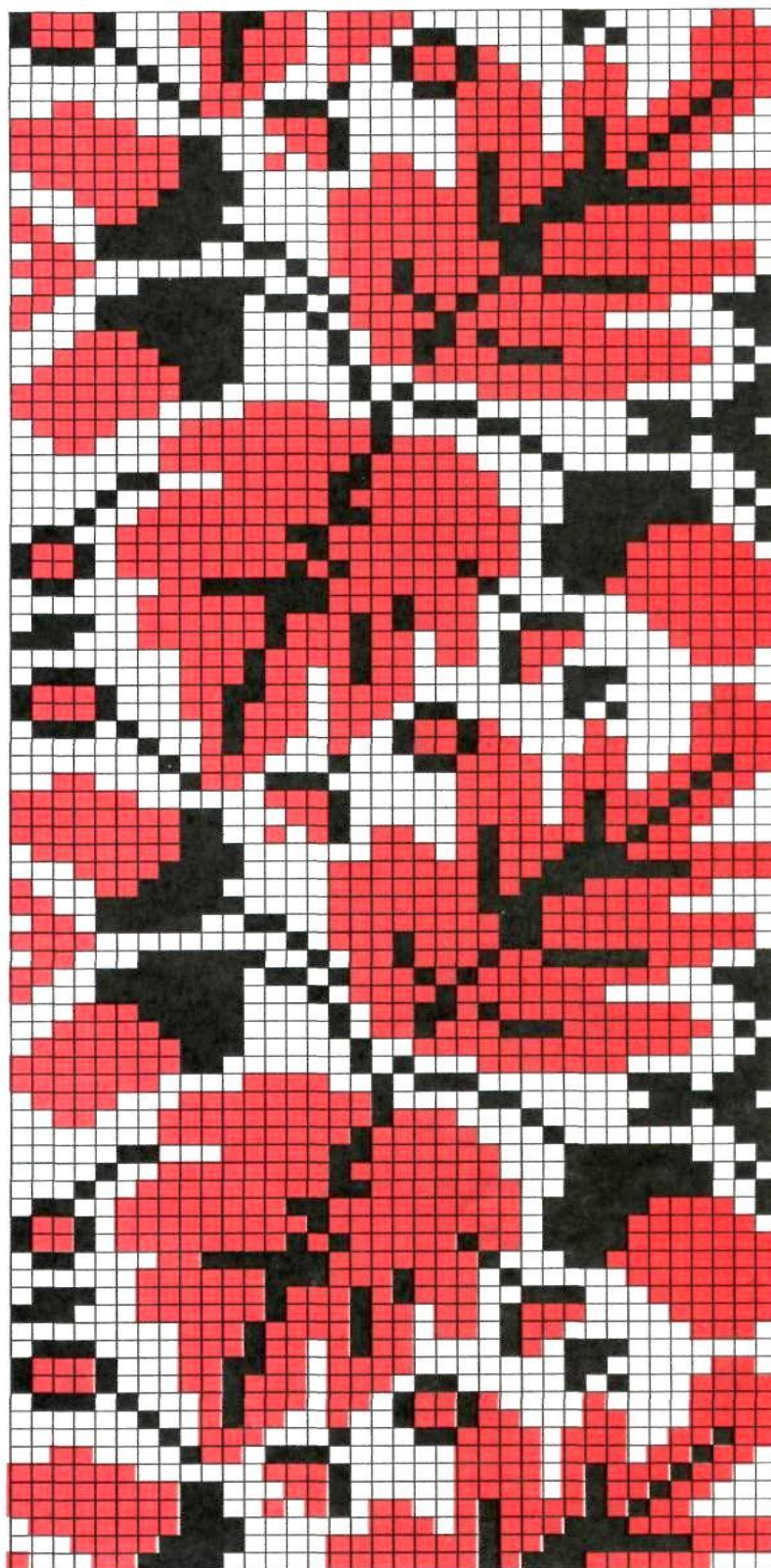

*Рисунок 253. Взір уставки жіночої сорочки.
Чорнухинський район Полтавської області, с. Загребелля.
Виконавець Івашина Надія Демидівна*

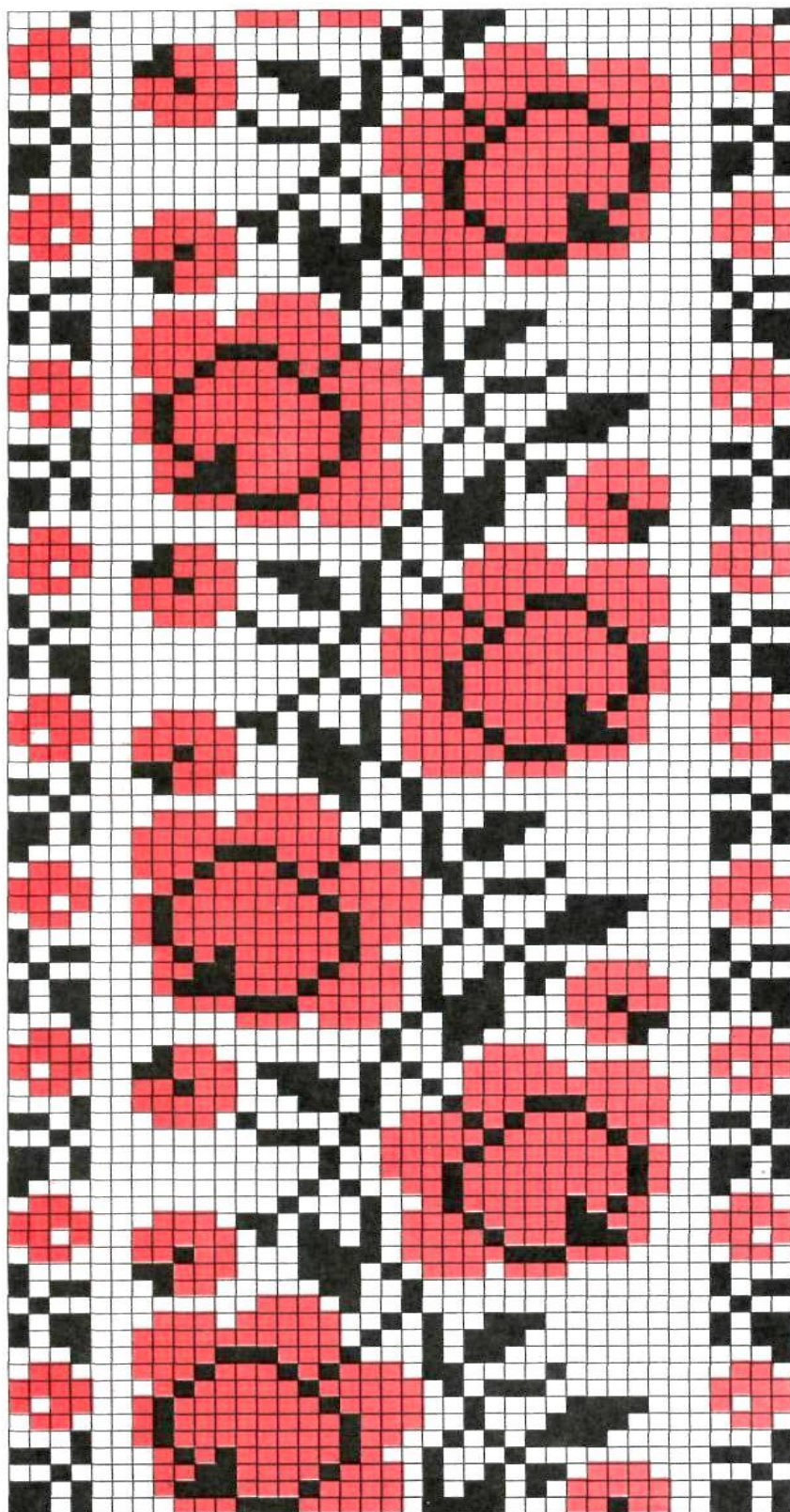

*Рисунок 254. Взір уставки жіночої сорочки. XX ст.
с. Підруда Миргородського району Полтавської області.
Техніка «хрестик»*

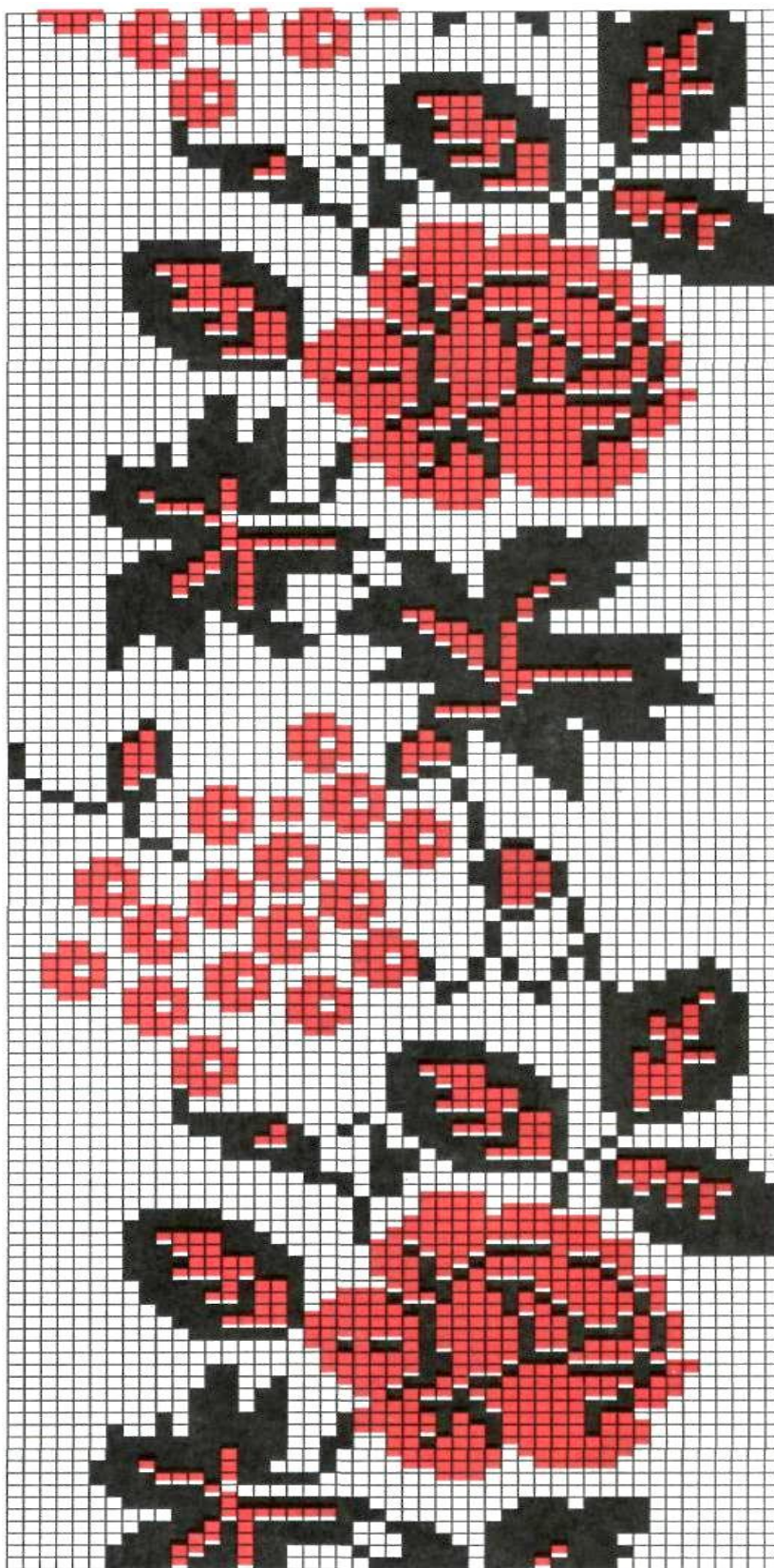

*Рисунок 255. Взір уставки жіночої сорочки. XX ст.
Техніка «хрестик»*

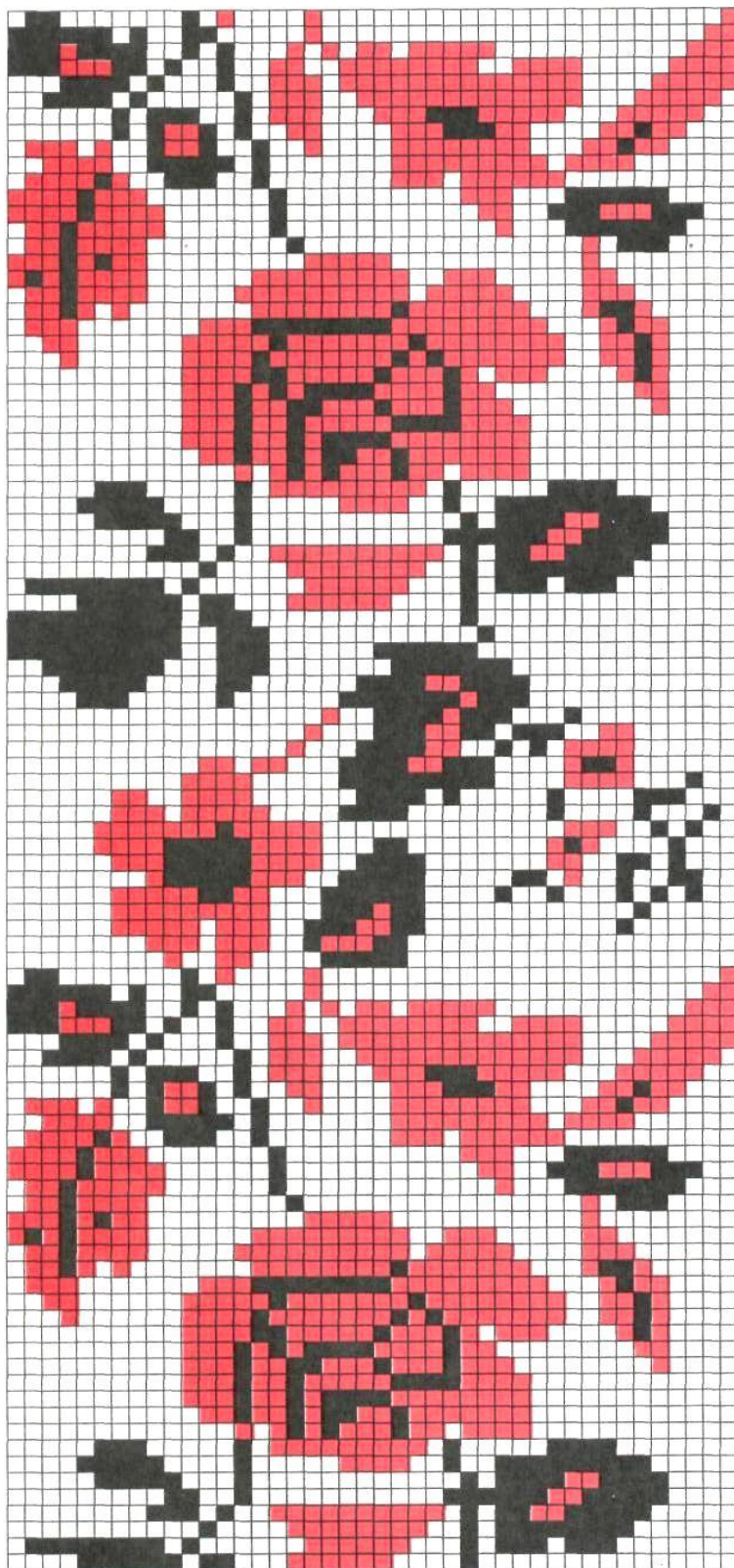

*Рисунок 256. Взір уставки жіночої сорочки. ХХ ст.
Полотно. Нитки муліне червоного і чорного кольору.
Техніка «хрестик»*

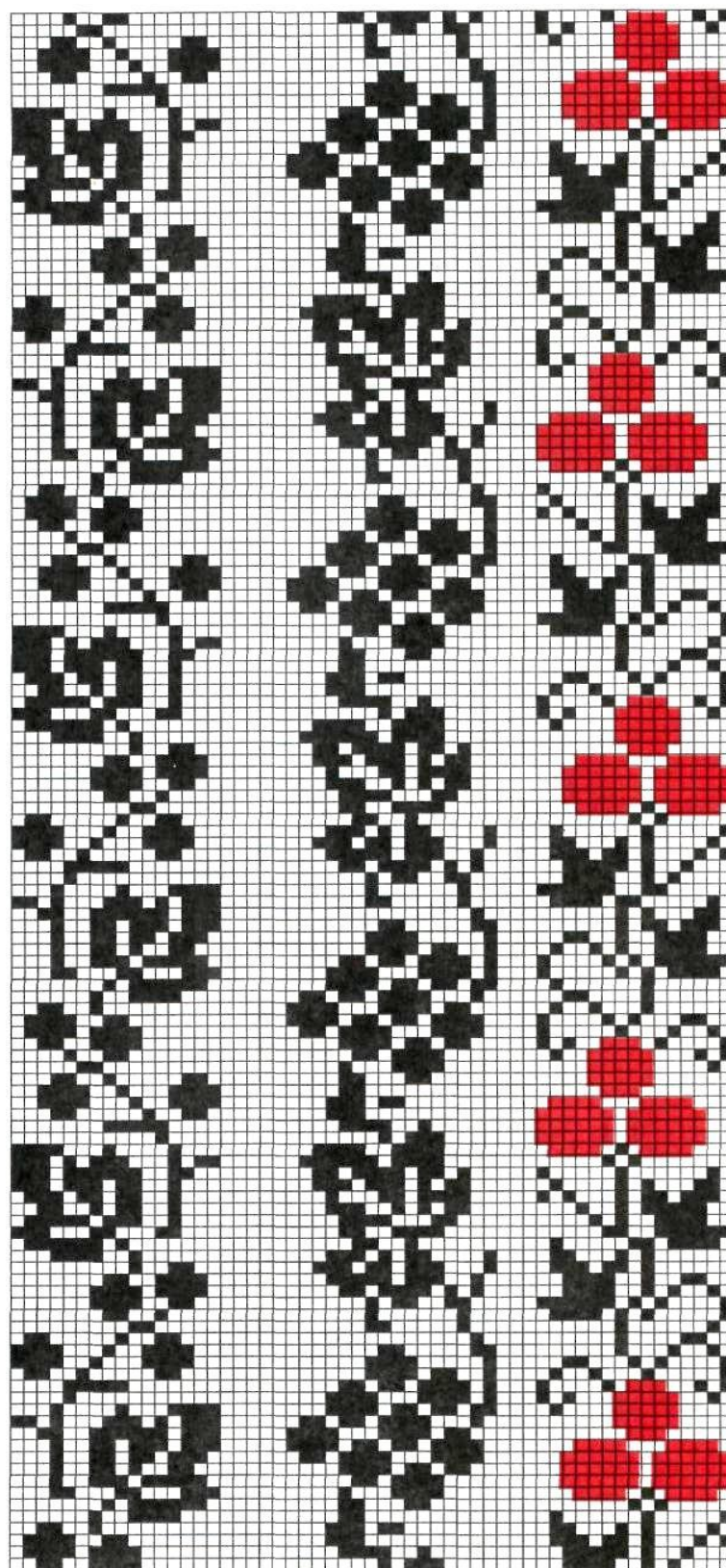

*Рисунок 257. Фрагменти узорів Полтавщини.
Техніка «хрестик»*

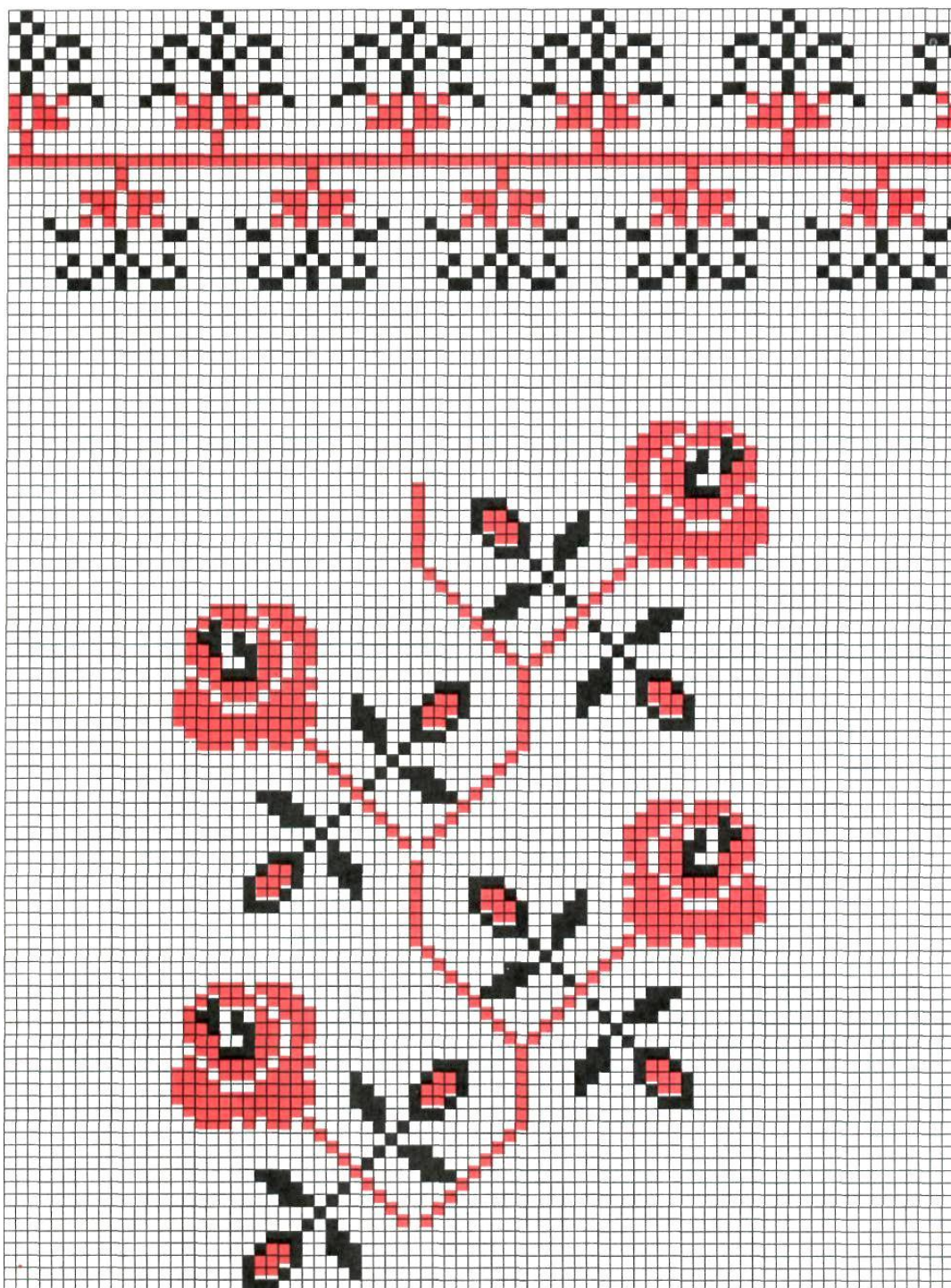

*Рисунок 258. Взір уставки жіночої сорочки. Кінець XIX ст.
Решетилівський район Полтавської області.
Техніка «хрестик»*

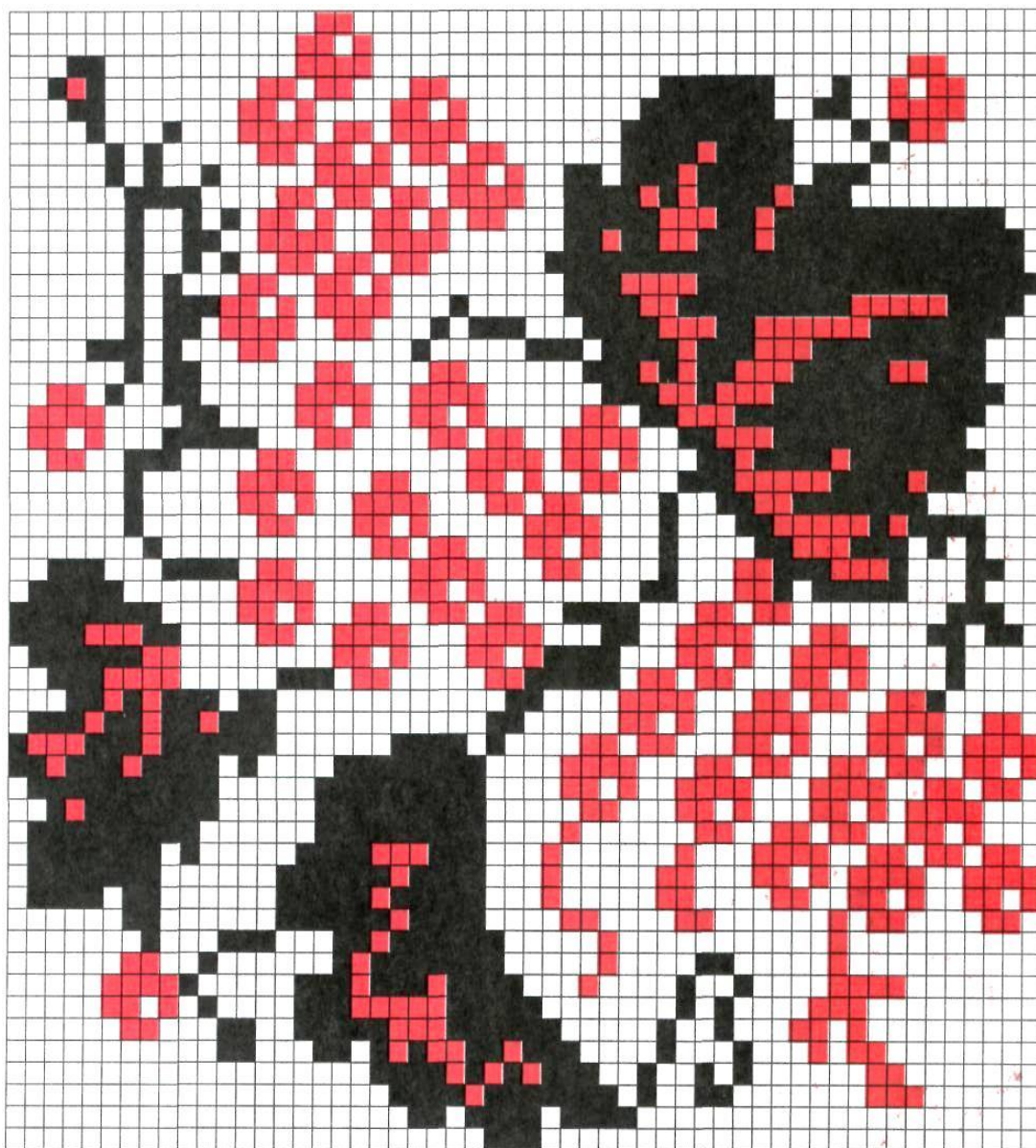

*Рисунок 259. Взір уставки жіночої сорочки. ХХ ст.
Гадяцький район Полтавської області.
Техніка «хрестик»*



*Рисунок 260. Взір уставки жіночої сорочки. ХХ ст.
Галицький район Полтавської області.
Техніка «хрестик»*

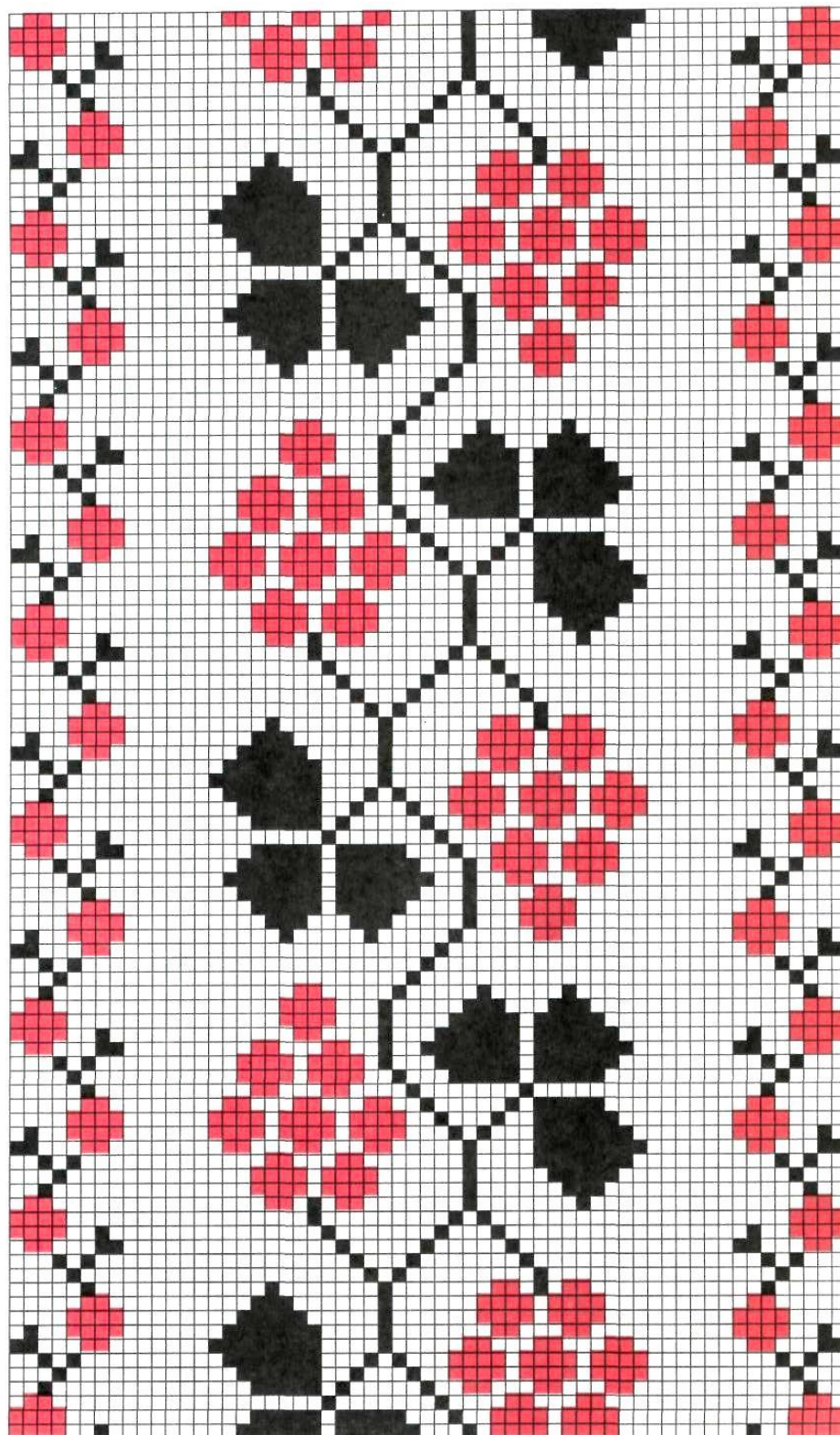

*Рисунок 261. Взір уставки жіночої сорочки. ХХ ст.
Полотно. Нитки муліне.
с. Терни Котелевського району Полтавської області.
Техніка «хрестик».*

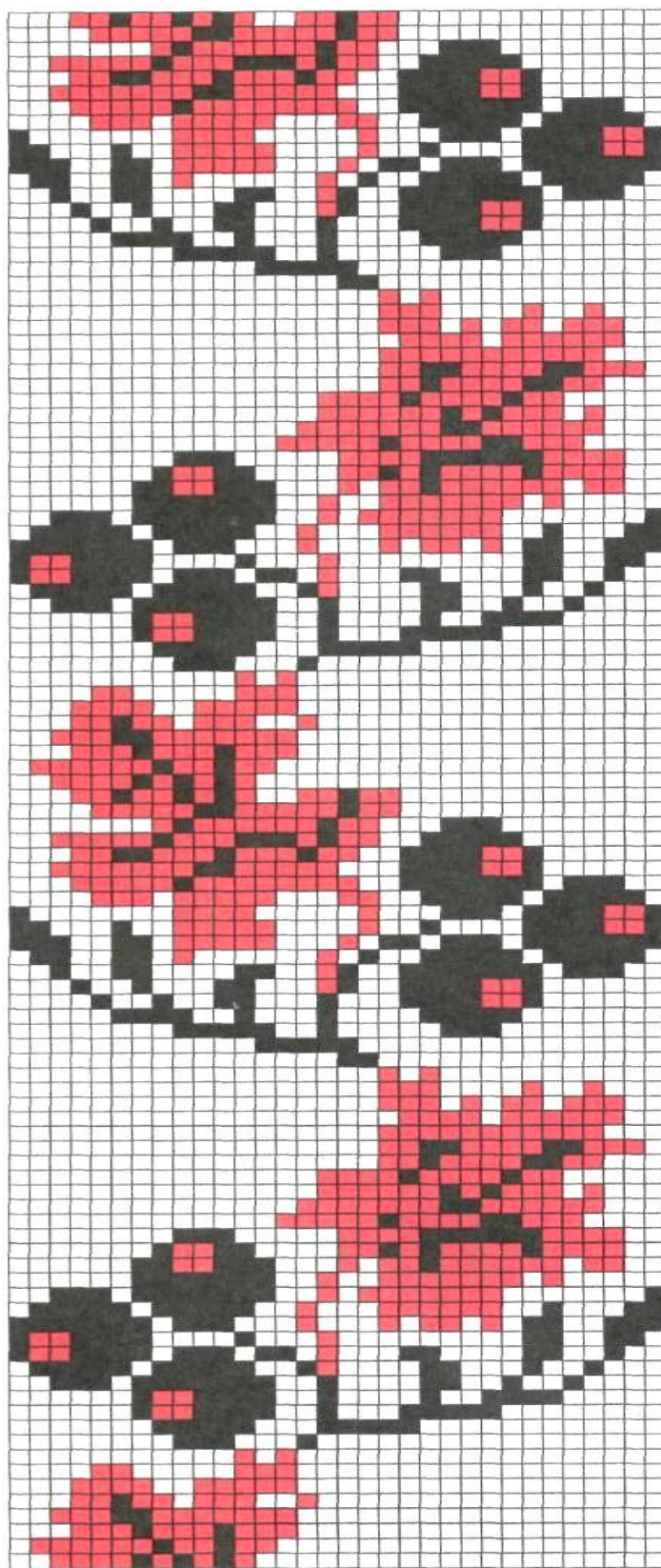

*Рисунок 262. Взір уставки жіночої сорочки. ХХ ст.
Козельщинський район Полтавської області.
Техніка «хрестик»*

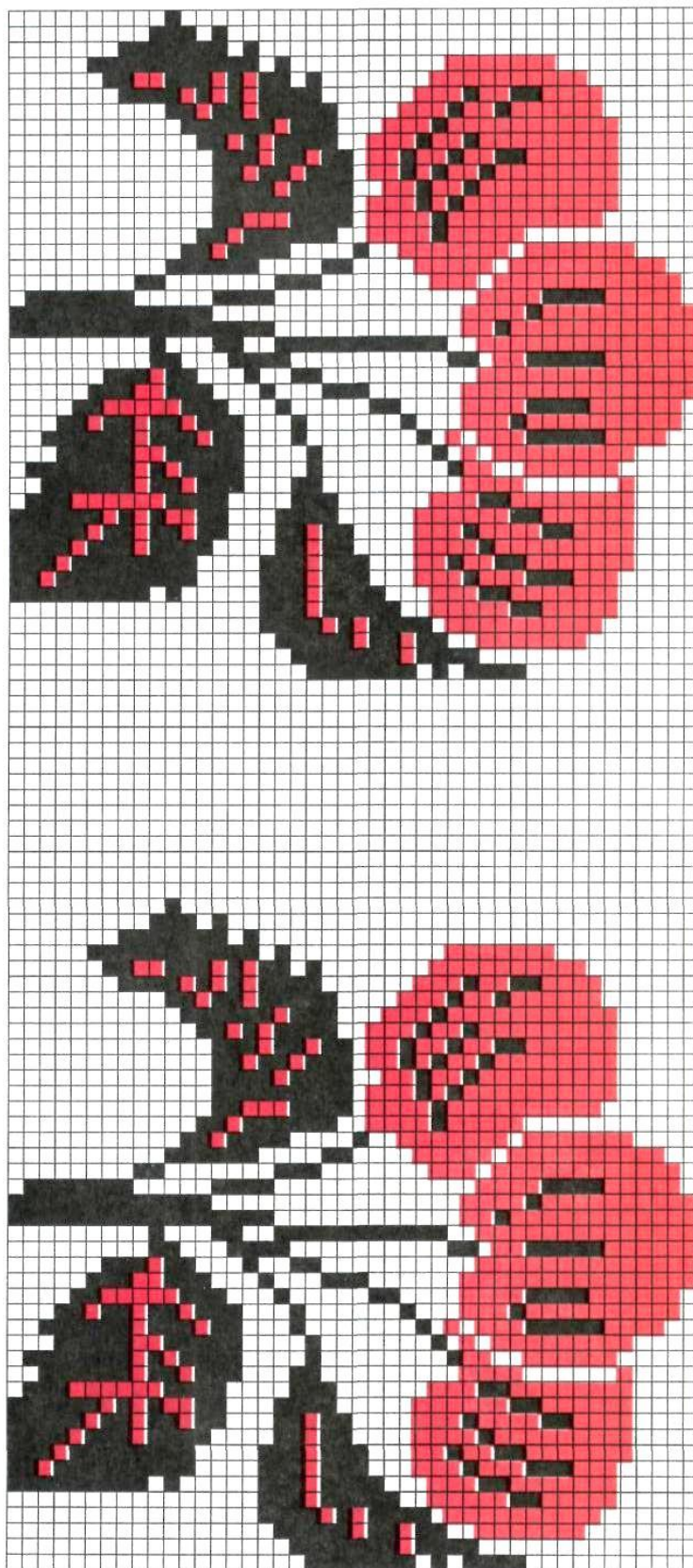

*Рисунок 263. Взір уставки жіночої сорочки. XX ст.
с. Веприк Галицького району Полтавської області*

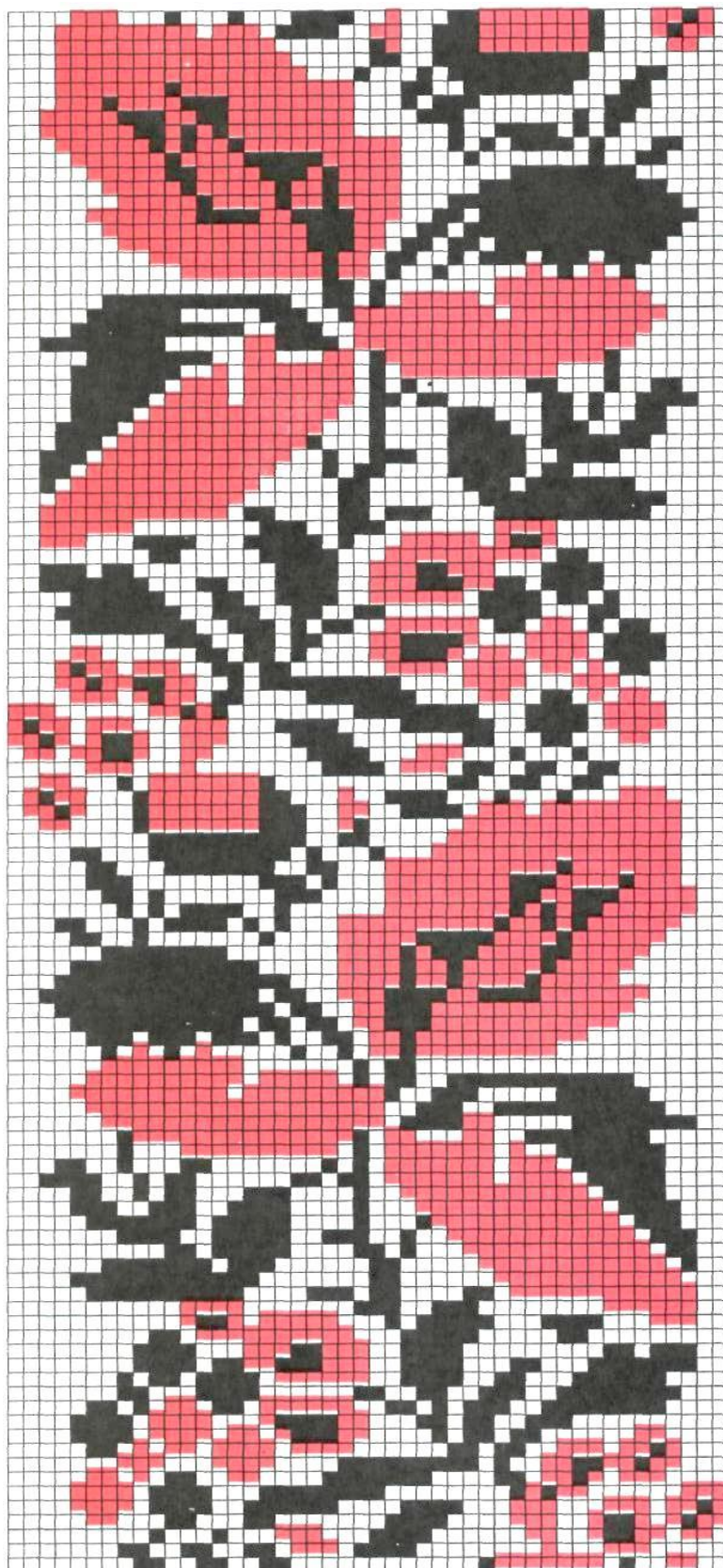

*Рисунок 264. Взір уставки жіночої сорочки.
Полотно. Техніка «хрестик»*

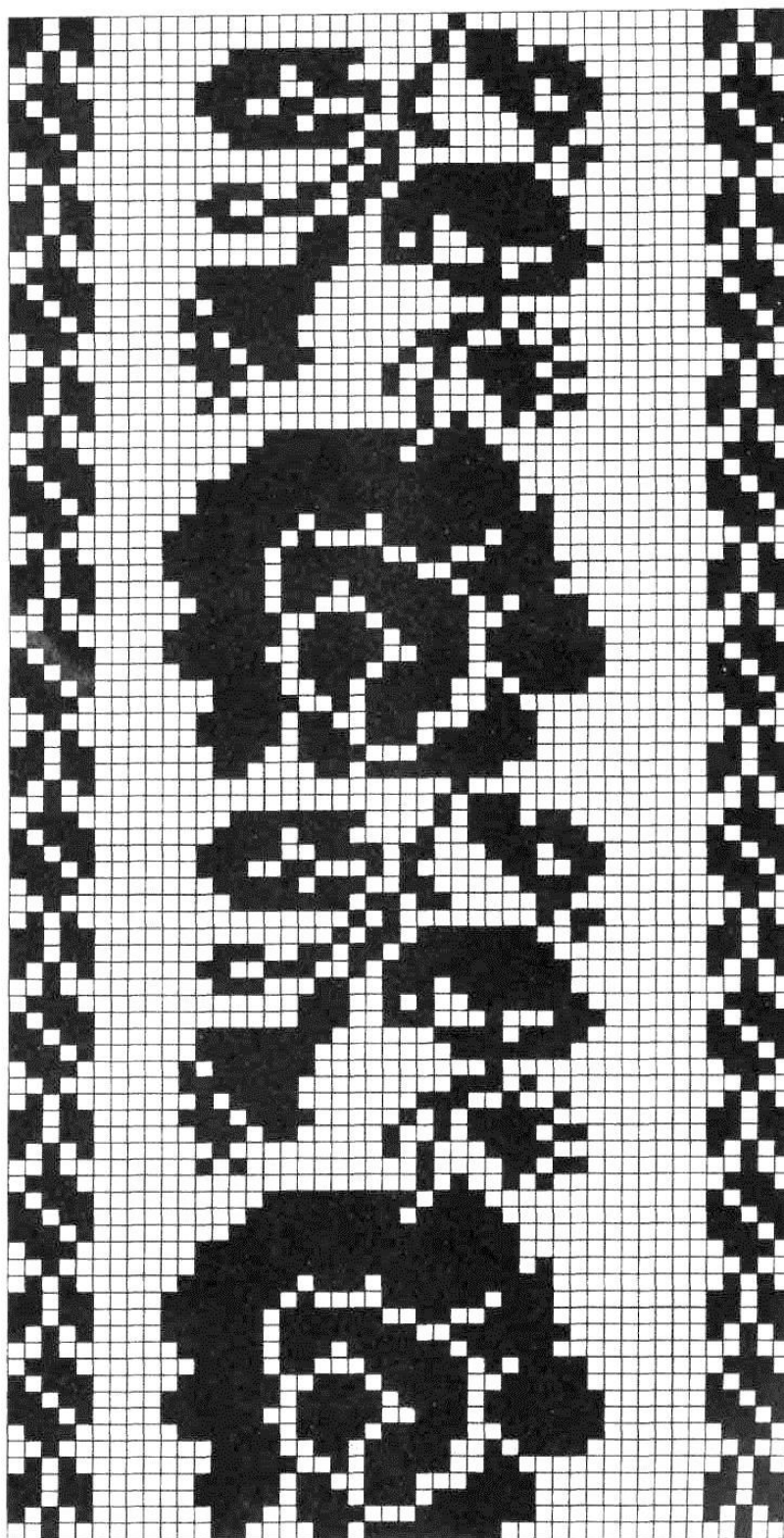

*Рисунок 265. Взір уставки жіночої сорочки. Кінець XIX ст.
Полотно. Нитки чорного кольору,
с. Сенча Лохвицького району Полтавської області.
Виконавець Прохно Улита Степанівна*

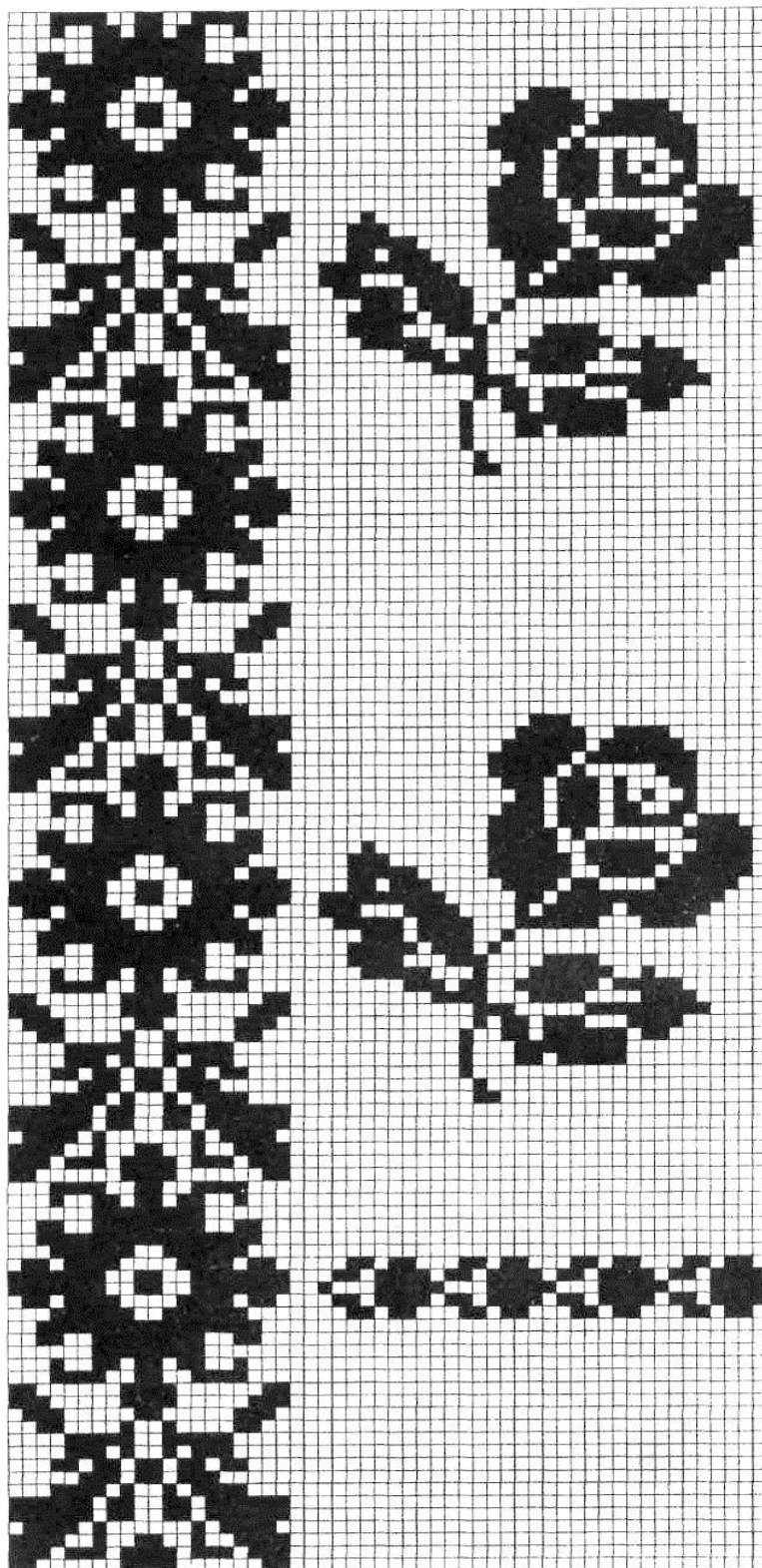

*Рисунок 266. Взір уставки жіночої сорочки. Кінець XIX ст.
Полотно. Нитки чорного кольору.
с. Сенча Лохвицького району Полтавської області.
Виконавець Прохно Улита Степанівна*

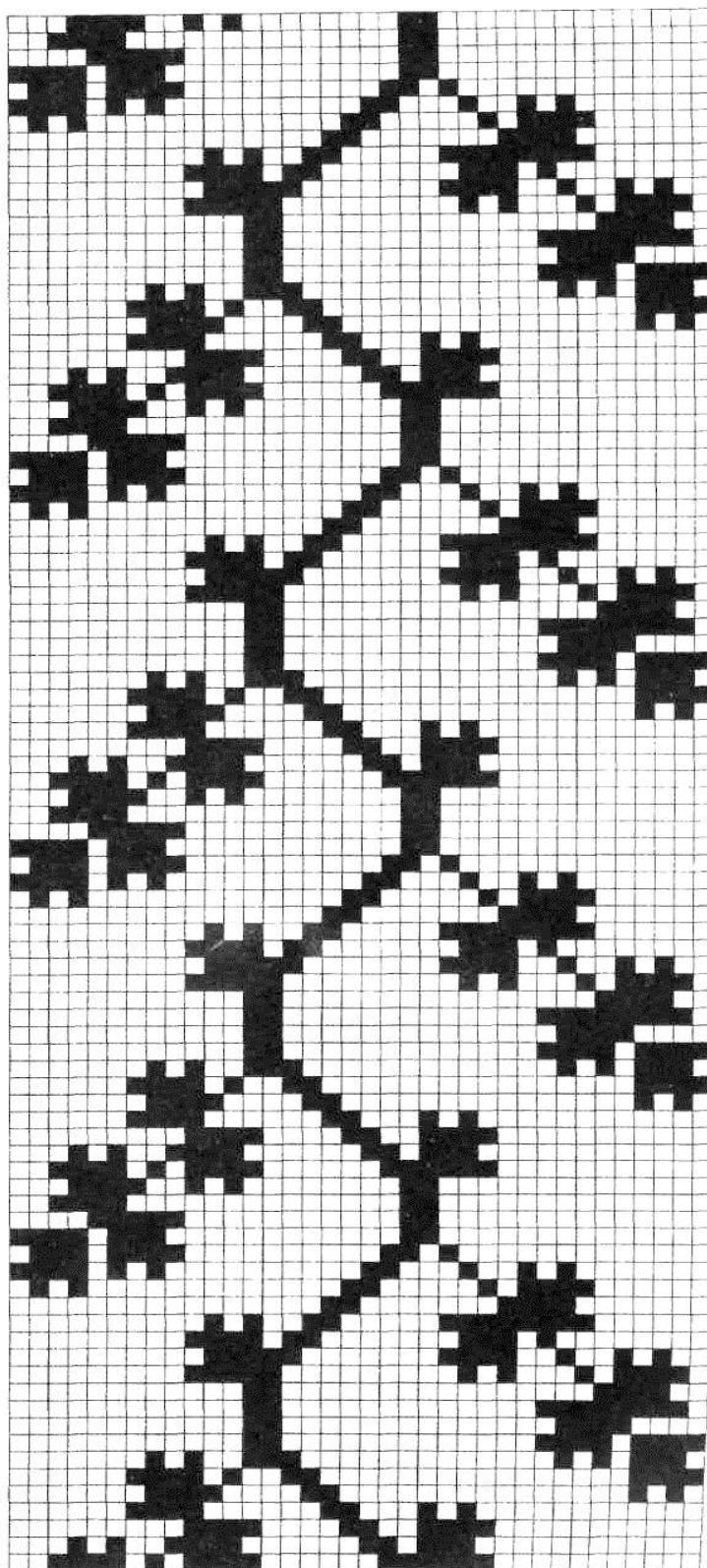

*Рисунок 267. Взір уставки жіночої сорочки. XX ст.
Полотно. Нитки чорного кольору.
Оржицький район Полтавської області*



*Рисунок 268. Фрагмент узору для рушника.
Полтавщина XX ст.*



*Рисунок 269. Взір для вишивання.
Полтавщина*



*Рисунок 270. Взір для вишивання.
Полтавщина*

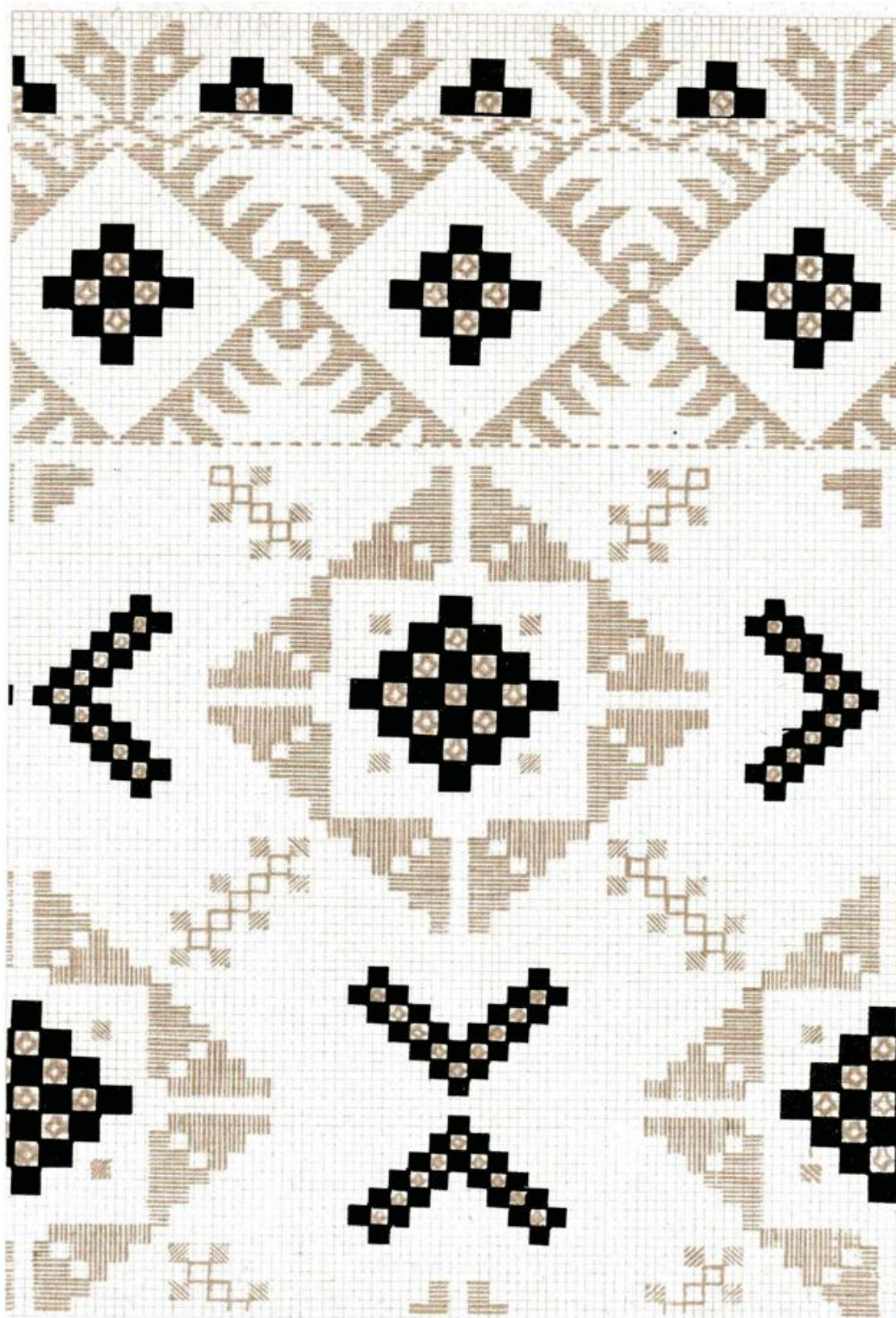

*Рисунок 271. Взір для вишивання.
Полтавщина*



*Рисунок 272. Взір для вишивання.
Полтавщина*

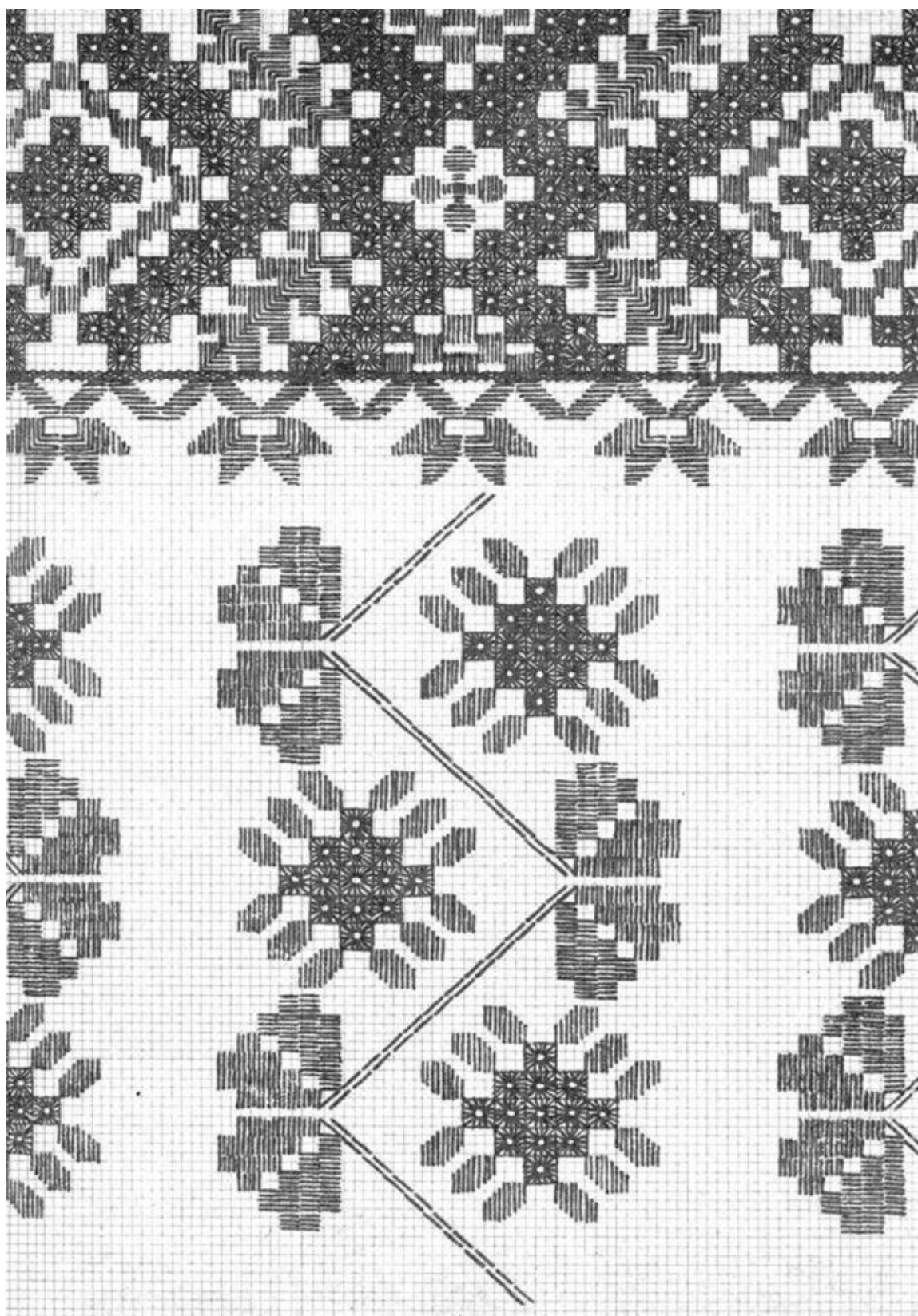

*Рисунок 273. Взір для вишивання.
Полтавщина*

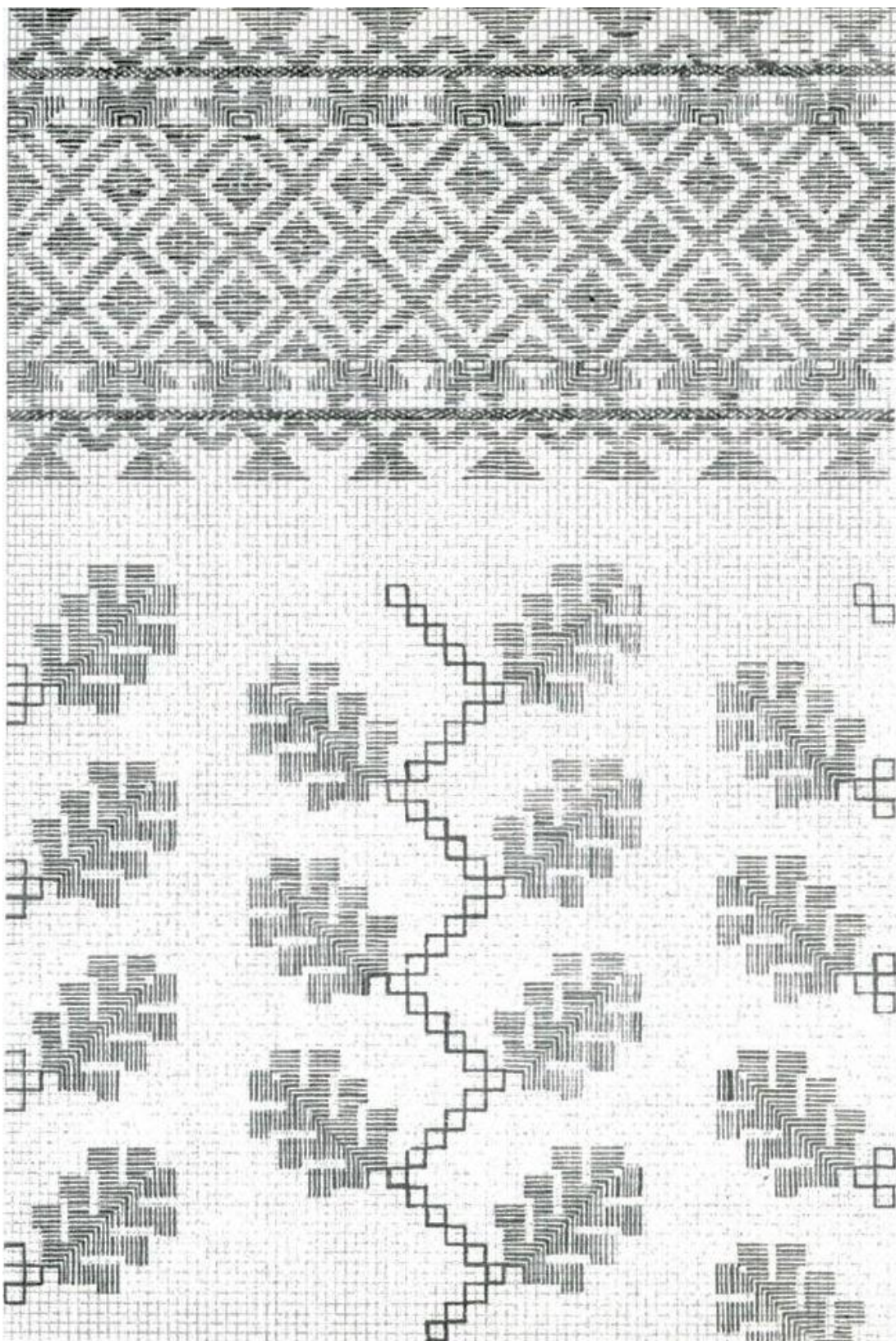

*Рисунок 274. Взір для вишивання.
Полтавщина*



*Рисунок 275. Взір для вишивання.
Полтавщина*

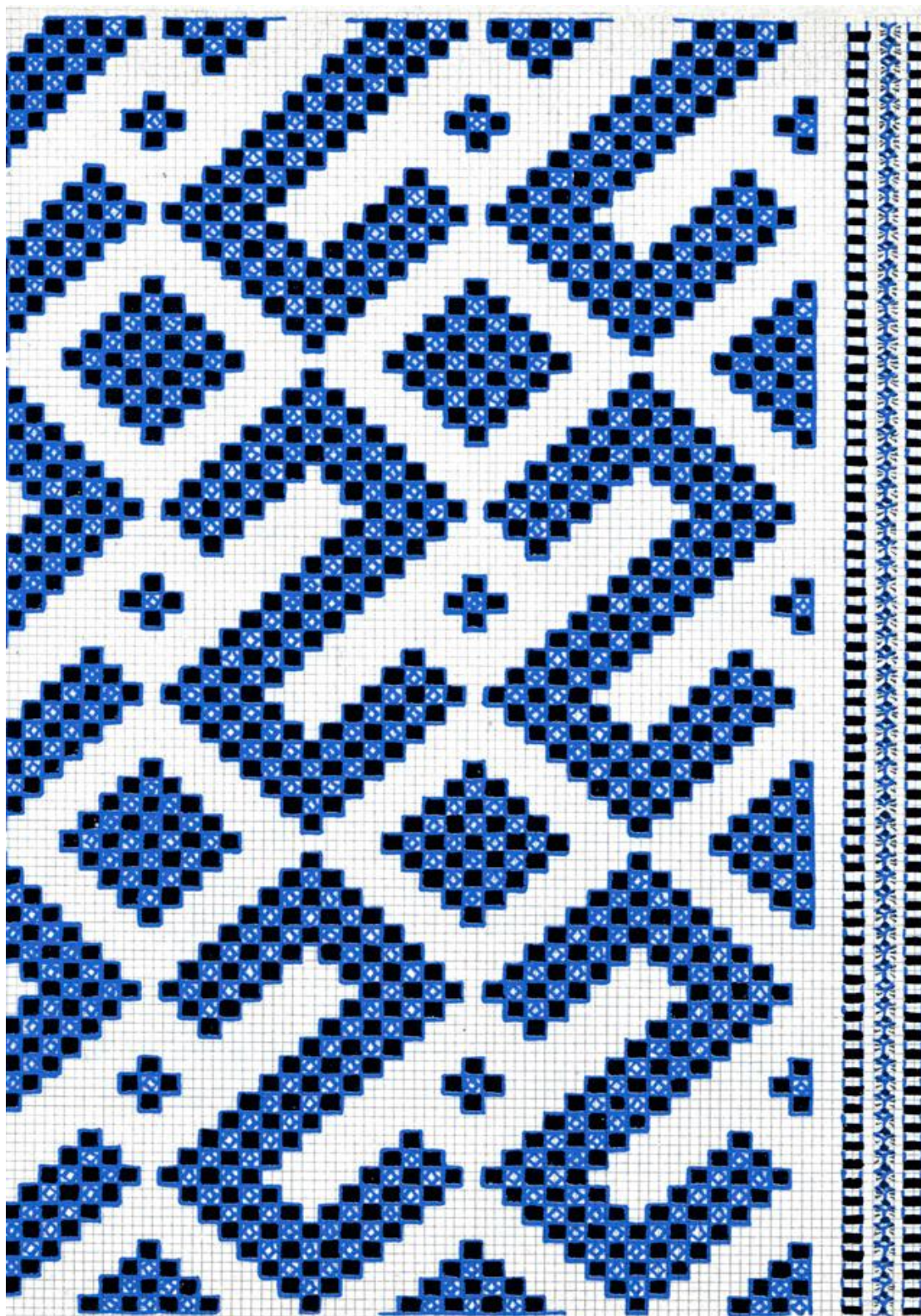

*Рисунок 276. Взір для вишивання.
Полтавщина*

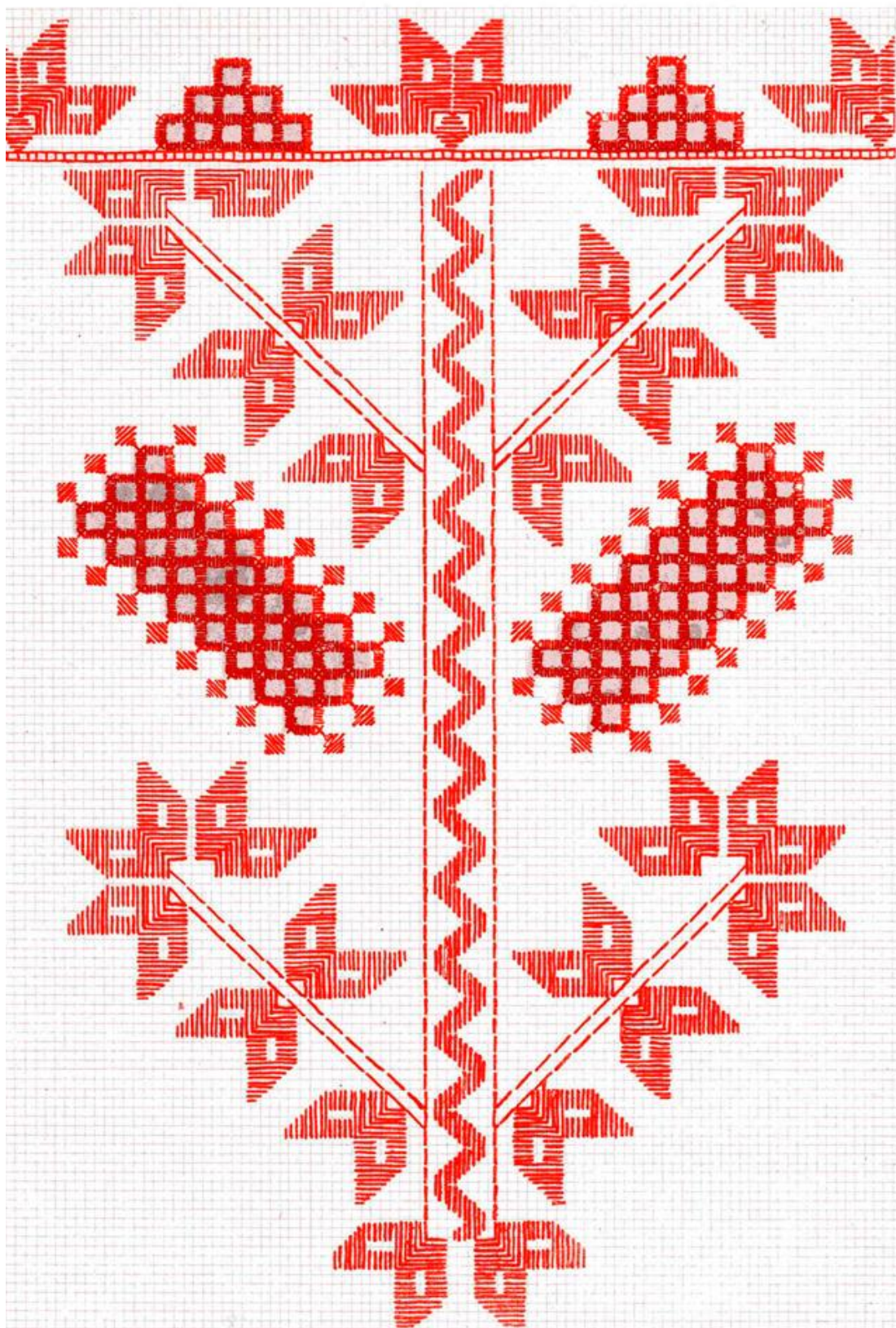

*Рисунок 277. Взір для вишивання.
Полтавщина*

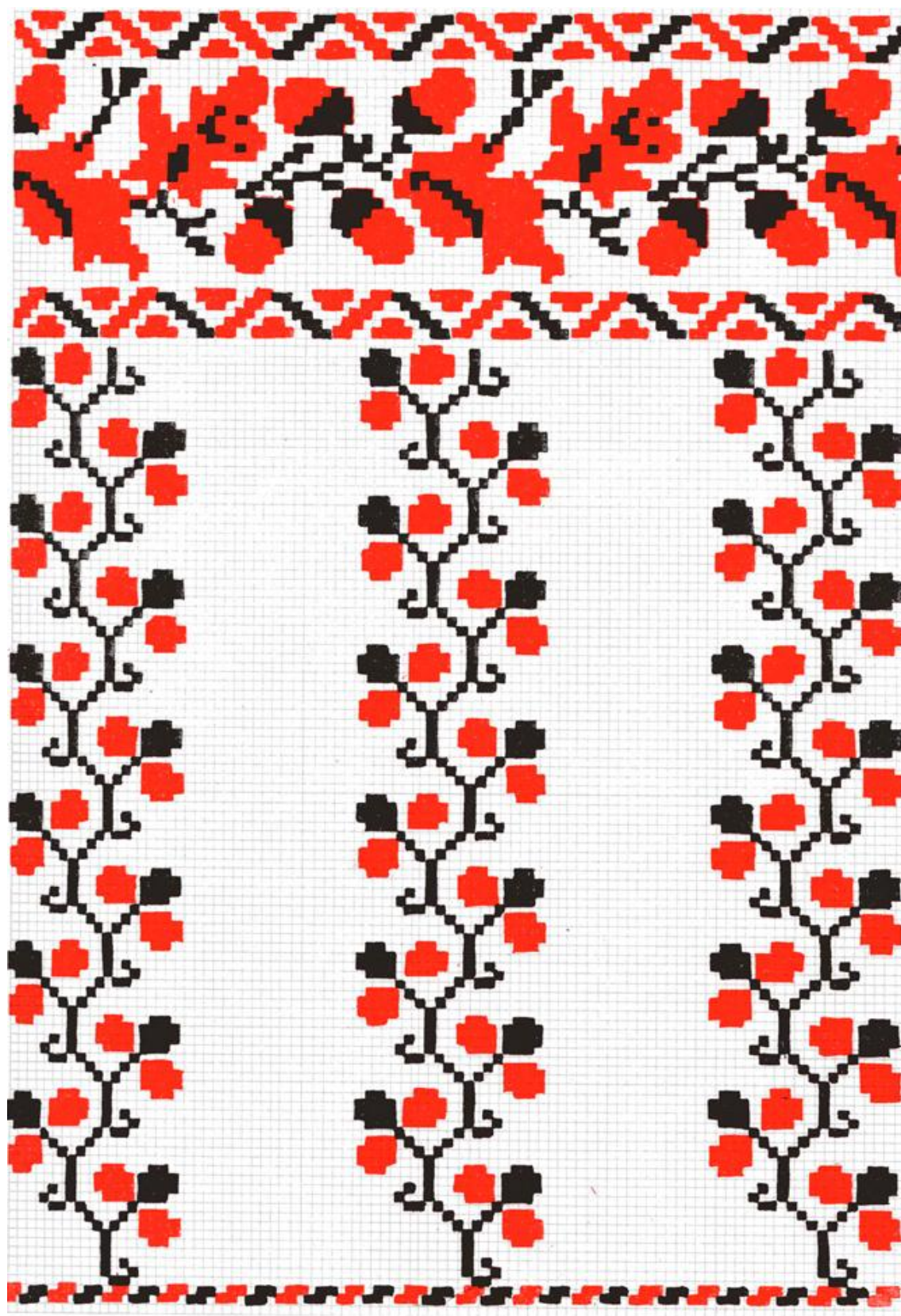

*Рисунок 278. Взір для вишивання.
Полтавщина*

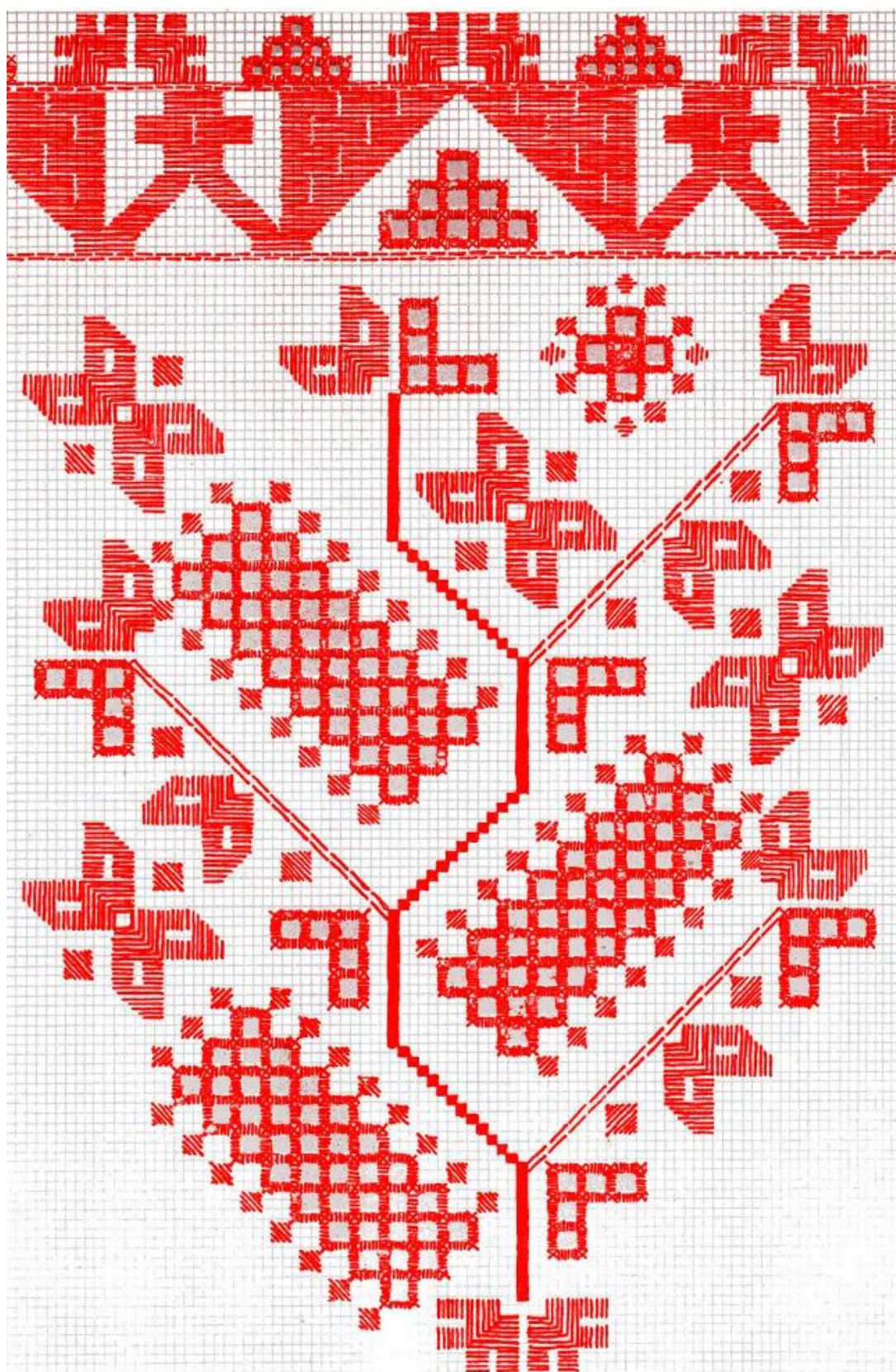

*Рисунок 279. Взір для вишивання.
Полтавщина*



*Рисунок 280. Рушник.
Робота Козинець Н.М.
с. Сенча Лохвицького району Полтавської області*



*Рисунок 281. Сорочка жіноча.
Робота Пінчук М.П.
с. Сенча Лохвицького району Полтавської області*



*Рисунок 282. Сорочка жіноча.
Робота Пінчук М.П.
с. Сенча Лохвицького району Полтавської області*



*Рисунок 283. Сорочка жіноча.
с. Вишневе Лохвицького району Полтавської області*



*Рисунок 284. Сорочка жіноча.
Робота Цись О.
с. Луценки Лохвицького району Полтавської області*



*Рисунок 285. Сорочка жіноча.
Лохвицький району Полтавської області*



*Рисунок 286. Сорочка жіноча.
с. Бербениці Лохвицького району Полтавської області*



*Рисунок 287. Сорочка жіноча.
Робота Фесенко Г.Д.
с. Сенча Лохвицького району Полтавської області*

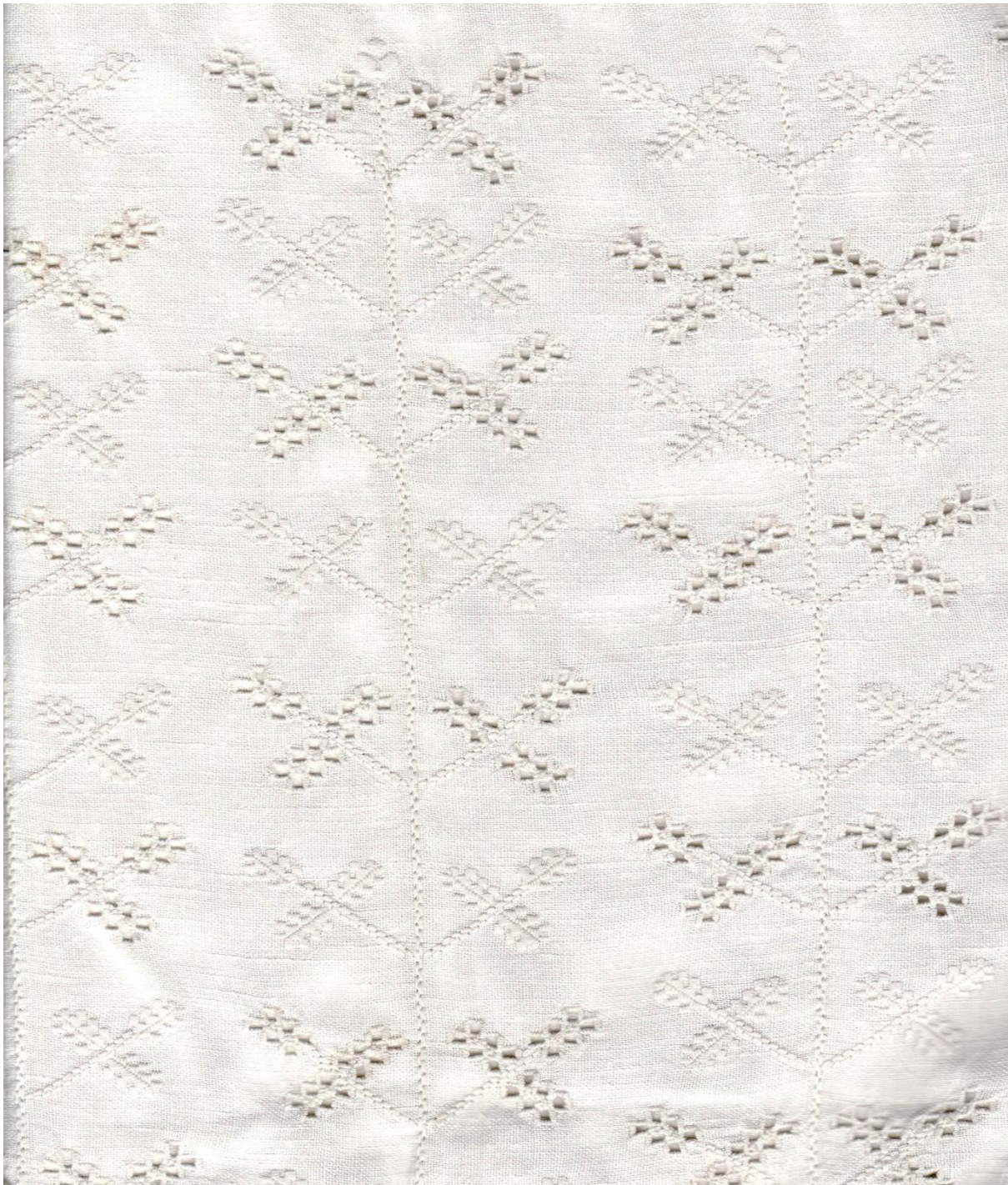

*Рисунок 288. Сорочка жіноча.
Робота Хоменко Ф.І.
м. Лохвиця Полтавської області*



*Рисунок 289. Сорочка жіноча.
Робота Хоменко Ф.І.
м. Лохвиця Полтавської області*



*Рисунок 290. Рушник.
Робота Хоменко М.І.
м. Лохвиця Полтавської області*



*Рисунок 291. Рушник.
м. Лохвиця Полтавської області*



*Рисунок 292. Рушник.
Робота Шевейко О.В.
м. Лохвиця Полтавської області*



*Рисунок 293. Сорочка жіноча.
Робота Гончар О.Ф.
с. Долинка Лохвицького району Полтавської області*



*Рисунок 294. Сорочка жіноча.
с. Яхники Лохвицького району Полтавської області*

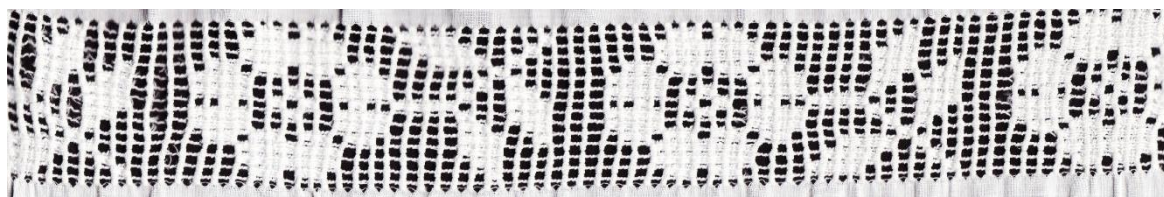
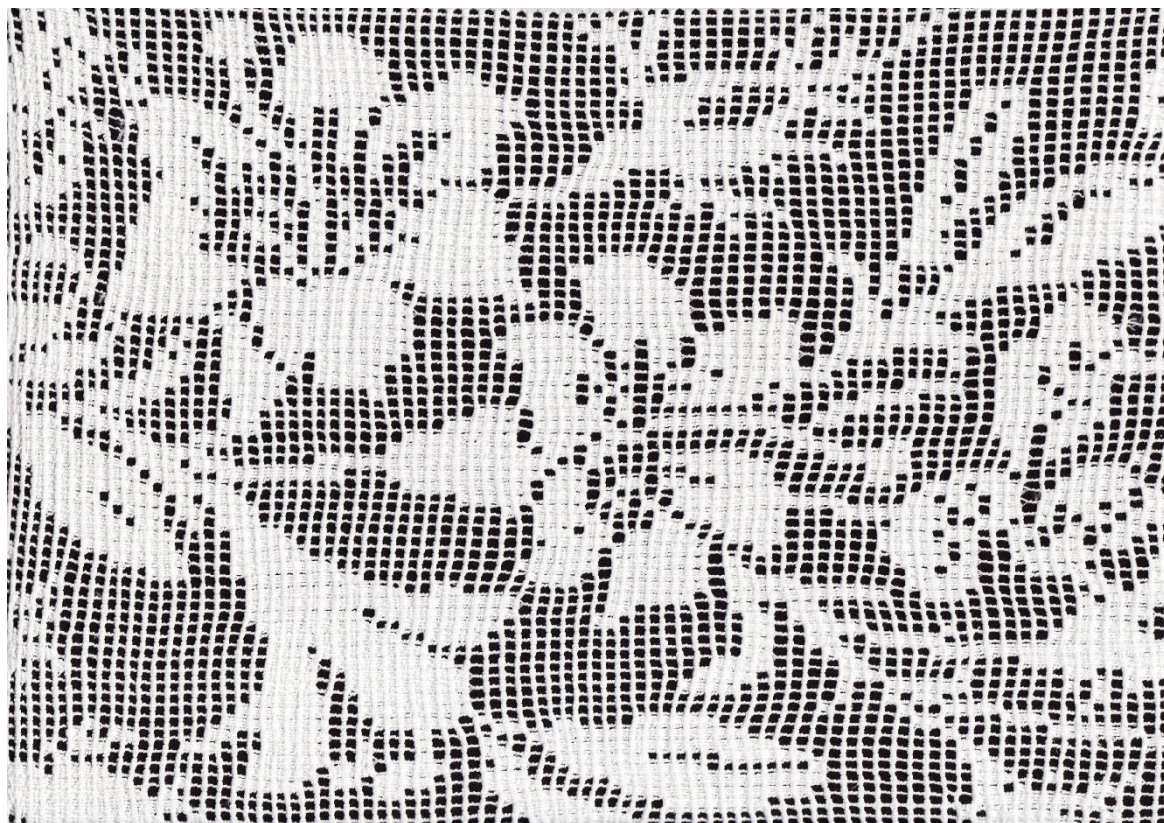
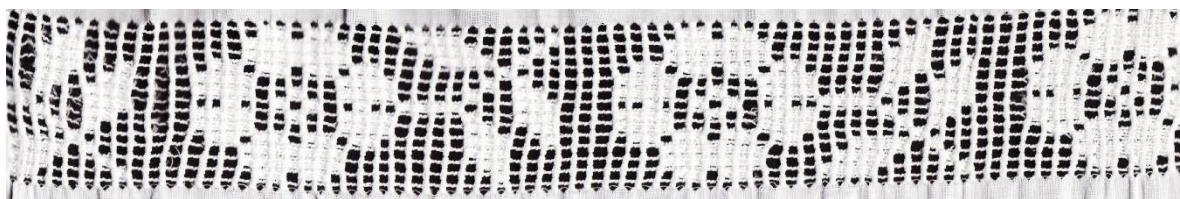

*Рисунок 295. Рушник.
Робота Большакової Д.П.
м. Лохвиця Полтавської області*

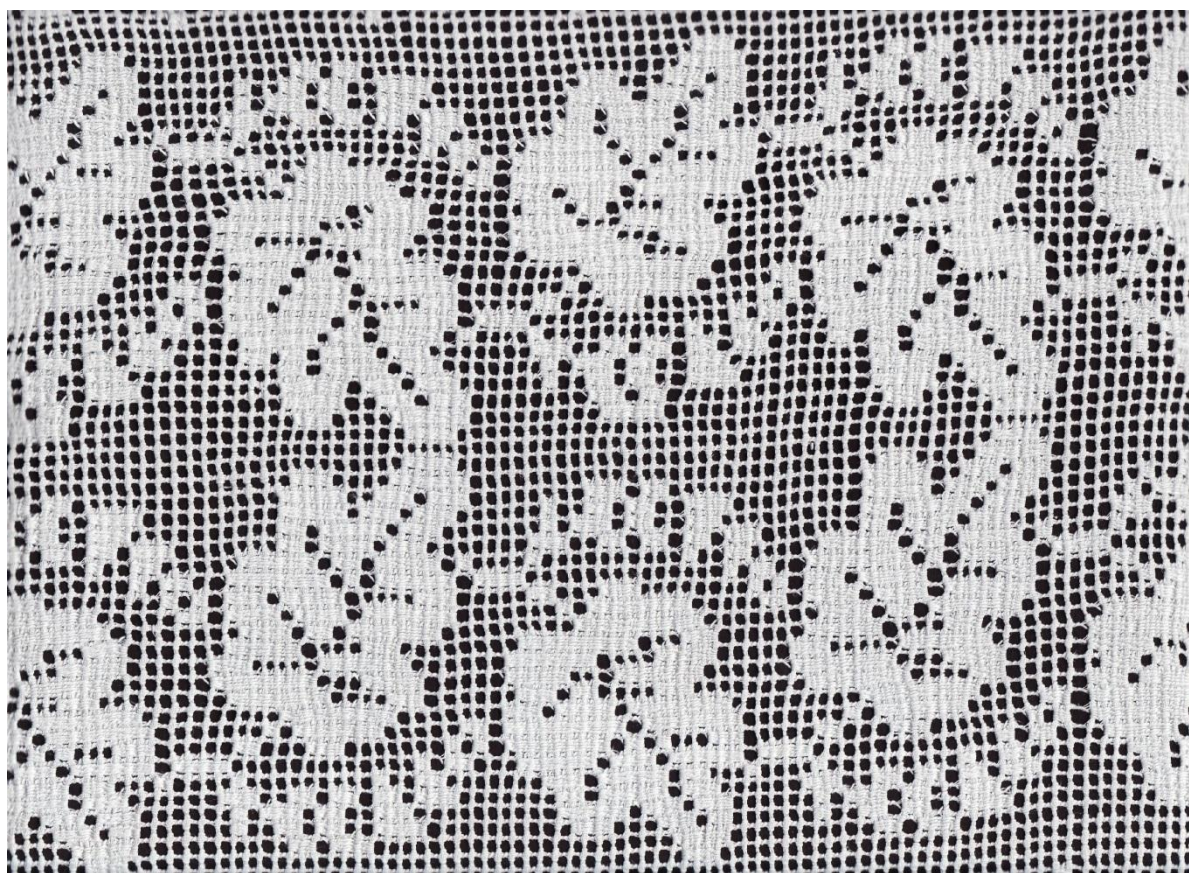

*Рисунок 296. Рушник.
с. Ковалі Чорнухинського району Полтавської області*



*Рисунок 297. Рушник.
х. Воля Лохвицького району.*



*Рисунок 298. Сорочка жіноча.
х. Воля Лохвицького району.*

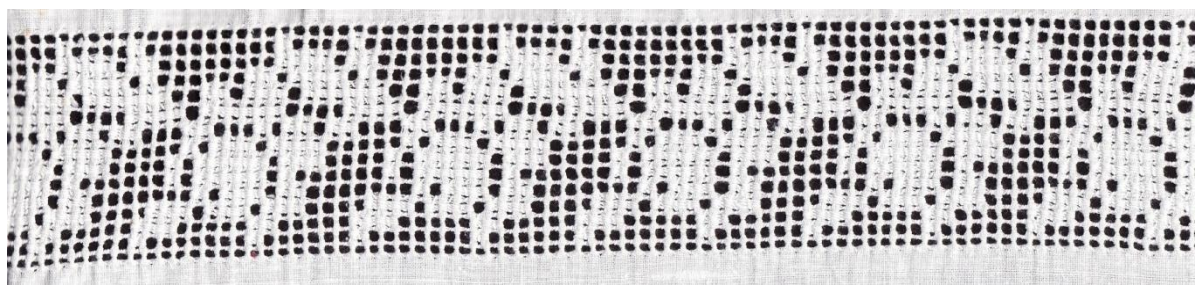
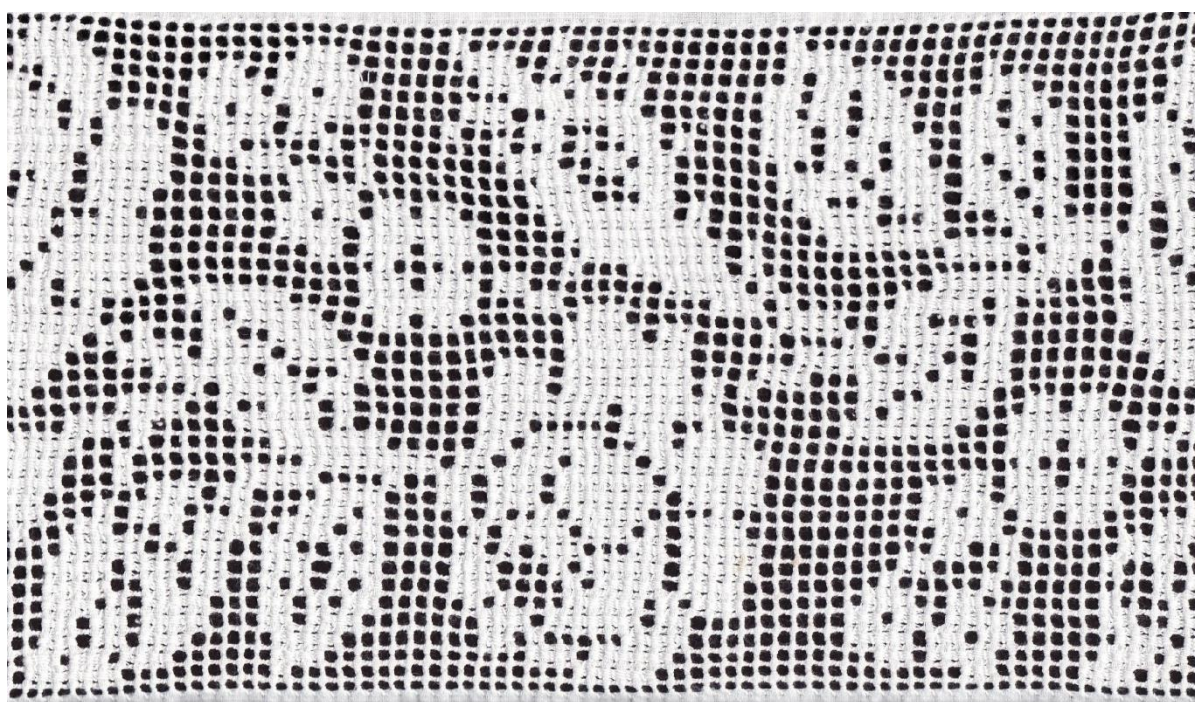
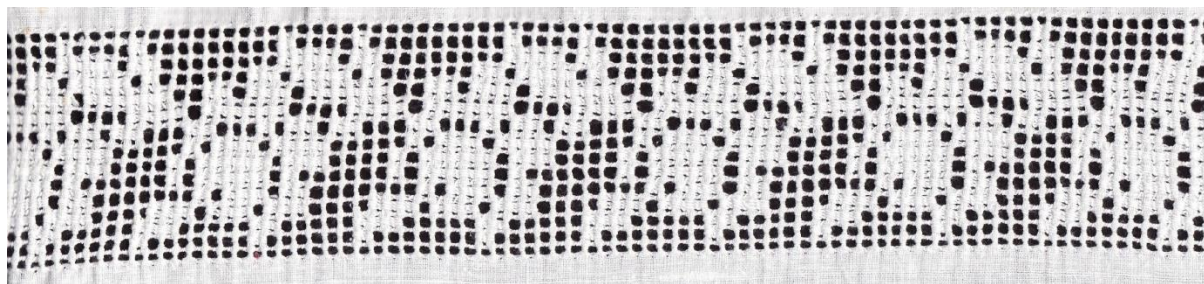

*Рисунок 299. Рушник.
Робота Большакової Д.П.
м. Лохвиця Полтавської області*

ТЛУМАЧНИЙ СЛОВНИК

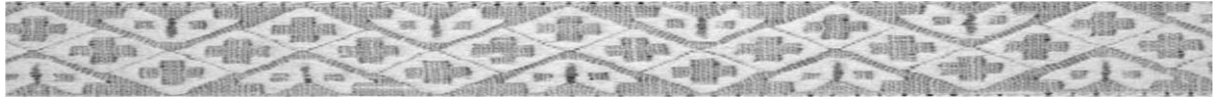

Aida – це загальна назва для тканин, що використовуються у вишивці хрестиком. Випускається у широкій колірній гаммі й буває різних рахунків (6, 8, 11, 14, 16, 18, 20, 22).

Акцент (лат. *accentus*) – виділення якого-небудь елемента виробу за рахунок конструктивних особливостей, кольорів, використання оздоблення і т. д.

Антропоморфний – людиноподібний.

Ансамбль (пер. з франц. *ensemble* - разом, відразу) – взаємна узгодженість, органічний взаємозв'язок, струнка єдність частин.

Аплікація – оздоблення у вигляді декоративних клаптиків матеріалу, пришитих або приклеєних за заданим рисунком. Аплікація на дитячому одязі буває тематичною: звірі, птахи, іграшки, квіти. Аплікацію настрочують на машині зигзагоподібною строчкою або обшивають петельним швом.

Асортимент – набір (підбір) або перелік товарів за видами, найменуваннями, призначенням, сортами і використаній сировині. Розрізняють виробничий і торговий асортимент.

Б

Бавовняна тканина – міцна і м'яка тканина, яка використовується для гладі, ришельє, хрестика.

Багет – гладка або профільована планка, призначена для виготовлення рам до вишитих картин.

Батист – тонка легка бавовняна або льняна тканина, з якої шиють білизну, блузи або сукні.

Безчисна мережка – різновид мережки; відмінна від чисної мережки у відсутності чисниць (залишених горизонтальних ниток тканини) (Полтавщина).

Біла гладь – вид вишивки; опуклі рельєфні шви з білих ниток з великими рядами стібків, доповнені ажурними сітками, вузликами і стягами.

Бінка (Binca) – тканина для вишивання з малим рахунком і, відповідно, великими блоками. Зазвичай використовується для навчання дітей вишиванню.

Бісер (бусра, бусер) – дрібні круглі або багатогранні кульки із скла, металу, пластмаси, кістки із наскрізними отворами для нанизування.

Бісер рублений (бісерна рубка) – короткі трубочки, іноді гранені, довжина яких дорівнює їх діаметру.

Бісерні прикраси:

а) гердани (басми, плесканки, коральки) – нагрудні прикраси, ажурні або суцільні смужки різної ширини;

б) комірці – шийні прикраси виготовлені у вигляді заокругленої ажурної сітки різної ширини;

в) кризи – круглі широкі коміри (Гуцульщина);

г) ланцюжки – вузенькі смужечки із бісеру, виконані геометричним або рослинним орнаментом;

д) силянки – шийні прикраси у вигляді ажурних або суцільних смужок різної ширини.

Бісероплетіння – галузь застосування бісеру для виготовлення гаманців, обгортки для записників, чохла для парасольок, футлярів для окулярів, коробок, ікон, картин, панно, шкатулок, іграшок, прикрас тощо.

Бортовка – лляна або напівлляна тканина полотняного переплетення, що використовується у пошитті верхнього одягу для прокладки в борти, коміри. Бортовка має підвищений опір проти дії розтягування.

В

Веретено – 1. Ручний інструмент для прядіння. 2. Дерев'яний круг токарного верстата на металевій основі.

Верстак (верстат) – спеціальний стіл з пристроями для кріплення оброблюваних ручним чи механічним способом різних предметів, матеріалів тощо.

Верхоплут (верхостьоб, верхоплутня, верхоплуття, верхошов) – шов, яким прикрашають сорочки, скатерки, серветки. В. може виконуватися як самостійний узор, може бути обвідкою до основного орнаменту.

Взир (взір, взор) – взірець, узор для вишивання (Гуцульщина, Лемківщина).

Вибійка (вибиванка, вибойка) – спідниця, виготовлена з вибиваної тканини (Львівщина).

Вигладжувати – вирівнювати стінки посуду гончарним ножиком.

Виколка – дерев'яне або металеве шило, яке використовується для утворення дірок у тканині при виконанні технік: солов'їні вічка, волове око, довбанка.

Виколювання (солов'їні вічка, викол) – різновид вишивальної техніки, яка утворює прозору ажурну мережу з отворів. В. оздоблюють рукави жіночих блуз, чоловічі сорочки.

Вирізування – різновид вишивальної техніки, використовується для оздоблення різноманітних виробів, уставок, рукавів і країв подолу жіночих сорочок тощо. Спочатку усі сторони квадратиків узору щільно обкидають гладдю і хрестиками. Хрестики вишиваються на нитках тканини, які не вирізуються. Далі всередині кожного квадратика вирізують усі нитки основи і піткання, завдяки чому на полотні утворюються квадратні отвори. Залишені нитки тканини навпроти хрестиків обкручуються різними способами. В. має назви: на чотири дірочки, косе з клинцями, орлове, рогатеньке. Поширене майже по всій Україні.

Вирізування з лиштвою – найбільш поширене поєднання технік вишивання.

Вишивання (галтування) – оздоблення швейних виробів шитвом, іноді із застосуванням бісеру, стеклярусу, сутажу, золотої нитки та інших прикрас, що виконується ручним або машинним способом. Види вишивання, як ручного, так і машинного, дуже різноманітні: гладь, гладь з мережкою, прорізна гладь, вишивання хрестом, вишивання з аплікацією, рішельє, вишивання сутажем.

Вишивка (вишивання) – 1. Різновид народного декоративного мистецтва; орнаментальне або сюжетне зображення на тканинах, шкірі, повсті, виконане різними ручними або машинними швами. Розрізняють вишивки: вовною, шовком, льоном, золотом, сріблом тощо. 2. Техніки оздоблення виробу стібками.

Вишивкарство – оздоблення тканин, виробів вишивальними нитками; галузь народного мистецтва та художнього виробництва.

Вишивка хрестом – техніка вишивання, при якій виконуються два перехресних діагональних стібки.

Вишивальні шви – шви, що застосовуються при вишиванні візерунка на тканини, трикотажі, шкірі і т. п., деталі виробу.

Вишиванка – розмовна назва традиційної української вишиваної сорочки. Багато варіацій дизайну вишивки було створено в XIX столітті. Зазвичай їх виготовляли із саморобного полотна, яке ткали на верстаті. Місцеві особливості знаходили відображення в орнаменті сорочки.

Вівсяночка – орнаментальний мотив у вишивках.

Вівсяночка – різновид мережки, подібна до шва гречка. В. виконують так само, як і гречку, тільки на трьох прутиках.

Відбілювання – вибілювання полотна, пряжі за допомогою зоління тощо.

Від кутюр (фр. haute couture - високе шиття) – швейне мистецтво на високому рівні.

Волого-теплова обробка (вто) виробів – обробка деталей або виробу в цілому за допомогою спеціального обладнання (преса, праски) з

використанням вологи, тепла і тиску. Цілі ВОГ – надати форму виробу, зафіксувати шви.

Волокно – протяжне гнучке і міцне тіло (нитка) з дуже малими поперечними розмірами (мікрон), обмеженої довжини (мм), придатне для виготовлення пряжі, ниток, текстильних виробів.

Волосяна тканина – спеціальна тканина полотняного переплетення, основні нитки якого складаються з бавовняної або лляної пряжі, а уткові – з кінського волосу, іноді з доданням бавовняної нитки. Волосяну тканину застосовують для бортової прокладки у пальтах, жакетах.

Водорозчинна канва – вид канви, нитки якої склеєні спеціальним водорозчинним клеєм. Використовується при вишивці хрестом на тканині, не призначеній для цього. Водорозчинна канва накладається на іншу тканину і вишивається малюнок, потім тканину зволожити (при цьому клей розчиняється) і нитки канви акуратно витягнути. Вишитий малюнок залишається на тканині.

Вуставка (уставка, вуставок) – 1. Вишита смуга, вставлена на плечах або рукавах жіночої сорочки (Бойківщина, Гуцульщина, Закарпаття, Полтавщина). 2. Вишивка на рукаві жіночої сорочки. Частина: поверхниці, черв'ячки, вуставки. Назви В.: баранячі ріжки, дубове листя, (Карпати); дубове листя, скосики, паучкове, клинці (Космач, Івано-Франківська обл.); кучеряве, квіткате, скринькове, качурове (Верховина, Івано-Франківської обл.).

Г

Гаптарство – 1. Художнє декорування тканини вишиванням золотом, сріблом; різновид промислу. 2. Ремесло гаптаря.

Гладь – вишивка прямими або косими стібками, що заповнюють повністю або частково візерунок за переведеним на тканину вільним контуром. Цією технікою вишивають геометричні та рослинні орнаменти, які заповнюють однотонними або різнокольоровими нитками. Різновиди Г.: полтавська, декоративна, качалкова (качалочка), пряма(лиштва), точна, коса, лічильна, прорізна, плетінка, колоскова, старокиївська, стеблова, художня.

Гладь уприкріп – різновид гладі, яка використовується для швидкого заповнення деталей великої площі одним кольором.

Гладь з настилом – двустороння гладь, яка виконується за попередньо прокладеним настилом з ниток більш товстих, ніж робочі, для надання вишивці об'єму. Гладдю з настилом вишивають стебла, квіти і листя.

Гладьовий валик – ряд щільно прилеглих один до одного паралельних стібків. Буває прямий і з нахилом. Щоб шов вийшов рівним, стібки потрібно укладати рівномірно, не занадто вільно і не дуже туго зтягуючи нитку.

Глухі шви – однобічні та двобічні вишивальні шви, виконуються, на відміну від наскрізних, по цілій тканині. Діляться на лічильні, побудовані за рахунком ниток тканини, залежні від її структури і вільно розташовані на її поверхні, частіше – попередньо нанесеному малюнку.

Гобеленова голка – це голка з тупим кінцем, який проходить між нитками тканини не пошкоджуючи їх, і досить великим вушком, в яке зручно вставляти нитки муліне. Використовується при вишивці хрестиком практично на всіх тканинах. Буває різних розмірів (найбільш часто використовувані – від 18 до 26, при цьому як і в рахунку тканини, чим більше номер, тим менше і тонше голка). Необхідно уважно підходити до вибору розміру, тому що дуже товста голка буде сильно розсовувати нитки полотна і тим самим псувати роботу, а надто тонка сприятиме кошлатінню нитки муліне.

Гобеленовий шов – метод зашивання фрагмента малюнка так, щоб не залишалось просвітів тканини. Шов виконується на тканині полотняного переплетення за рахунком її ниток.

Голка – загострений металевий стержень з вушком для вшилювання нитки, використовується для шиття.

Городки – плахтове закінчення або змережувальний шов у вигляді квадратиків.

Гречка (гречечка) – різновид мережки, в якій рапорт малюнка утворений на 3-х прутиках. Використовують для обвідки головних орнаментальних смуг. Основним елементом узору Г. є зигзаг, створений стовпчиками.

Гуцулка – чоловіча сорочка із стоячим коміром і вишивкою на грудях, з відкритим рукавом.

Д

Дизайн (від англ. *design* – проектувати, креслити, задумати) – художнє конструювання предметів, проектування естетичного вигляду виробів.

Дизайнер – художник-конструктор, фахівець з дизайну.

Довбанка (зерновий вивід) – різновид вишивальної техніки, яка утворює ажурну смугу за діагоналлю з дірочками, з яких утворюються геометричні фігури – трикутники, ромби. Техніка Д. подібна до виколювання (зерновий вивід); різниця лише в тому, що, спрямовуючи голку горизонтально і вертикально, набирають на неї дві нитки полотна.

Використовують у білій вишивці на чоловічих, жіночих сорочках разом з іншими швами (Поділля, Покуття, Полтавщина, Київщина, Буковина, Чернігівщина).

Е

Ексклюзивний – винятковий, особливий.

Етнічний – той, що належить до якогось народу, його культури, традицій.

Етностиль – сучасний стиль з використанням елементів національного костюму.

З

Закріпка (настил) – вертикальний стовпчик, вишитий через одну нитку підкання на трьох-п'яти нитках основи; висота закріпки залежить від ширини мережки.

Занизування (інші назви – напрутяганки, заволікання, підволікання) – техніка вишивки, характерною рисою якої є те, що вишивальна нитка простягається через всю довжину орнаменту, аналогічно шву «уперед голку». Повністю імітує узорне перебірне ткацтво. Особливість цієї техніки в тому, що узор вишивається справа наліво відразу всією шириною полотна і буде двостороннім (якщо з одного боку він виходить червоним, то з другого – білим). Узори, вишиті занизуванням, строго геометричні.

Зборки – дрібні складки, що оздоблюються вишивкою.

Зерновий вивід (зерновий вивод) – 1. Шов, який утворюється шляхом подвійного затягування ниткою сторін квадрата, побудованого не менше ніж на трьох нитках тканини. Використовують для вишивання жіночих та чоловічих сорочок у поєднанні з іншими швами.

Змережування зубцями – шов. Під час вишивання зубців довжину стібків поступово збільшують на одну горизонтальну нитку. Вишивається зліва направо, різними кольорами. Часто відрізок 5 см завдовжки змережують одним кольором, наступні 5 см – другим тощо. Поширена ця техніка на Середній Наддніпрянщині; змережування гладьовими зубцями.

Змережування плахтовим швом – шов, який застосовують для скріплення окремих частин тканини одягу тощо; нагадує зубці, що розташовані один навпроти одного. Це змережування виконується зліва направо. Стібки кладуться то на верхній, то на нижній рубець, притягуючи кожен стібко петлею. При цьому слідкують, щоб утворювались зубці правильної форми й однакової величини.

Зубці – елементи декоративного оздоблення вирізу горловини сорочки тощо.

Зубцювання – шов, який застосовують для оброблення рукавів, манжетів, комірів-стойок сорочок тощо. Існує кілька видів.

К

Канітель (від фр. *Cannetille*) – тонка металева (зазвичай золота або срібна) нитка у вигляді гвинтової спіралі. У сучасних святкових тканинах найчастіше використовують плоскі розрізні нитки з алюмінієвої фольги, наприклад, люрекс.

Карта кольорів муліне – таблиця в якій нитки муліне представлені назвою, колірною картинкою і певним номером. Існують зведені таблиці муліне, в яких зведені номери, закріплені за кожним кольором різними виробниками.

Каунт (від англ. *count* – номер) – цифри після назви канви, що показують кількість «квадратиків» або ниток на один дюйм (2.54 см). Щоб зрозуміти, скільки «квадратиків» або ниток буде в 10 см, потрібно номер канви розділити на 2.54 і помножити на 10. Чим більше номер канви, тим дрібніше клітини, тим щільніше сам матеріал.

Канва – це трафарет або основа для вишивання, яка використовується для виготовлення, як окремих виробів, так і для прикраси одягу, рушників та інших речей. Це не тканина для вишивки, а основа. Вона може по закінченню вишивки видалятися.

Качалочка – поздовжній або поперечний настил, виконаний паралельними стібками однакового розміру.

Кептар – хутряна безрукавка населення Карпат та Прикарпаття. Має значну локальну варіативність щодо довжини та прийомів оформлення.

Керсетка – нагрудний жіночий одяг; різновид безрукавки, що складалася з ліфа та поширеної від талії нижньої частини, з вусами або без них (сер. ХІХ ст.).

Китиці – сформоване пасмо вишивальних ниток на кінці шнурка, яким зав'язується комір.

Кілковий рушник – декоративний рушник, який вішали на кілок в хаті.

Кісник (упліти) – 1. Вузькі стрічки, які вплітали дівчата в косу. 2. Косоплітка, стрічка, вплетена в косу (Полтавщина). 3. Прикраси у дівчат, вплетені в коси на зразок стрічки – смужки тканини або намиста.

Колекція (від лат. *collectio* – збирання) – серія моделей одягу різного призначення, побудована на основі єдиного образного вирішення, стилю, конструкції і структури матеріалів. К. може охоплювати весь асортимент одягу або вироби тільки одного сезону.

Колірна гармонія – це узгодженість у поєднанні кольорів, їх основні властивості та взаємодія між собою.

Кожух – зимовий одяг з овечих шкір хутром усередину. В різних місцевостях України мав особливості крою, пропорцій, кольору,

оздоблення. К. прикрашали вишивкою, аплікацією з кольорової шкіри, нашивками з яскравих плетених шнурів, китичками з різнокольорових вовняних ниток тощо.

Коса гладь – шов, у якому стібки розташовані за діагоналлю, один біля одного і лягають похило, умовно під кутом 45° до ниток основи і піткання тканини.

Кривулька (кривуля) – орнаментальний мотив у тканих виробках, вишивках.

Кросна – простий верстат ткацький у вигляді чотирикутної рами для ткання килимів, решет, сит і кошиків. Різновиди К. кросна на сохах, кросна до ослона, кросна під широке полотно, кросна прості тощо.

Кросонки – невеликий верстат для ткання сит (Полтавщина).

Крій одягу (виробу) – назва деталей та їх частин, отриманих в результаті розкрою матеріалів.

Куряча шкірка – стягувальна вишивальна техніка; використовують для закінчення низу рукава, горловини жіночої сорочки. В процесі виконання даної техніки, зигзагоподібні стібки кладуться впоперек манжета, стягуючи кожен ряд окремо (Наддніпрянина).

Курячий брід – шов, який здебільшого використовується в поєднанні з техніками лиштва, вирізування, солов'їні вічка. К.Б. може бути подвійним, потрійним, для чого поряд з першим стібком у той же спосіб виводиться другий, третій. У результаті утворюються геометричні елементи, площі яких заповнюють різними техніками – гладь, кручений шов, вирізування (Полісся); використовують переважно в білій вишивці.

Кутюр'є (франц. *couture* – кравець, закрійник) – кравець-художник, художник-модельєр – творець високої моди костюма.

Л

Лелітки – маленькі плоскі блискучі кружечки або пластинки різної форми, що мають отвори і можуть бути виготовлені із металу, скла, слюди, синтетичних матеріалів.

Лиштва (лиштовка, лишва) – 1. Вишивка у вигляді прямої гладі. 2. Планка на прорізі вікна або дверей; наличник. 3. Поздовжній брусок стулчастого вікна. 4. Прикрашена різьбою дошка, яку підшивають під випуск даху або під верхню планку дерев'яного наличника.

Лічильний хрестик – метод відрахування хрестиків при вишивці. Використовується при наявності схеми вишивки, за якою спочатку відраховуються хрестики одного кольору, потім таку ж кількість хрестиків переноситься на тканину, і розташовується в тому ж порядку, що і на схемі.

Лучка (витаганий верхоплут) – мережка, яка полягає у виконанні нижнього і верхнього прутика. Середня частина заповнюється настилем з лівого боку до правого. Л. виконується у два прийоми. Настил виконують на двох прутиках. Центральну частину самої Л. звичайно виконують кольоровими нитками.

Ляхівка багаторядна – мережка, в якій кожен наступний ряд відносно попереднього, виконується в шаховому порядку і через чисницю.

Льон (ленок) – льняне волокно на різних стадіях обробки.

Люрекс – металеві плоскі нитки.

М

Манжета – суцільнокроєна або пришивна деталь з основного або оздоблювального матеріалу, яка призначається для прикрашання низу рукава або брюк. У чоловічих сорочках манжета може бути пристібною.

Манишка – пришивна або пристібна вставка, нагрудник до жіночої сукні, чоловічої сорочки, жакета та ін., виготовлена з тканини, мережива. Манишка є одним із засобів художнього оформлення одягу.

Маніжка (манишка) – вишивка на пазусі чоловічої і жіночої сорочок (Полтавщина, Полісся).

Меланж – нитка, в якій колір плавно перетікає з одного в інший. При забарвленні нитки колір використовується тільки один, але по всій довжині варіюється його інтенсивність, від світлого до темного.

Мережання – оздоблення тканини, одягу мережками.

Мережка – 1. Різновид узору на полотні, прорізаний квадратами та обшитий білими або кольоровими нитками. 2. Ажурний узор.

Мерсеризація – процес, в ході якого нитка піддається спеціальній обробці концентрованим розчином гідрат оксиду натрію з метою надання їй блиску, підвищення здатності забарвлюватися і збільшення міцності.

Металік – металізовані нитки для вишивання і рукоділля, надають вишивці особливу красу і виразність. Особливою популярністю серед вишивальниць і дизайнерів користуються металізовані нитки Gamma.

Мішквина – тканина з рідкою структурою. Використовується рідше інших видів тканин.

Модельєр (фр. *modeleur*) – фахівець з виготовлення моделей, зразкових екземплярів виробів.

Модель (від лат. *modulus* – міра, образ, норма) – зразок, який слугує еталоном для серійного відтворення одягу, взуття, головних уборів і т.п.

Моделювання одягу – творчий процес створення нової моделі з урахуванням її призначення та навколишнього середовища, властивостей матеріалів, зовнішнього вигляду людини. У моделюванні предметів одягу об'єктами розробок є: форма і силует виробу, його крій, вибір матеріалів,

способи формоутворення, композиція елементів, колірне рішення.

Монтування – процес складання вишитого виробу у купон.

Монохромна вишивка – вишивка однокольорового предмета або сюжету, намальованого за допомогою різних відтінків однієї фарби.

Муліне (від фр. Moulinet) – з'явилися вони завдяки компанії DMC, яка наприкінці XIX століття запатентувала новий вид бавовняних, що не линяють ниток для вишивання, давши їм назву муліне. Пізніше й інші компанії стали називати нитки для вишивання саме цим терміном; муленка (Гуцульщина).

Н

Набірування – поширене як різновид лічильної прямої гладі. Цим швом виконують геометричні узори. Нитки – найрізноманітніші: білі, червоні, чорні, жовті, сині. Техніка «набірування» досить проста: довжина кожного стібка в узорі дорівнює парній кількості ниток тканини – 4, 6, 8, 10. Кожний наступний стібок починають від середини попереднього й на одну нитку вище чи нижче.

Настилування – це точна вишивка, краса якої полягає в бездоганному ритмі рисунка, в чіткості виконання. Настилування виконується паралельними стібками, розділеними однією ниткою. Для більшого контрасту вишивальну нитку беруть сіру, невідбілену або ж підфарбовану в попелясто-синюватий колір.

Накладна канва – канва, яка нашивається на тканину і висмикується після роботи.

Намистинки – кульки різних розмірів частіше правильної круглої форми з наскрізними отворами.

Намітка (наміт, наметка, сповивало, завивало, завій, плат, убрус) – 1. Найдавніший головний убір заміжніх жінок у вигляді довгого рушника з тканим або вишитим орнаментом по боках (забори); носили у поєднанні з іншими головними уборами.

Наперсток (наперсник) – ковпачок, який накладають на палець під час шиття для захисту від проколювання голкою.

Напівхрестик – техніка вишивання, яка використовується як самостійний шов для заповнення фону, для створення простору в картині, для позначення тіні предмета.

Народна вишивка – особливе явище художньої культури народу.

Національний одяг – побутовий одяг, що відображає специфіку і характерні особливості національної культури і побуту народу.

Неповні стібки – загальна назва для стібків $1/4$, $1/2$, $3/4$, які використовуються для додання більш природного вигляду вишитій картині. Стібок $1/2$ зазвичай позначається окремим символом в ключі, а

стібки 1/4 і 3/4 – більш дрібним значком порівняно з позначенням повного стібка.

Низь – назва шва походить від прийому вишивання. Вишивається низь з низу, з виворітного боку. Лицьовий бік візерунка – це виворіт вишивки. Низько виконують геометричні орнаменти чорними або червоними нитками.

Нитки швейні – пряжа в кілька складень або комплексні нитки певного скручення, що використовуються для з'єднання або оздоблення деталей швейних виробів. Розрізняють швейні нитки правого і лівого кручення.

О

Обиденний (рушник) – Р., який ткали за один день, внаслідок чого він набував магичної сили; використовували як захист від злих сил.

Обметування (обкидання) – прийом у шитві; прошивання по краях стібками (швами, петлями тощо).

Обшивка – деталь швейних виробів для обробки зрізів.

Однобічні шви – глухі і вільні вишивальні шви, що утворюють малюнок на лицьовій стороні тканини.

Орнамент (в перекладі з латинської означає «прикрашати») – графічна чи живописна прикраса, створена з ритмічно поєднаних елементів геометричної або рослинної форми. Орнаментом може бути прикрашена вся поверхня виробу або будь-яка його частина.

Орнаментальні мотиви – мотиви у вишивках: барани, безконечник, баранячі роги (баранчики), віконця, волове око, виноград, вітряки, вуж, заячі зуби, гребінчики, рожі, сосонка, хрести, чорнобривці, бесаги, голуби, зозулька, ластівки, лемеші, кривоніг, кудрявці, сокирки, терен, хвильки, праники, семиріг, собачки, сови (Поділля); гребінці, ключі, гарбузове листя, берізка, ламане дерево, оленячі роги, шовковиця, ляльки, овесик, бджілка, хміль, барвінок, мушки, терен, жучки, оленяча голова, ляльки (або п'яні баби), конячі голови, жабки, тюльпани, пави, порічка, троянда, човник, овесик, дзвоники, гілка, березові бруньки, хмелик, павучок, ружа (Полтавщина).

Основа – 1. Ткацька основа в кроснах, подовжні нитки в тканині, а також пряжа для них. 2. Знята з оснівниці пряжа; уснова, снова.

П

П'яльці (п'яльця, кросна) – пристрій для рукоділля у вигляді рамки, на якій закріплюється розтягнута тканина. П. Бувають двох типів: круглі та квадратні.

Пазуха – 1. Розріз в сорочці; розпах (Полісся). 2. Вишиття біля розрізу сорочки.

Пасмо – пучок з шести ниточок муліне.

Паспарту (фр. Passe-partout) – шматок картону або паперу з вирізаним в його середині чотирикутним, овальним або круглим отвором, рід рамки, в яку вставляють вишивку.

Петельний шов – в основі петельних швів лежить простий ланцюжок. Його можна виконувати з різними варіаціями товстої або тонкої нитки. Всі шви цієї групи складаються з петель, закріплених короткими стібками. Їх використовують як для вишивки контурів, так і для заповнення внутрішньої частини візерунка. При заповненні внутрішнього простору вишивають ряди ланцюжків в однаковому напрямку.

Петля – спосіб закріплення нитки на початку вишивки, який використовується для того, щоб уникнути утворення вузликів. Зручніше використовувати, коли в голку вставлено парна кількість ниток.

Перфорований папір – папір з отворами, що нагадує тканину Aida – використовується в якості основи для вишивки хрестиком замість тканини. 54 клітинки в 10 см – це звичайний розмір для такого паперу. Для вишивки краще використовувати три нитки муліне. Необхідно досить обережно поводитися з нею – може порватися. Використання цього паперу цілком доречно, наприклад, при вишивці книжкових закладок або новорічних прикрас.

Піткання (утік, уток) – сукупність поперечних ниток тканини, які перетинаючись з повздовжніми (основою), утворюють переплетіння.

Пішва – 1. Різновид шва (Полтавщина). 2. Наволочки (Покуття).

Плахта – традиційна жіночий святковий одяг: рід спідниці або фартуха з двох полотнищ вовняної візерункової тканини.

Пластикова канва – канва, що застосовується в якості основи для вишивки, її не потрібно видаляти після вишивки.

Полотняне – гладке ткацьке переплетення, в якому кожна основа нитка переплітається з кожною утоковою через одну нитку. Полотняне ткацьке переплетення забезпечує найбільшу злітність структури і найбільшу її міцність. П. т. п. має одноманітну гладку поверхню, однакову на лицьовому і виворітному боках тканини.

Полотно (linen) – це тканина для вишивки, виготовлена з льону, конопель. Нитки, з яких виготовлена тканина можуть бути нерівномірної товщини, але це не настільки помітно на готовій роботі. Зате вишивка на полотні виглядає дуже благородно. Вишивати потрібно через дві нитки полотна.

Полтавська гладь – різновид вишивальної техніки, яка відома з часів Київської Русі. Вишивку П.Г. часом обводять стебнівкою того самого кольору; нагадує шов в прикріп.

Починок – пряжа, намотана на веретено, або кількість цієї пряжі, знятої з веретена.

Прорізна гладь – наскрізна вишивка, для якої характерні проколоти або прорізані в тканині отвори різної форми і розміру, обшиті гладьовим валиком або петельним швом.

Прутик (прутики, прут) – 1. Різновид мережки. П. шуються при утворенні рубця на білизні, по краях рушників, сорочок тощо. 2. Складова частина мережки.

Прядіння – отримання ниток із вовни або з рослинного волокна шляхом скручування і утворення безперервної нитки.

Пряжа – довга тонка нитка із зсуканих коротких волокон (льону, конопель, вовни тощо), яку одержують при прядінні.

Пухлики – стягувальна техніка; застосовується при з'єднанні уставки з рукавом, а також при оздобленні низу рукава і краю горловини. Поділяються на однорядні і багаторядні.

Р

Рапорт (фр. rapport, від rapports – приносити назад) – повторювана частина малюнка (візерунка) або переплетення на тканині, трикотажі, вишивці і т.п. Порядок переплетення ниток повторюється як по ширині, так і по довжині тканини в кожному наступному рапорті.

Ретязь (ретязок, неправильний хрестик, плетінка, оксамитовий шов) – різновид хрестикової техніки; за виконанням Р. буває позовжній і поперечний. Відмінність спостерігається з вивороту тканини. Стібки наносяться зліва направо, починаючи від першого хрестика; використовують як обвідку до орнаментів з обох боків, виконаних лиштвою, виколюванням, вирізуванням, мережкою. В західних областях України має назву плетінка.

Рукав – деталь одягу, що покриває руку або частину руки; може бути різної довжини і конструкції.

Рушник – 1. Тканий виріб для витирання обличчя, тіла, посуду тощо. 2. Шматок декоративної тканини з тканим або вишитим орнаментом; використовується для оздоблення житла, в українських обрядах тощо. Побутовують різноманітні назви Р.: божник, божниковий, буденний, бурунчук, великодник, вибійчаний, вирізуваний, вишиваний, вінчальний (весільний), вазовий, втиральник, гайтка (загортка), для хвороби, жалобний, завіска, застольний, іконний, калінкоревий (крамний), кілковий, кілочковий, ключевий, королівський (королевецький), кумачевий, мальований, мережаний, набиваний, надіжниця, наобразник (божник), натиканий, обідній, обрус, орластий, орликовий, паперовий, перебираний, підперізнюк, плечовий, подарунковий, полотняний постовий, посудний,

празниковий, пулка, ручник, роменський, святковий, синій, старовітський, стирач, стирок, стінний, тканий, утирак, утиральник, утирач, утирачка, червоний, чернецький, шитий, у шуліки.

Рушник божник – вузький, для прикрашання ікон.

Рушник плечовий – різновид узорного рушника для подарунків на весіллях (старостам, друзкам, родичам і почесним гостям).

Рушник подарунковий – різновид рушника із дешевого матеріалу для весільних подарунків.

Рушники чернецькі – різновид обрядових рушників; виготовлені черницями (Полтавщина).

Рушникові шви – набір вишивальних технік: вперед голку, настилування, хрестиккування тощо. З допомогою Р. Ш. заповнюються площі орнаментальних мотивів на рушниках. Найбільш поширені в центральних та східних областях України.

С

Свита (свитка) – приталений верхній чоловічий та жіночий одяг для весни й осені із сукна домашнього виробництва.

Символ «Безкінечник» – знак вічності, який не має ні початку, ні кінця, вічність сонячного руху.

Символ «Берегиня» – символ-оберіг всього земного та існуючого, жінки-матері.

Символ «Дерево життя» – символ небесної осі, природи, що безперервно відновлюється.

Символ «Риба» – символ здоров'я, знак води.

Символ «Сонце» – джерело світла і життя.

Символ «Тризуб» – символ духовної сили слов'ян.

Символ «Хрест» – символ Всесвіту, знак чотирьох сторін світу, чотирьох пір року, належності людини до християнської віри, оберіг від хвороб, лиха.

Сліпе вирізування – різновид вишивальної техніки; виконується як полтавське вирізування, проте віконця не вирізують, а обводять білою ниткою і заповнюють чорною гладдю. С.В. використовують для вишивання сорочок для літніх жінок.

Солов'їні вічка – шов, який виконують технікою виколювання; поєднують з лиштвою, вирізуванням, зерновим виводом тощо. У результаті виконання цієї техніки утворюється маленький отвір, обшитий по квадрату стібками.

Сорочка – один з найдавніших видів натільного шитого одягу. Основні типи українських С. за кроєм: тунікоподібні, з уставками (поликами), з кокеткою.

Спектр – колірна смуга, розкладена на складові частини.

Стебловий шов – шов, виконання якого подібне до шва стебнівка. Поширений у вишивках XVII – початку XVIII ст.

Стеклярус – скляні трубочки довжиною 5–10 мм, гранені або циліндричні.

Стирок – рушник для витирання посуду.

Стібок – елемент строчки, який являє собою закінчений цикл переплетення. Стібки бувають прості і складні. Машинні стібки за розміщенням вузлів переплетення ниток поділяються на ланцюгові і човникові. За способом проколу з'єднаних шарів розрізняють наскрізні (видимі) й ненаскрізні (потайні) стібки. Залежно від кількості ниток і виду їх переплетення стібки бувають прості і складні.

Стовпчик – 1. Елемент вишивки, який використовують для обрамлення головних орнаментальних смуг. 2. Різновид мережки; використовують як доповнення з обох боків до орнаменту для жіночих блуз, чоловічих сорочок та інших виробів. 3. Частина мережки.

Стрази – імітація дорогоцінного каміння, яке виготовляється із скла до складу якого входить свинець.

Страмін – найбільш велика (27 клітин на 10 см), сітчаста, жорстка канва, яку використовують для вишивання гобеленів, килимів, подушок і т.п.

Сухозлітка (брузумент, гальон, сухозлотиця, позлотець, позлотка, сухозлоть) – срібляста або золотиста нитка, якою перетикали орнаментовані поли запаски тощо.

Схема для вишивання – розбите на кольорові або символічні квадратики зображення, по якому виконується вишивка. Схеми входять в набори для вишивання, а також продаються окремо.

Схрещений прутик – різновид мережки, яку використовують для вишивання рушників, скатертин тощо. Основою даної мережки слугує подвійний прутик. Внаслідок перекручування посередині по два прутики утворюється схрещений прутик

Т

Тасьма – вузька тканина стрічка матеріалу. Лягну тасьму застосовують для запобігання розтягуванню країв і окремих ділянок швейних виробів. Шовкову тасьму використовують для оздоблення жіночих суконь і дитячих платтів.

Тіньова гладь – різновид гладі. Виконують її косою або прямою гладдю з «настилом» чи без нього нитками одного кольору, але кількох тонів (2–3, від світлого тону до темного). У одноколірній тіньовій гладі колірний ефект утворюється за рахунок різного напрямку стібків і різного

відбиття світла від вишитої поверхні. Для тіньової гладі краще використовувати блискучі шовкові нитки або муліне. Натяг ниток не сильний, верхніх ниток слабше нижніх, щоб на лицьовому боці виробу не було видно слідів нижньої нитки.

Тканина (тканка) – виріб, що виготовляється в процесі ткання на верстаті ткацькому; матерія.

Ткацьке переплетення – порядок взаємного перекриття поздовжніх ниток основи поперечними нитками утку. Ткацьке переплетення ниток визначає зовнішнє оформлення і властивості тканини. Ткацькі переплетення поділяють на класи: гладкі, дрібновізерунчасті й складні.

Ткацький верстат – знаряддя для виготовлення тканини, ряден, килимів, шлей тощо; тканиця.

Тон – кольоровість, за якою відрізняють один колір від іншого.

У

Уставка (вуставка, вставка) – вишивка у верхній частині жіночих сорочок. Вишиване плічко, що з'єднує передню і задню частини сорочки і призбирується біля шиї разом зі станком сорочки; вшита вставка на плечах.

Уток – система паралельних, розміщених поперек полотнища тканин ниток, які переплітають нитки основи. Напрямок утку враховують при розкладанні лекал.

Ф

Фарбування (кольорування, барвування, пофарбування, офарблення, забарвлення) – надання тканині певного кольору барви.

Х

Хрест – орнаментальний мотив у вишивках.

Хрестик – різновид вишивальної техніки. Відомий в Європі з кінця XVIII ст., на території України Х. з'явився в середині XIX. Х. виконують двома перехресними діагональними стібками. Всі верхні стібки лежать в одному напрямку, нижні – в іншому. Назви: простий хрестик, косий хрестик, подвійний хрестик (болгарський).

Ч

Черв'ячок (роздільний прутик) – мережка, яка виконується на парній кількості ниток. Зовнішній вигляд нагадує черв'ячок. Поширений на Київщині, Полтавщині, Поділлі.

Чисниці – дві або три поперечні нитки, що залишаються зверху і знизу мережки для закріплення вишивальної нитки під час прутікування. Чисниця може бути і всередині мережки для відокремлення одного ряду від другого.

Ш

Шов – 1. Місце скріплення деталей виробів. 2. Вишивальний шов застосовують при вишиванні візерунків.

Шов «уперед голкою» – шов виконується стібками різної довжини справа наліво. Довжина стібків, частота і відстань між ними залежать від призначення шва.

Щ

Щільна канва – інакше кажучи «рогожка», використовується для постійного призначення.

ЛІТЕРАТУРА

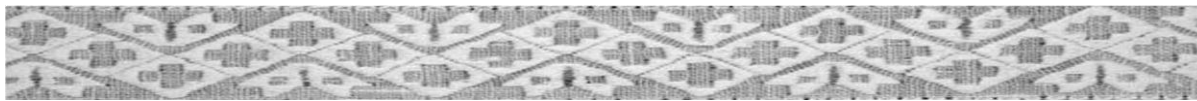

1. Антонович Е.А. Декоративно-прикладне мистецтво / Антонович Е.А., Захарчук-Чугай Р.В., Степанович М.Е. – Львів : Світ, 1992.
2. Бабешко Л. Класифікація і призначення українських рушників / Л. Бабешко // Рідна школа. – 2000. – №10. – С. 25–26.
3. Білан М.С. Український стрій / Білан М.С., Стельмашук Г.Г. – Львів : Фенікс. – 2000. – 328 с.
4. Білецька В.Ю. Українські сорочки, їх типи, еволюція й орнаментация: матеріали до ентології і антропології / Білецька В.Ю. – Львів, 1929. – том 21–22. – ч.1. – С. 43–109.
5. Бойко А.М. Український рушник: засіб національного виховання і витвір народного декоративно-ужиткового мистецтва : на прикладі Полтавського вишиваного рушника (навчально-методичний посібник) / А.М. Бойко, В.П. Титаренко. – Полтава, 1998. – 72 с.
6. Большая энциклопедия вышивки. – Киев : Астрель, 2004.
7. Василенко В.И. Очерки кустарных промыслов Полтавской губернии / Василенко В.И. – Полтава, 1900. – Вып. I. – 111 с.
8. Воропай О. Звичаї нашого народу / Воропай О. – У 2 т. – Мюнхен : Укр. вид-во, 1966. – Т. 1–2.
9. Вінтоняк Д. Ткацтво в домашніх умовах. – Л., 1997.
10. Вышивка двусторонней штамповкой // Все для учителя. – 2000. – №25. – С. 11–15.
11. Ганжа П.О. Таємниці українського рукомесла / Ганжа П.О.. – К. : Мистецтво, 1996. – 192 с.
12. Гасюк О.О. Художнє вишивання / Гасюк О.О., Степан М.Г. – К. : Вища шк., 1987.
13. Гасюк О.О. Художнє вишивання : альбом / О.О. Гасюк, М.Г. Степан. – К. : Вища школа, 1989.
14. Гончар І.М. Історія українських рушників / І.М. Гончар. – К., 1966.
15. Данилейко В. Що означає «Рушник» в українському образотворчому мисленні та народній культурі? / В. Данилейко // Артания. – № 4. – 1998. – С. 48.
16. Декоративно-ужитковий словник: У 2 т. / Наук. кер.
17. Зайченко В.В. Вишивка козацької старшини. Каталог колекції Чернігівського історичного музею імені В.В. Тарновського / Зайченко В.В. – К. : Родовід, 2001. – 200 с.

18. Захарчук-Чугай Р.В. Українська народна вишивка / Захарчук-Чугай Р.В. – К. : Наук. думка, 1988. – 192 с.
19. Захарчук-Чугай Р.В. Нові узори вишивок / Р.В. Захарчук-Чугай // Жовтень. – 1984. – №7.
20. Захарчук-Чугай Р.В. Українське народне декоративне мистецтво : навч. посіб. / Р.В. Захарчук-Чугай, Є.А. Антонович. – К. : Знання, 2012. – 342 с.
21. Зілецька В.Ю. Українські сорочки, їх типи, еволюція й орнаментация : матеріали до ентології і антропології / Зілецька В.Ю. – Львів, 1929. – Т. 21–22. – ч. 1. – С. 43–109.
22. Історія українського мистецтва: В 6т. – К. : Голов. Ред. УРЕ, 1966. – 1968. – Т. 1–6.
23. Калязін Ю.В. До ювілею Решетилівського художнього професійно-технічного училища / Ю.В. Калязін, В.П. Титаренко. – Історична пам'ять: науковий збірник. – 1998. – № 1. – С. 210–212.
24. Кара-Васильєва Т.В. Українська вишивка на зламі століть / Т.В. Кара-Васильєва // Укр. мистецтво та архітектура кінця ХІХ– початку ХХ ст. – К. : 2000. – С. 135–152.
25. Кара-Васильєва Т.В. Біографія української вишивки / Т.В. Кара-Васильєва // Наука і суспільство. – 1989. – № 1. – С. 46–48.
26. Кара-Васильєва Т.В. Вишивка в оформленні одягу / Т.В. Кара-Васильєва. – Нар. творчість та етнографія. – 1978. – № 5. – С. 13–21.
27. Кара-Васильєва Т.В. Давнина в рушниках / Т.В. Кара-Васильєва // Народне мистецтво. – 1998. – № 1–2. – С. 3–6.
28. Кара-Васильєва Т.В. Літургійне шитво України ХVІІ–ХVІІІ ст. (іконографія, типологія, стилістика) / Кара-Васильєва Т.В. – Львів, 1996. – 230 с.
29. Кара-Васильєва Т.В. Полтавська вишивка / Т.В. Кара-Васильєва. – Образотворче мистецтво. – 1979. – № 3. – С. 22–24.
30. Кара-Васильєва Т.В. Полтавська народна вишивка / Кара-Васильєва Т.В. – К. : Наук. думка, 1983. – 135 с.
31. Кара-Васильєва Т.В. Творці дивосвіту / Кара-Васильєва Т.В. – К. : Рад. шк., 1984.
32. Кара-Васильєва Т.В. Українська сорочка: Альбом / Кара-Васильєва Т.В. – К. : Томіріс, 1994. – 32с.
33. Кара-Васильєва Т.В. Шедеври церковного шитва України (ХІІ–ХХ ст.) / Кара-Васильєва Т.В. – К., 2000. – 96 с.
34. Кара-Васильєва Т.В. Учитесь вишивать / Т.В. Кара-Васильєва, А.А. Заволокіна. – К. : Реклама, 1988.
35. Каталог изделий вырабатываемых кустарями Полтавской губернии и в земских учебных мастерских и продаваемых через земский

склад. – Спб., 1912. – 43с.

36. Каталог изделий, вырабатываемых кустарями Полтавской губернии и в земских учебных мастерских и продаваемых через земский склад. – Спб., 1912. – 43 с.

37. Китова С. Вишивана літера, число і слово: Розшифровуючи тайнопис українського рушника / С. Китова // Українська мова і література в середніх школах, гімназіях, ліцеях та колегіумах. – 2000. – №3. – С. 204–210.

38. Китова С. Полотняний літопис України: Семантика орнаменту українського рушника / С. Китова. – 2-ге вид., доповн. – Черкаси: БРАМА, вид. Вовчок О.Ю., 2003. – 224 с.

39. Колотило Ксенія: Альбом. – К. : Мистецтво, 1992.

40. Короленко Н. Полтавские узоры (о мастерицах фабрики) / Н. Короленко. – Комсомольское знамя. – 1970. – 21 ноября.

41. Кот М.П. Українська вишита сорочка: традиції і сучасність / Кот М.П. – Дрогобич : Коло, 2007. – 152 с.

42. Кочарова Н. Полное руководство по технике вышивания / Кочарова Н. – АСТ «Астрель», 2006.

43. Кулик О.В. Українське народне вишивання / Кулик О.В. – К., 1958. – 77 с.

44. Кулинич-Стахурська О. Мистецтво української вишивки : техніка і технологія / О. Кулинич-Стахурська. – Львів : Місіонер, 1996.

45. Кулинич-Стахурська О. Мистецтво української вишивки. – Л., 2007.

46. Кисіль Г. Українська вишивка. Орнаменти, шрифти, тематичні композиції: альбом / Кисіль Г. – Випуск перший. – Полтава : Дивосвіт, 2005.

47. Кисіль Г. Українська вишивка. Портрети видатних людей Полтавщини: альбом / Кисіль Г. – Випуск другий. – Полтава : Дивосвіт, 2007.

48. Кисіль Г. Українська вишивка. Ікони, релігійні композиції: альбом / Кисіль Г. – Випуск третій. – Полтава : ПП Буштрук В.М., 2008.

49. Кисіль Г. Українська вишивка. Портрети Тараса Шевченка / Кисіль Г. – Полтава : Дивосвіт, 2014.

50. Лис В. І квіти любові, і барвінок печалі / Ванда Лис // Зоря Полтавщини. – 28 квітня 2000. – С. 14

51. Мотивы малороссийского орнамента : альбом. – Полтава, 1907.

52. Народне мистецтво Полтавщини. Каталог / Автор-упоряд.: А.П. Маркар'ян. – К.: Сімон, 2014. – 96 с.: іл.

53. Ніколаєва Т.О. Історія українського костюма / Ніколаєва Т.О. – К. : Либідь, 1996. – 176 с.

54. Никорак О. Українська народна тканина. – Л., 2004.
55. Онищук О. Кілкові рушники / О. Онищук // Берегиня. – 2000. – № 3.
56. Орел Л. Рушник у народному побуті / Орел Л. // Учитель. – 1999. – №3–4. – С. 39–45.
57. Орнаменты украинской народной вышивки: Альбом. – Полтава, 1900.
58. Островська Т.О. Знаки: 155 стародавніх українських вишивок. – К. : 1992. – 72.
59. Павлуцький Г. Історія українського орнаменту / Павлуцький Г. // Образотворче мистецтво. – 1992. – №5. – С. 19–22.
60. Полтавщина. Історичний нарис. – Полтава : Дивосвіт, 2005. – 590 с.
61. Радкевич В.О. Технологія вишивки: підручник / Радкевич В.О., Пащенко Г.М. – [За ред. Н.Г.Ничкало]. – К. : Вища шк., 1997. – 303 с.
62. Риженко Я. Українське шитво / Риженко Я. – Полтава, 1929. – 28 с.
63. Роик В.С. Мелодии на полотне / Роик В.С. – Симферополь : Крымское учебно-педагогическое государственное издательство, 2003. – 240 с.
64. Рудницька О.П. Українське мистецтво у полікультурному просторі: навчальний посібник / Рудницька О.П. – К. : «ЕксОб», 2000. – 208 с.
65. Свойнтяк І. Гуцульська вишивка Карпат: Мистецтво орнаменту. – Івано-Франківськ, 2005.
66. Селівачов М.Р. Домінантні мотиви української народної орнаментики / М.Р. Селівачов // Народна творчість та етнографія. – 1990. – №2. – С. 68–76.
67. Сенік І.М. Метелики спогадів: спогади і взори до вишивання / Сенік І.М. – Львів, 2003. – 288 с.
68. Сердюченко І. На фініші акції «Україна – разом!» полтавці вишили свій прапор на карті України і долучилися до національного рекорду / І. Сердюченко // Вечірня Полтава. – №50 (1137). – 10 грудня 2014 р. – С. 1.
69. Скуратівський В.Т. Русалії / Скуратівський В.Т. – К. : Довіра, 1996. – 734 с.
70. Словник українського сакрального мистецтва / Наук. ред. М. Станкевич. – Л., 2006.
71. Сорокіна Л.М. Учитесь вишивати / Сорокіна Л.М. – К. : Рад. шк., 1984.
72. Суха Л.М. Артіль ім. Клари Цеткін в Решитилівці Полтавської

області: матеріали з етнографії та мистецтвознавства / Суха Л.М. – 1961. – Вип. 6. – С. 3–6.

73. Теліженко О.В. Рушники: каталог творів Олександри Теліженко / Теліженко О.В. – К. : ДП «Такі справи», 2002. – 44 с.

74. Теліженко О.В. Символ благословення життя / О.В. Теліженко // Народне мистецтво. – 1993. – №1–2. – С. 28–34.

75. Титаренко В.П. З історії полтавської вишивки / В.П. Титаренко, А.Я. Петрова, Г.І. Шаповалова // Матеріали III полтавської наукової конференції з історичного краєзнавства. – Полтава, 1994.

76. Титаренко В.П. Об'єкти праці з українських народних ремесел / Титаренко В.П. – Полтава : Верстка, 2001. – 148 с.

77. Титаренко В.П. Полтавська традиційна вишивка: минуле і сучасне (виховний аспект): навчально-методичний посібник / Титаренко В.П. – Полтава : Верстка, 2000. – 136 с.

78. Титаренко В.П. Роль вишивки і писанки у професійній підготовці вчителя трудового навчання / В.П. Титаренко, Л.О. Гриценко // Формування національної культури молоді засобами народного мистецтва у контексті творчої спадщини В.М. Верховинця: Збірник наукових праць. – Полтава : Видання Полтавського державного педагогічного інституту ім. В.Г. Короленка, 1999. – С. 214–220.

79. Титаренко В.П. Традиційні народні ремесла Полтавщини: навчальний посібник / Титаренко В.П. – Полтава : Верстка, 2003. – 360 с.

80. Титаренко В.П. Методика вивчення декоративно-прикладної творчості: навчальний посібник / Титаренко В.П. – Полтава : ПНПУ імені В.Г. Короленка, 2014. – 460 с.

81. Титаренко В.П. Народні промисли України: навчальний посібник / Титаренко В.П. – Полтава : Видавництво «Полтавський літератор», 2011. – 524 с.

82. Титаренко В.П. Українська народна вишивка у творах полтавських майстринь / Титаренко В.П. – Полтава: вид-во «Інарт», 2008. – 230 с.

83. Титаренко В.П. Полтавська традиційна вишивка: минуле і сучасне (виховний аспект) : навчально-методичний посібник / В.П. Титаренко. – Полтава, 2000.

84. Українська минувшина: ілюстрований етнографічний довідник / А.П. Пономарьов, Л.Ф. Артюх, Т.В. Косміна та ін. – К. : Либідь, 1993. – 256 с.

85. Українські символи / За ред. М.К. Дмитренка. – К. : Редакція часопису «Народознавство», 1994. – 140 с.

86. Українські узори / Зібр. Олена Пчілка (О. Косач). – К, 1912.

87. Ханко В.М. Миргородський мистецький словник (кінець XVII–

початок XXI сторіччя): Персоналії / Ханко В.М. – Полтава, 2005. – 370с.

88. Цибульова Г.К. Ручне вишивання / Цибульова Г.К. – К. : Техніка, 1982. – 56 с.

89. Шевченко Є.І. Українська народна тканина / Шевченко Є.І. – К. : Артанія, 1999. – 416 с.

90. Шевченко Є. Оберіг народної душі / Є. Шевченко // Український вишитий рушник. – К., 2005.

91. Шерстюк Л.І. Художня вишивка (біла і прорізна гладь) / Шерстюк Л.І. – К. : Техніка, 1996.

Інтернет ресурси:

<http://velesava.com>

<http://www.skarby.org.ua/simvoli-ta-znakovi-sistemi-ornamentiv>

<http://storinka-m.kiev.ua/article.php?id=588>

<http://storinka-m.kiev.ua/article.php?id=52>

<http://etnodim.com.ua/ua/cikava-informacia/122-vyshytyyrushnyk>

ТИТАРЕНКО
ВАЛЕНТИНА ПЕТРІВНА

ВИШИВАЛЬНЕ МИСТЕЦТВО ПОЛТАВЩИНИ

Відповідальний редактор – В.А. Мелешко
Дизайн та комп'ютерна верстка – Н.О. Нагорна

Підписано до друку жовтень 2015 р.
Папір офсетний. Друк трафаретний. Гарнітура SchoolBookC.
Ум. друк. арк. 20,4. Наклад 500 прим. Зам. №

Видруковано в ПНПУ імені В.Г. Короленка
вул. Остроградського 2, Полтава 36000,
тел. +38 (05322) 2-58-85

Свідоцтво про внесення суб'єкта видавничої справи
до Державного реєстру видавців, виготівників
і розповсюджувачів видавничої продукції,
(серія ДК №1139 від 04.12.2002 р.)

